

CROWN

TOOLS FOR A BETTER LIFE

■ CT13551-110RSV

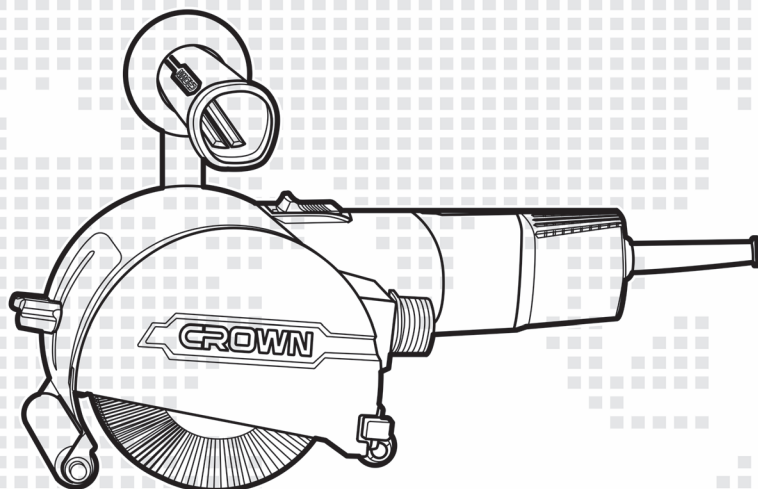

de Originalbetriebsanleitung

en Original instructions

fr Notice originale

it Istruzioni originali

es Manual original

pt Manual original

tr Orijinal işletme talimatı

pl Instrukcja oryginalna

cs Původní návod k používání

sk Povodny navod na použitie

ro Instrucțiuni originale

bg Оригинална инструкция

el Πρωτότυπο οδηγιών χρήσης

ru Оригинальное руководство по эксплуатации

ua Оригінальна інструкція з експлуатації

lt Originali instrukcija

kz Пайдалану нұсқаулығының түпнұсқасы

ar دليل المستخدم الأصلي

fa دفترچه راهنمای اصلی

**Inhalt / Content / Sommaire / Indice / Contenido / Índice / İçindekiler /
Zawartość / Obsah / Obsah / Conținut / Съдържание / Περιεχόμενα /
Содержание / Зміст / Turinys / Мазмұны / المحتويات / محتوا**

Deutsch

| | |
|--|---------------|
| Erklärende Zeichnungen | Seiten 5 - 7 |
| Allgemeine sicherheitshinweise, Gebrauchsanweisung | Seiten 8 - 14 |

English

| | |
|---|---------------|
| Explanatory drawings | pages 5 - 7 |
| General safety rules, instructions manual | pages 15 - 21 |

Français

| | |
|--|---------------|
| Dessins explicatifs | pages 5 - 7 |
| Recommandations générales de sécurité, mode d'emploi | pages 22 - 28 |

Italiano

| | |
|---|----------------|
| Disegni esplicativi | pagine 5 - 7 |
| Precauzioni generali di sicurezza, manuale istruzioni | pagine 29 - 35 |

Español

| | |
|---|-----------------|
| Dibujos explicativos | páginas 5 - 7 |
| Recomendaciones generales de seguridad, manual de instrucciones | páginas 36 - 42 |

Português

| | |
|---|-----------------|
| Esboços explicativos | páginas 5 - 7 |
| Recomendações gerais de segurança, manual de instruções | páginas 43 - 49 |

Türkçe

| | |
|---|------------------|
| Açıklayıcı resimler | sayfalar 5 - 7 |
| Genel güvenlik tavsiyeleri, kullanım kılavuzu | sayfalar 50 - 56 |

Polski

| | |
|--|----------------|
| Rysunki objaśniające | strony 5 - 7 |
| Ogólne zalecenia w zakresie zasad bezpieczeństwa, instrukcja obsługi | strony 57 - 63 |

**Inhalt / Content / Sommaire / Indice / Contenido / Índice / İçindekiler /
Zawartość / Obsah / Obsah / Conținut / Съдържание / Περιεχόμενα /
Содержание / Зміст / Turinys / Мазмұны / المحتويات / محتوا**

Česky

| | |
|---|----------------|
| Vysvětlující výkresy | strany 5 - 7 |
| Obecné bezpečnostní pokyny, provozní příručka | strany 64 - 69 |

Slovensky

| | |
|---|----------------|
| Vysvetľujúce výkresy | strany 5 - 7 |
| Všeobecné bezpečnostné pokyny, prevádzková príručka | strany 70 - 76 |

Română

| | |
|--|----------------|
| Desene explicative | pagini 5 - 7 |
| Recomandări generale privind siguranța, manual de instrucțiuni | pagini 77 - 83 |

Български

| | |
|--|------------------|
| Пояснителни чертежи | страници 5 - 7 |
| Общи указания по техника на безопасност, наръчник с инструкции | страници 84 - 90 |

Ελληνικά

| | |
|--|-----------------|
| Επεξηγηματικά σχέδια | σελίδες 5 - 7 |
| Γενικές οδηγίες ασφάλειας προστασίας από δυστυχήματα, εγχειρίδιο οδηγιών | σελίδες 91 - 98 |

Русский

| | |
|--|-------------------|
| Пояснительные рисунки | страницы 5 - 7 |
| Общие указания по ТБ, инструкция по эксплуатации | страницы 99 - 106 |

Українська

| | |
|--|--------------------|
| Пояснювальні малюнки | сторінки 5 - 7 |
| Загальні вказівки по ТБ, інструкція з експлуатації | сторінки 107 - 113 |

Lietuviškai

| | |
|--|---------------------|
| Aiškinamieji brėžiniai | puslapiai 5 - 7 |
| Bendrieji saugaus darbo su technika nurodymai, naudojimo instrukcija | puslapiai 114 - 119 |

Қазақ тілі

| | |
|---|------------------|
| Түсіндіргіш әлеміштер | беттер 5 - 7 |
| Жалпы қауіпсіздік жөніндегі ұсыныстар, пайдалану нұсқаулығы | беттер 120 - 126 |

العربية

| | |
|--|-------------------|
| رسوم توضيحية | الصفحات 5 - 7 |
| قواعد السلامة العامة، دليل التعليمات | الصفحات 127 - 132 |

فارسی

| | |
|---|--------------------|
| اشکال توضیحی | صفحه های 5 - 7 |
| قوانین ایمنی کلی، دفترچه دستور العمل ها | صفحه های 133 - 139 |



CT13551-110RSV

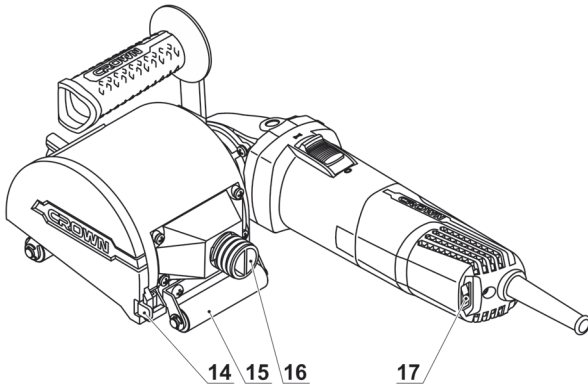
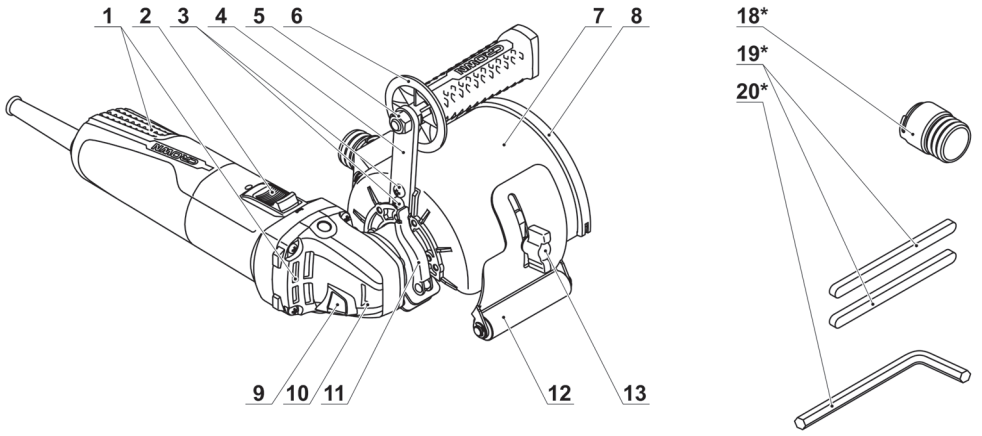

1.1

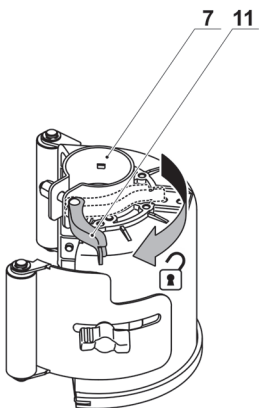

1.2

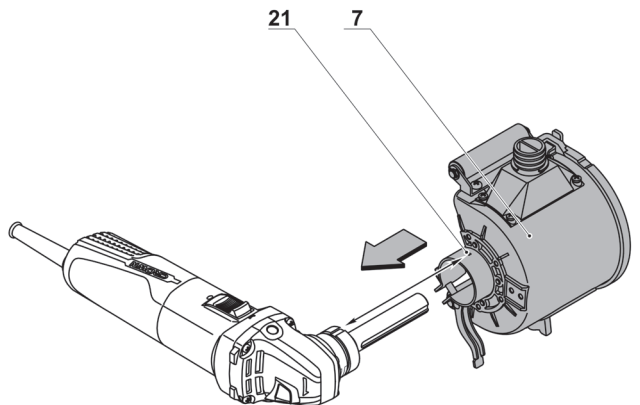

1

2.1

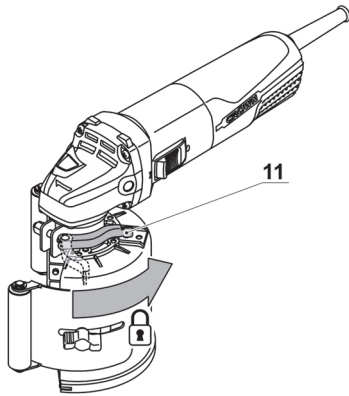

2.2

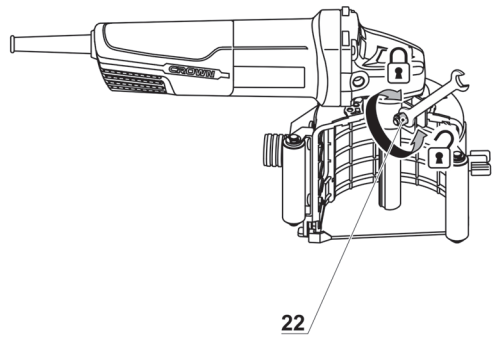

2

3.1

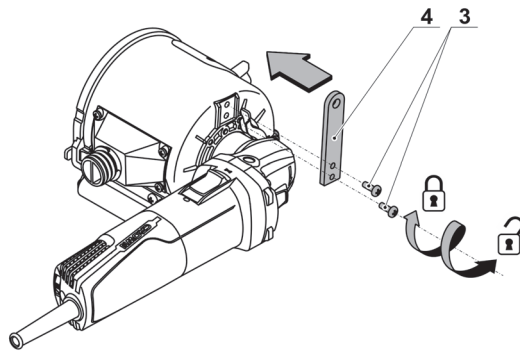

3.2

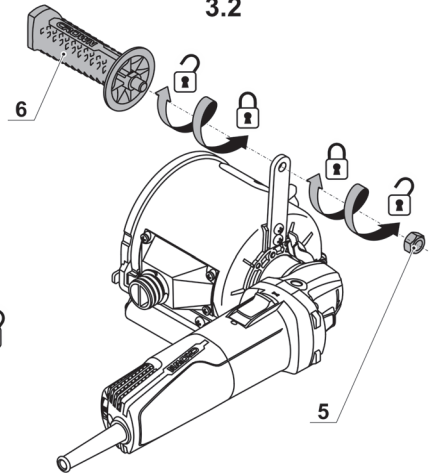

3

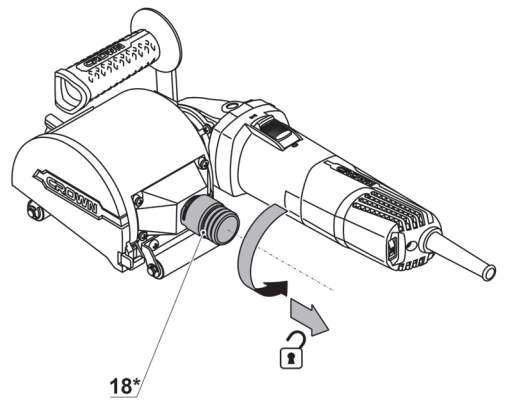
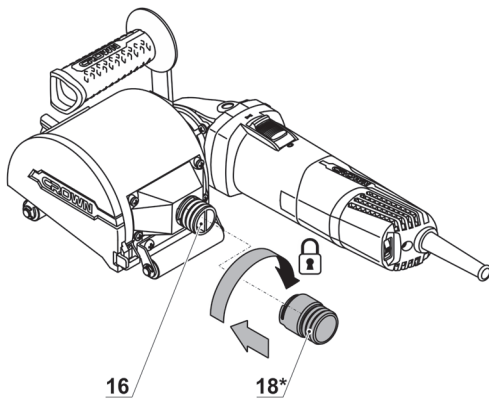

4

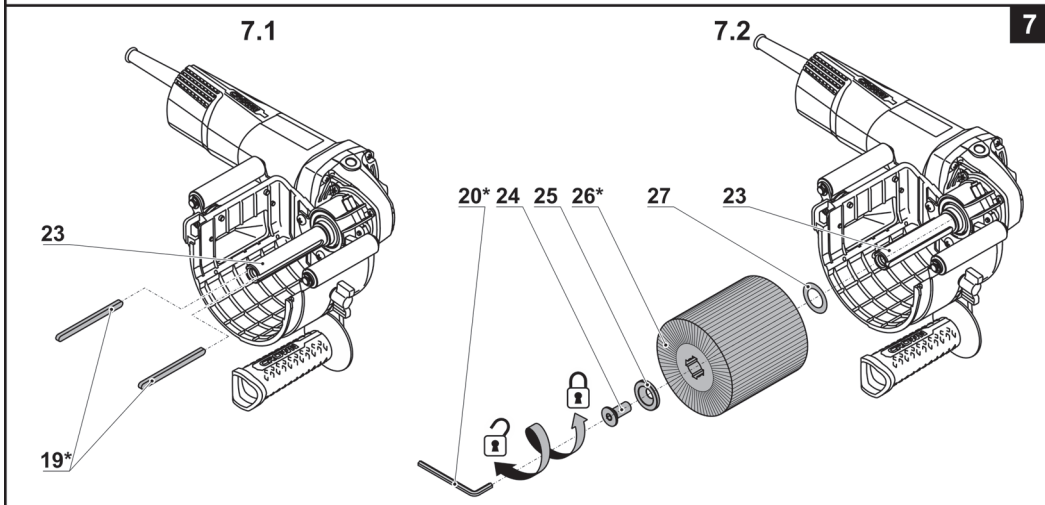
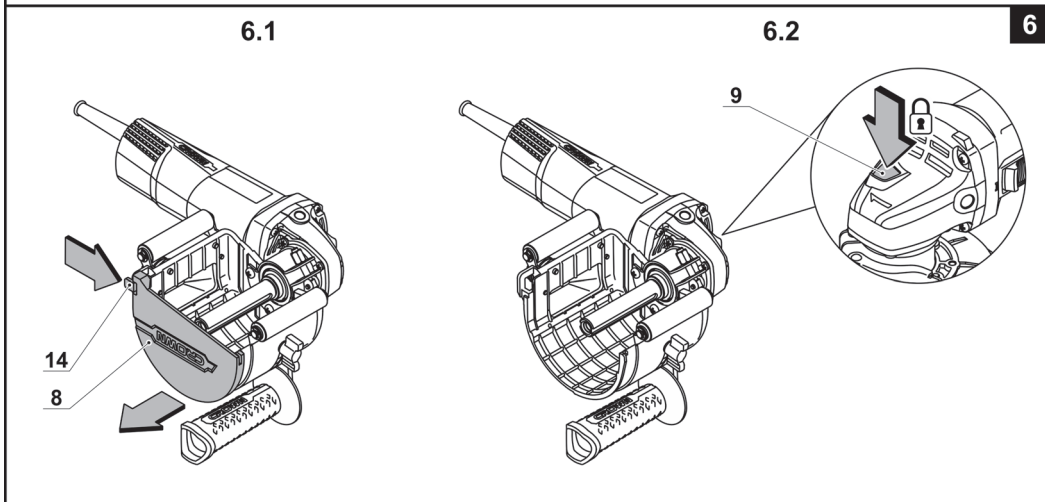
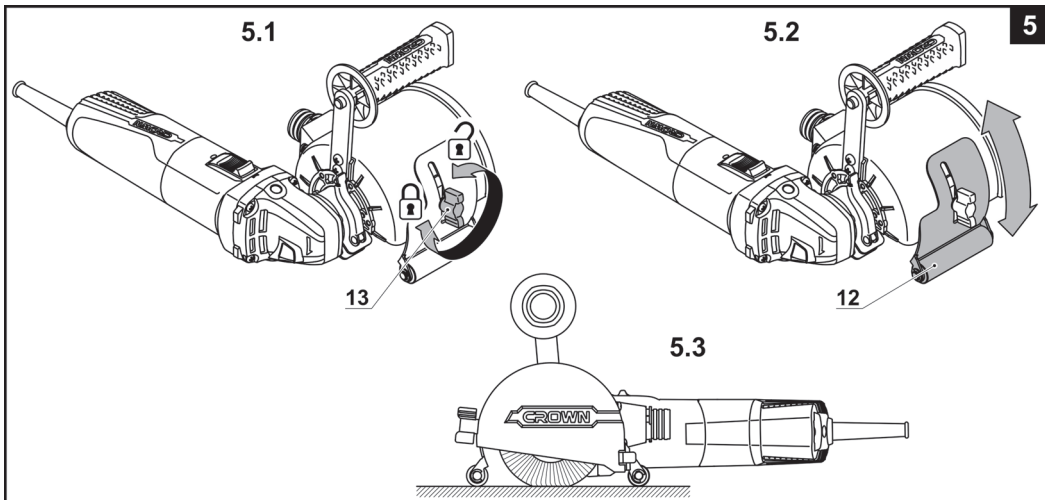

Elektrowerkzeug - technische Daten

| Rolliermaschine | | CT13551-110RSV |
|--------------------------|-----------------------|----------------|
| Elektrowerkzeug - Code | [220-230 V ~50/60 Hz] | 422545 |
| Nennaufnahme | [W] | 1400 |
| Ausgangsleistung | [W] | 815 |
| Stromstärke bei Spannung | 220-230 V [A] | 6.6 |
| Nenn Drehzahl | [min ⁻¹] | 1000-4000 |
| Max. Ø der Bürste | [mm] [Zoll] | 110 4-1/4" |
| Max. Bürstenbreite | [mm] [Zoll] | 100 4" |
| Spindel Ø | [mm] [Zoll] | 19 3/4" |
| Gewicht | [kg] [lb] | 3,1 6.84 |
| Schutzklasse | | □ / II |
| Schalldruck | [dB(A)] | 86,9 |
| Schalleistung | [dB(A)] | 97,9 |
| Beschleunigung | [m/s ²] | 1,5 |

Geräuschinformation



Tragen Sie bei einem Schalldruck über 85 dB(A) einen Gehörschutz.

CE Konformitätserklärung

Wir erklären in alleiniger Verantwortung, dass das unter "Elektrowerkzeug - technische Daten" beschriebene Produkt allen einschlägigen Bestimmungen der Richtlinien 2006/42/EC einschließlich ihrer Änderungen entspricht und mit folgenden Normen übereinstimmt: EN 60745-1, EN 60745-2-3.

Zertifizierungs-
manager

Wu Cunzhen

Merit Link International AG
Stabio, Schweiz, 04.12.2018

Allgemeine Sicherheitsvorschriften



WARNUNG! Lesen Sie alle Sicherheitshinweise und Anweisungen. Nichtbeachtung der Warnungen und Anweisungen kann zum Stromschlag, Brand und / oder zu schweren Verletzungen führen.

Bewahren Sie alle Warnungen und Anweisungen für die Zukunft auf.

Der Begriff "Elektrowerkzeug" in den Warnhinweisen bezieht sich auf Ihr netzbetriebenes (kabelgebunden) oder batteriebetriebenes (kabellos) Elektrowerkzeug.

Sicherheit am Arbeitsplatz

- **Halten sie Ihren Arbeitsbereich sauber und aufgeräumt.** Unordnung und unbeleuchtete Arbeitsbereiche können zu Unfällen führen.
- **Arbeiten Sie mit dem Elektrowerkzeug nicht in explosionsgefährdeter Umgebung, in der sich brennbare Flüssigkeiten, Gase oder Stäube befinden.** Elektrowerkzeuge erzeugen Funken, die Staub oder Dämpfe entzünden können.
- **Halten Sie Kinder und andere Personen während des Betriebs des Elektrowerkzeugs fern.** Bei Unachtsamkeit können Sie die Kontrolle über das Werkzeug verlieren.

Elektrische Sicherheit

- **Die Anschlussstecker des Elektrowerkzeugs müssen in die Steckdose passen. Der Stecker darf**



WARNUNG - Der Benutzer muss die Bedienungsanleitung lesen, um die Verletzungsgefahr zu verringern!

Deutsch

in keiner Weise verändert werden. Verwenden sie keine Adapterstecker gemeinsam mit geschützten Elektrowerkzeugen. Unveränderte Stecker und passende Steckdosen reduzieren das Risiko eines Stromschlags.

- **Vermeiden Sie Körperkontakt mit geerdeten Oberflächen wie etwa Rohren, Heizungen, Herden und Kühlschränken.** Es besteht ein erhöhtes Risiko eines Stromschlags, wenn Ihr Körper geerdet ist.
- **Halten Sie das Elektrowerkzeug von Regen oder Nässe fern.** Wenn Wasser in das Elektrowerkzeug eindringt, erhöht sich das Risiko eines Stromschlags.
- **Nutzen Sie das Kabel nur bestimmungsgemäß.** Verwenden Sie das Kabel niemals zum Tragen, Ziehen oder Trennen des Elektrowerkzeugs. Halten Sie das Kabel fern von Hitze, Öl, scharfen Kanten oder beweglichen Teilen. Beschädigte oder verwickelte Kabel erhöhen das Risiko eines Stromschlags.
- **Wenn Sie mit einem Elektrowerkzeug im Freien arbeiten, verwenden sie nur Verlängerungskabel, die für den Außenbereich zugelassen sind.** Die Verwendung eines für den Außenbereich zugelassenen Verlängerungskabels verringert das Risiko eines Stromschlages.
- **Falls sich der Einsatz eines Elektrowerkzeugs in einer feuchten Umgebung nicht vermeiden lässt, verwenden Sie einen FI-Schutzschalter.** Die Verwendung eines FI-Schutzschalters verringert das Risiko eines Stromschlags. HINWEIS! Der Begriff "Fehlerstromschutzeinrichtung (RCD)" kann durch den Begriff "Fehlerstromschutzschalter (GFCI)" oder "Fehlervoltage-schutzschalter (ELCB)" ersetzt werden.
- **Warnung!** Vermeiden Sie Kontakt mit den freiliegenden Metalloberflächen am Getriebe, an der Abschirmung etc., da ansonsten die Gefahr eines Stromschlags droht.

Persönliche Sicherheit

- **Seien Sie aufmerksam, achten sie darauf, was sie tun, und gehen sie mit Vernunft an die Arbeit mit einem Elektrowerkzeug. Benutzen sie das Elektrowerkzeug nicht, wenn Sie müde sind oder unter dem Einfluss von Drogen, Alkohol oder Medikamenten stehen.** Ein Moment der Unachtsamkeit beim Gebrauch des Elektrowerkzeugs kann ernsthafte Verletzungen zur Folge haben.
- **Tragen Sie persönliche Schutzausrüstung. Tragen Sie immer einen Augenschutz.** Das Tragen persönlicher Schutzausrüstung, wie Staubmaske, rutschfeste Sicherheitsschuhe, Schutzhelm oder Gehörschutz je nach Art und Einsatz des Elektrowerkzeugs verringert das Risiko von Personenschäden.
- **Verhindern Sie ein unbeabsichtigtes Einschalten des Elektrowerkzeugs. Vergewissern Sie sich, dass der Schalter in der Aus-Stellung ist, bevor Sie das Elektrowerkzeug an die Stromquelle und / oder Batterie anschließen, in die Hand nehmen oder transportieren.** Wenn Sie beim Tragen des Elektrowerkzeugs den Finger am Schalter haben oder das Elektrowerkzeug eingeschaltet an die Stromversorgung anschließen, kann dies zu Unfällen führen.
- **Bevor das Elektrowerkzeug eingeschaltet wird, entfernen Sie alle Einstellschlüssel oder Schraubenschlüssel.** Ein Schraubenschlüssel oder Einstellschlüssel, der sich in einem rotierenden Teil des Elektrowerkzeugs befindet, kann zu Verletzungen führen.
- **Überschätzen Sie sich nicht. Sorgen sie für einen sicheren Stand und halten Sie jederzeit das Gleichgewicht.** Dadurch können Sie das Elektrowerkzeug in unerwarteten Situationen besser kontrollieren.

- **Tragen Sie geeignete Kleidung. Tragen Sie keine weite Kleidung oder Schmuck. Halten Haare, Kleidung und Handschuhe fern von beweglichen Teilen.** Lockere Kleidung, Schmuck oder lange Haare können von sich bewegendem Teilen erfasst werden.
- **Wenn die Werkzeuge für den Anschluss von Staubabsaugung und Sammeleinrichtungen vorgesehen sind, vergewissern Sie sich, dass diese ordnungsgemäß angeschlossen sind und richtig verwendet werden.** Verwendung dieser Einrichtungen kann Gefährdungen durch Staub verringern.
- **Lassen Sie sich nicht durch Vertrautheit mit dem Produkt (durch wiederholten Gebrauch erworben) von der strikten Einhaltung der Sicherheitsvorschriften für das vorliegende Produkt abhalten.** Eine unvorsichtige Handlung kann in Sekundenbruchteilen zu schweren Verletzungen führen.
- **Warnung!** Elektrowerkzeuge können während des Betriebs ein elektromagnetisches Feld erzeugen. Dieses Feld kann unter Umständen aktive oder passive medizinische Implantate beeinflussen. Um das Risiko von schweren oder tödlichen Verletzungen zu vermeiden empfehlen wir, dass sich Personen mit medizinischen Implantaten mit Ihrem Arzt und dem Implantathersteller beraten, bevor Sie dieses Elektrowerkzeug verwenden.

Nutzung und Pflege des Elektrowerkzeugs

- **Personen mit beschränkten psychophysischen oder geistigen Fähigkeiten sowie Kinder können das Elektrowerkzeug nicht benutzen, wenn sie nicht überwacht werden oder über die Verwendung des Elektrowerkzeugs von einer Person unterwiesen wurden, die für ihre Sicherheit verantwortlich ist.**
- **Überlasten Sie das Elektrowerkzeug nicht. Verwenden Sie für ihre Arbeit das dafür bestimmte Elektrowerkzeug.** Mit dem passenden Elektrowerkzeug arbeiten Sie besser und sicherer im angegebenen Leistungsbereich.
- **Benutzen Sie das Elektrowerkzeug nicht, wenn es sich mit dem Schalter nicht ein- und ausschalten lässt.** Ein Elektrowerkzeug, das sich nicht ein- oder ausschalten lässt, ist gefährlich und muss repariert werden.
- **Trennen sie das Elektrowerkzeug von der Stromversorgung bzw. der Batterie, bevor Sie Einstellungen vornehmen, Zubehör wechseln oder das Elektrowerkzeug lagern.** Diese vorbeugenden Sicherheitsmaßnahmen vermindern das Risiko, dass das Werkzeug versehentlich eingeschaltet wird.
- **Bewahren Sie unbenutzte Elektrowerkzeuge außerhalb der Reichweite von Kindern auf. Lassen Sie Personen das Werkzeug nicht benutzen, die mit dem Elektrowerkzeug oder diesen Anweisungen nicht vertraut sind.** Die Elektrowerkzeuge können gefährlich sein, wenn sie von unerfahrenen Personen benutzt werden.
- **Die Elektrowerkzeuge müssen gewartet werden. Prüfen Sie, ob bewegliche Teile einwandfrei funktionieren und nicht klemmen, ob Teile gebrochen oder so beschädigt sind, dass die Funktion des Elektrowerkzeugs beeinträchtigt ist. Lassen Sie beschädigte Teile vor dem Einsatz des Elektrowerkzeugs reparieren.** Viele Unfälle werden durch schlecht gewartete Elektrowerkzeuge verursacht.
- **Halten Sie die Schneidwerkzeuge scharf und sauber.** Sorgfältig gepflegte Schneidwerkzeuge mit scharfen Schneidkanten verklemmen sich weniger und sind leichter zu führen.

- **Verwenden Sie das Elektrowerkzeug, das Zubehör, die Einsätze etc. in Übereinstimmung mit diesen Anweisungen unter Berücksichtigung der Arbeitsbedingungen und der auszuführenden Arbeit.** Eine Benutzung des Elektrowerkzeugs für andere als die bestimmungsgemäßen Zwecke kann zu einer gefährlichen Situation führen.
- **Halten Sie die Handgriffe und Greifflächen trocken, sauber und frei von Öl und Fett.** Rutschige Handgriffe und Greifflächen verhindern eine sichere Handhabung und Kontrolle über das Werkzeug in unerwarteten Situationen.
- **Benutzen Sie den Zusatzgriff bei der Arbeit mit dem Elektrowerkzeug, weil er ein hilfreiches Hilfsmittel bei der Handhabung des Elektrowerkzeugs ist.** Das richtige Halten des Elektrowerkzeugs kann das Risiko von Unfällen und Verletzungen reduzieren.

Service

- **Lassen sie das Elektrowerkzeug nur von qualifiziertem Fachpersonal und nur mit Original-Ersatzteilen reparieren.** Damit wird sichergestellt, dass die Sicherheit des Elektrowerkzeugs erhalten bleibt.
- **Befolgen Sie die Anweisungen zum Schmieren und Wechseln von Zubehörteilen.**

Spezielle Sicherheitshinweise

Übliche Sicherheitshinweise für Schleifen, Drahtbürsten, Polieren oder Trennschleifen:

- **Dieses Elektrowerkzeug ist für den Gebrauch als Schleif- und Trennwerkzeug vorgesehen. Lesen Sie alle mit diesem Elektrowerkzeug gelieferten Sicherheitswarnungen, Anweisungen, Abbildungen und technischen Daten durch.** Nichtbeachtung der nachstehenden Anweisungen kann zum Stromschlag, Brand und / oder zu schweren Verletzungen führen.
- **Verwenden Sie kein Zubehör, das nicht speziell vom Werkzeughersteller vorgesehen ist und empfohlen wird.** Nur die Tatsache, dass ein Zubehörteil an Ihrem Elektrowerkzeug angebracht werden kann, gewährleistet noch keinen sicheren Betrieb.
- **Die Nenndrehzahl des Zubehörteils muss mindestens der am Elektrowerkzeug angegebenen Maximaldrehzahl entsprechen.** Zubehörteile, die schneller als ihre Nenndrehzahl rotieren, können bersten und auseinander fliegen.
- **Außendurchmesser und Dicke des Zubehörteils müssen innerhalb der Kapazitätsgrenzen Ihres Elektrowerkzeugs liegen.** Zubehörteile der falschen Größe können nicht angemessen kontrolliert werden.
- **Die Spindel von Scheiben, Flanschen, Stütztellern oder anderen Zubehörteilen muss genau in die Spannzange des Elektrowerkzeugs passen.** Zubehörteile, die nicht genau an den Montageflansch des Elektrowerkzeugs angepasst sind, laufen unruhig, vibrieren übermäßig und können einen Verlust der Kontrolle verursachen.
- **Verwenden Sie keine beschädigten Zubehörteile.** Vor jedem Gebrauch prüfen Sie das Zubehör, wie etwa Schleifscheiben auf Späne und Risse, Stützteller auf Risse, Schäden oder übermäßigen Verschleiß, Drahtbürsten auf lockere oder gebrochene Drähte. Falls das Elektrowerkzeug oder das Zubehörteil herunterfällt, überprüfen Sie es auf Beschädigung, oder montieren Sie ein unbeschädigtes Zubehörteil. Achten Sie nach der Überprüfung

und Installation eines Zubehörteils darauf, dass Sie selbst und Umstehende nicht in der Rotations-ebene des Zubehörteils stehen, und lassen Sie das Elektrowerkzeug eine Minute lang mit maximaler Leerlaufdrehzahl laufen. Ein beschädigtes Zubehörteil bricht normalerweise während dieses Probelaufs auseinander.

- **Tragen Sie persönliche Schutzausrüstung. Benutzen Sie je nach der Arbeit einen Gesichtsschutz bzw. eine Sicherheits- oder Schutzbrille. Tragen Sie bei Bedarf eine Staubmaske, Gehörschutz, Handschuhe und eine Arbeitsschürze, die in der Lage ist, kleine Schleifpartikel oder Werkstücksplitter abzuwehren.** Der Augenschutz muss in der Lage sein, den bei verschiedenen Arbeiten anfallenden Flugstaub abzuwehren. Die Staubmaske oder Atemschutzmaske muss in der Lage sein, durch die Arbeit erzeugte Partikel herauszufiltern. Langanhaltende Lärmbelastung kann zu Gehörschäden führen.

- **Halten Sie Umstehende in sicherem Abstand vom Arbeitsbereich. Jede den Arbeitsbereich betretende Person muss persönliche Schutzausrüstung tragen.** Bruchstücke des Werkstücks oder eines beschädigten Zubehörteils können weggeschleudert werden und Verletzungen über den unmittelbaren Arbeitsbereich hinaus verursachen.

- **Halten Sie das Elektrowerkzeug nur an den isolierten Griffflächen, wenn Sie Arbeiten ausführen, bei denen die Gefahr besteht, dass das Schneidzubehör verborgene Kabel oder das eigene Kabel treffen kann.** Kontakt mit einer spannungsführenden Leitung setzt auch freiliegende Metallteile des Elektrowerkzeuges unter Spannung und führt zu einem Stromschlag.

- **Halten Sie das Kabel vom rotierenden Zubehörteil fern.** Falls Sie die Kontrolle verlieren, kann das Kabel durchgetrennt oder erfasst werden, so dass Ihre Hand oder Ihr Arm in das rotierende Zubehörteil hineingezogen wird.

- **Legen Sie das Elektrowerkzeug erst ab, nachdem das Zubehörteil zum vollständigen Stillstand gekommen ist.** Der rotierende Zubehörteil kann die Ablagefläche erfassen und das Elektrowerkzeug aus Ihren Händen reißen.

- **Lassen Sie das Elektrowerkzeug nicht laufen, während Sie es an Ihrer Seite tragen.** Der rotierende Zubehörteil könnte sonst bei versehentlichem Kontakt Ihre Kleidung erfassen und auf Ihren Körper zu gezogen werden.

- **Reinigen Sie die Lüftungsöffnungen des Elektrowerkzeugs regelmäßig.** Der Motorlüfter saugt Staub in das Gehäuse an, und starke Ablagerungen von Metallstaub können elektrische Gefahren verursachen.

- **Betreiben Sie das Elektrowerkzeug nicht in der Nähe von brennbaren Materialien.** Funken könnten diese Materialien entzünden.

- **Verwenden Sie keine Kühlflüssigkeiten, die Kühlflüssigkeiten erfordern.** Die Verwendung von Wasser oder anderen Kühlflüssigkeiten kann zu einem Stromschlag führen.

Rückschlag und damit verbundene Warnungen

Rückschlag ist eine plötzliche Reaktion auf ein eingeklemmte oder verhakete rotierende Scheibe Stützteller, Bürste oder anderes Zubehör. Klemmen oder Hängenbleiben verursacht ruckartiges Stocken des rotierenden Zubehörteils, was wiederum dazu führt, dass das außer Kontrolle geratene Elektrowerkzeug am Ausgangspunkt in die entgegengesetzte Drehrichtung des Zubehörs geschleudert wird.

Wenn beispielsweise eine Schleifscheibe vom Werkstück erfasst oder eingeklemmt wird, kann sich die in den Klemmpunkt eindringende Schleifscheibenkante in die Materialoberfläche einbohren, so dass sie herauspringt oder zurückschlägt. Je nach der Drehrichtung der Schleifscheibe am Klemmpunkt kann die Schleifscheibe auf den Bediener zu oder von ihm weg springen. Schleifscheiben können unter solchen Bedingungen auch brechen.

Rückschlag ist das Ergebnis falscher Handhabung des Elektrowerkzeugs und / oder falscher Arbeitsverfahren oder -bedingungen und kann durch Anwendung der nachstehenden Vorsichtsmaßnahmen vermieden werden.

- **Halten Sie das Elektrowerkzeug mit festem Griff, und positionieren Sie Ihren Körper und Arm so, dass Sie die Rückschlagkräfte auffangen können. Für eine maximale Kontrolle über Rückschlag oder Drehmoment-Gegenwirkung während des Anlaufs den Zusatzgriff (falls vorhanden) immer verwenden.** Die Drehmoment-Gegenwirkung oder die Rückstoßkräfte können kontrolliert werden, wenn entsprechende Vorkehrungen getroffen werden.
- **Stellen Sie Ihre Hände niemals in die Nähe des rotierenden Zubehöerteils.** Der Zubehöerteil kann über Ihre Hand zurück schlagen.
- **Positionieren Sie Ihren Körper nicht in Bereich, in den das Elektrowerkzeug beim Rückschlag bewegt wird.** Rückschlag wird das Werkzeug zum Zeitpunkt des Einklemmens in entgegengesetzte Richtung zu der Bewegung des Rads treiben.
- **Beim Bearbeiten von Ecken und scharfen Kanten usw. gehen Sie besonders vorsichtig vor. Vermeiden Sie Anstoßen und Verhaken des Zubehöerteils.** Ecken, scharfe Kanten oder Anstoßen führen leicht zu Hängenbleiben des rotierenden Zubehöerteils und verursachen Verlust der Kontrolle oder Rückschlag.
- **Montieren Sie keine Sägeketten für Holzschnitt oder gezahnten Sägeblätter.** Solche Zubehöerteile verursachen häufige Rückschläge und Verlust der Kontrolle.

und Stelle zu fixieren - das kann gefährlich sein und schwere Verletzungen verursachen.

- Asbesthaltige Werkstücke dürfen nicht bearbeitet werden.
- Es ist strengstens verboten, die Rotationsgeschwindigkeit der Bürste mittels der Spindelarreterierung durch Trägheit zu verringern. Der Einsatz der Spindelarreterierung zu diesem Zweck führt zum Ausfall des Elektrowerkzeugs und zum Erlöschen der Garantie.



Achtung: Chemikalien, die im Staub enthaltenen sind, der beim Schleifen, Trennschleifen, Schneiden, Sägen, Bohren und anderen Tätigkeiten der Bauindustrie entsteht, können Krebs, angeborene Fehler verursachen oder fruchtbarkeitsschädigend sein. Das Ion einiger chemischen Substanzen ist:

- Vor jeder Reparatur und Austauscharbeiten an der Maschine, muss der Netzstecker zunächst herausgezogen werden.
- Der transparente Siliciumdioxid und andere Mauerwerksprodukte in Mauerziegeln und im Zement; Kupfer-Chrom-Arsen (CCA) im Holz mit chemischer Behandlung. Der Grad der Schäden durch diese Substanzen ist von der Häufigkeit der Ausführung dieser Arbeiten abhängig. Wenn Sie den Kontakt mit diesen chemischen Substanzen reduzieren wollen, arbeiten Sie an einer Stelle mit Belüftung und verwenden sie Geräte mit Sicherheitszertifikaten (wie etwa Staubmaske mit Feinstaubfilter).

Die Netzspannung beachten: vergewissern Sie sich beim Netzanschluss, dass die Netzspannung der Spannung auf dem Typenschild des Werkzeugs entspricht. Wenn die Netzspannung höher ist, kann es Verletzungen des Bedieners zur Folge haben und das Werkzeug kann zerstört werden. Deshalb das Werkzeug nie willkürlich anstecken, bevor Sie sich über die richtige Netzspannung nicht vergewissert haben. Wenn die Netzspannung dagegen niedriger ist als die erforderliche Spannung, wird es eine Beschädigung des Motors zur Folge haben.

Sicherheitshinweise für die Verwendung des Elektrowerkzeugs











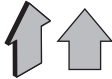

Spezifische Sicherheitshinweise für Schleifarbeiten

- **Bitte zu beachten, dass eine Bürste Draht auch bei normaler Arbeit auseinanderreißen kann. Keinen übermäßigen Druck auf das Elektrowerkzeug ausüben; dies erhöht Verschleiß und Drahtriss.** Reißender Draht kann leicht dünne Kleidung durchdringen und die Haut einreißen.
- **Zwischen Drahtbürste und Schutzgehäuse dürfen sich keinerlei Fremdkörper befinden.**
- Empfehlungen zum Anbringen der Bürsten befolgen - die Pfeilrichtung auf der Bürste muss dieselbe sein wie jene auf dem Elektrowerkzeuggetriebe.
- Beim Bearbeiten von Werkstücken von geringer Größe oder geringem Gewicht sind diese sicher zu fixieren. Sind Werkstücke zu klein, um sicher fixiert werden zu können, nicht bearbeiten. Große Werkstücke müssen ausreichend abgestützt sein, dürfen nicht durchhängen und ihre Enden dürfen nicht vibrieren.
- Es ist strengstens verboten, mit dem auf dem Kopf stehenden Elektrowerkzeug zu arbeiten oder es an Ort

In der Gebrauchsanweisung verwendete Symbole

Die folgenden Symbole werden in der Gebrauchsanweisung verwendet, bitte ihre Bedeutung merken. Die korrekte Interpretation der Symbole ermöglicht die korrekte und sichere Nutzung des Elektrowerkzeugs.

| Symbol | Bedeutung |
|--------|---|
| | Seriennummernaufkleber: CT ... - Modell; XX - Datum der Herstellung; XXXXXXXX - Seriennummer. |
| | Alle Sicherheitsregelungen und Anweisungen lesen. |
| | Sicherheitsbrille tragen. |

| Symbol | Bedeutung |
|--|---|
|  | Ohrenschutz tragen. |
|  | Eine Staubschutzmaske tragen. |
|  | Das Elektrowerkzeug vor der Installation bzw. Umstellung von der Stromversorgung abtrennen. |
|  | Bewegungsrichtung. |
|  | Umdrehungsrichtung. |
|  | Geschlossen. |
|  | Offen. |
|  | Verboten. |
|  | Doppelte Isolier- / Schutzklasse. |
|  | Achtung. Wichtig. |
|  | Ein Zeichen, das die Konformität des Produkts mit den wesentlichen Anforderungen der EU-Richtlinien und der harmonisierten EU-Standards zertifiziert. |
|  | Schutzhandschuhe tragen. |
|  | Während der Operation den angesammelten Staub entfernen. |
|  | Elektrowerkzeug nicht in den Hausmüll entsorgen. |

Elektrowerkzeug-Bestimmungsgemäßer Gebrauch

Das Elektrowerkzeug ist für das Trockenschleifen und Bearbeiten verschiedener Materialien mit Bürsten ausgelegt.

Elektrowerkzeug Einzelteile

- 1 Lüftungsschlitze
- 2 Ein- / Ausschalter
- 3 Schraube
- 4 Platte
- 5 Sicherungsmutter des Zusatzgriff
- 6 Zusatzgriff
- 7 Schutzabdeckung
- 8 Abdeckung
- 9 Wellenarretierung
- 10 Ritzel
- 11 Fixierungshebel
- 12 Vordere Walze
- 13 Flügelmutter
- 14 Sperre
- 15 Hintere Walze
- 16 Staubentfernungs-Rohr
- 17 Daumenrad zur Geschwindigkeitsauswahl
- 18 Staubsauger-Adapter
- 19 Dübel *
- 20 Inbusschlüssel *
- 21 Fixiernase
- 22 Mutter
- 23 Welle
- 24 Schraube
- 25 Flansch
- 26 Bürste *
- 27 Unterlegscheibe

* Zubehör

Abgebildetes oder beschriebenes Zubehör gehört teilweise nicht zum Lieferumfang.

Installation und Regelung der Elektrowerkzeugteile

Vor jeglichen Arbeiten am Elektrowerkzeug den Netzstecker ziehen.



Befestigungselemente nicht zu stark anziehen, um das Gewinde nicht zu beschädigen.

Schutzabdeckung



Der Betrieb ohne Schutzgehäuse 7 ist strengstens verboten. Das Schutzgehäuse 7 sollte dem Bediener stets mit seinem geschlossenen Teil zugewandt sein.

Montage / Demontage des Schutzgehäuses (siehe Abb. 1-2)

- Fixierhebel 11 bewegen wie in Abb. 1.1. dargestellt
- Schutzgehäuse 7 am Spindel-Eingang platzieren, dabei sicherstellen, dass die Befestigungslasche 21 in

- den Längsschlitz des Spindel-Eingangs passt (siehe Abb. 1.2).
- Schutzgehäuse 7 in die gewünschte Position drehen und den Fixierhebel 11 anziehen, wie in Abb. 2.1 gezeigt.
 - Zum Abnehmen des Schutzgehäuses 7 die oben genannten Schritte in umgekehrter Reihenfolge wiederholen.
 - Wenn der Fixierhebel 11 das Schutzgehäuse 7 nicht fixiert, die Mutter 22 mit einem Schraubenschlüssel (nicht im Lieferumfang enthalten) anziehen (siehe Abb. 2.2).

Zusatzgriff (siehe Abb. 3)

Verwenden Sie im Betrieb immer den Zusatzgriff 6.

- Platte 4 einsetzen und Schrauben 3 einschrauben (siehe Abb. 3.1).
- Zusatzgriff 6 wie in Abbildung 3.2 gezeigt in die Platte 4 schrauben.
- Die Sicherungsmutter 5 festziehen.
- Der Ausbau erfolgt in umgekehrter Reihenfolge.

Montage / Demontage des Adapters zum Anschluss an den Staubsauger (siehe Abb. 4)

Adapter 18 montieren / demontieren wie in Abb. 4 gezeigt.

Position der hinteren Walze justieren (siehe Abb. 5)

Es wird empfohlen, die Position der vorderen Walze 12 zu justieren, wenn sich die Bürste abnutzt.

- Flügelmutter 13 lösen (siehe Abb. 5.1).
- Vordere Walze 12 nach oben oder unten bewegen, so dass sich der Bürstendraht 26 während des Betriebs leicht verformt und beide Walzen 12 und 15 die Arbeitsfläche berühren (siehe Abb. 5.2-5.3).
- Flügelmutter 13 festziehen (siehe Abb. 5.1).

Montage / Austausch von Bürsten (siehe Abb. 6-7)



Nach Montage jeglichen Zubehörs vor Betriebsbeginn einen Probelauf durchführen - Elektrowerkzeug starten und mindestens 30 Sekunden lang im Leerlauf laufen lassen. Der Betrieb von Bürsten mit radial oder axial unrundem und damit erhöhter Vibration des Elektrowerkzeugs ist strengstens verboten.



Das Tragen von Schutzhandschuhen wird für die Montage / den Austausch von Bürsten empfohlen.

- Auf Schloss 14 drücken und Abdeckung 8 entfernen wie in Abb. 6.1 gezeigt
- Spindelarreterierung 9 gedrückt halten und Spindel 23 zu drehen versuchen, um sicherzustellen, dass sie sich nicht drehen kann (siehe Abb. 6.2).
- Beilagscheibe 27 an Spindel 23 montieren. Beide Dübel 19 auf Spindel 23 setzen (siehe Abb. 7.1). **Achtung: Es ist streng verboten, Dübel 19 zu verwenden, die Beschädigungen (Knicke, Splitter usw.) aufweisen, Dübel unterschiedlicher Länge oder Form oder Bürste 26 mit nur einem Dübel 19 zu montieren.**
- Bürste 26 und Flansch 25 einsetzen und anschrauben und Bolzen 24 mit einem 20 er Inbusschlüssel festziehen (siehe Abb. 7.2). **Achtung: Bolzen 24 hat ein Linksgewinde.**

- Spindelarreterierung 9 lösen.
- Abdeckung 8 aufsetzen. **Achtung: Der Abdeckung 8 muss ohne Schrägen sitzen und der Halter 14 muss einrasten.**
- Drehen Sie die Bürste 26 mehrmals - sie sollte sich frei drehen lassen, ohne Teile des Elektrowerkzeugs zu treffen.

Erste Inbetriebnahme des Elektrowerkzeugs

Nutzen Sie immer die korrekte Betriebsspannung: Die Stromversorgung muss den Informationen, die auf dem Identifikationsschild des Elektrowerkzeugs angegeben sind, entsprechen.

Ein-/Ausschalten des Elektrowerkzeuges

Einschalten:

Den hinteren Teil des Schalters 2 drücken, in dieser Stellung halten und dann den Schalter 2 nach vorne schieben. Den vorderen Teil des Schalters 2 so drücken, dass er in gedrückter Stellung stehen bleibt.

Ausschalten:

Auf den hinteren Teil des Ein- / Ausschalters 2 drücken.

Staubabsaugung während des Betriebs



Das Auffangen von Staub verringert die Staubkonzentration in der Luft und verhindert die Ansammlung von Staub am Arbeitsplatz.

Benutzen Sie bei der Arbeit mit dem Elektrowerkzeug immer einen Staubsauger, der für durch Arbeit entstehenden Staub geeignet ist. Ein spezieller Adapter verbindet den Staubsauger mit dem Adapter 18.

Funktionsmerkmale des Elektrowerkzeugs

Wiederanlaufschutz

Wiederanlaufschutz - schützt das Elektrowerkzeug vor ungewolltem Wiederanlauf nach einem Spannungsabfall. Nach dem Spannungsabfall muss das Elektrowerkzeug ausgeschaltet werden, damit es später wieder eingeschaltet werden kann.

Sanftanlauf

Der Sanftanlauf (Begrenzung des Anlaufstroms) ermöglicht einen sanften Start von Elektrowerkzeugen - die Spindel wird schrittweise ohne Ruckeln und Rückschlag hochgefahren; der Motor wird beim Schalten nicht sprungartig belastet.

Rotationsstabilisator

Der Rotationsstabilisator (Stabilisierung der Rotation unter Last) hält die eingestellte Rotationsrate unabhängig von der Presskraft auf die zu behandelnde Oberfläche aufrecht - die gleichmäßige Rotationsrate der Spindel gewährleistet die beste Behandlungsqualität.

Stellrad Drehzahlvorwahl

Die gewünschte Drehzahl am Drehzahlregler **17** einstellen (auch bei laufendem Werkzeug). Die erforderliche Drehzahl ist vom Werkstoff abhängig und kann durch praktischen Versuch ermittelt werden. Nach einem längeren Arbeiten mit niedrigen Drehzahlen das Elektrowerkzeug mindestens 3 Minuten lang abkühlen lassen. Dazu das Elektrowerkzeug im Leerlauf mit höchster Drehzahl laufen lassen.

Tipps zum Arbeiten mit Elektrowerkzeugen

Bürstentyp

Den Bürstentyp (Draht, Nylon, Faser, Schleif- und andere Bürsten) wählen, der sich für die auszuführenden Arbeiten am besten eignet.

Der vorgesehene Zweck der Bürste steht auf der Verpackung, Sie können auch einen Händler fragen.

Allgemeine Empfehlungen

- Elektrowerkzeug einschalten und warten, bis der Motor die volle Drehzahl erreicht hat, erst dann die Bürste **26** langsam zum zu bearbeitenden Werkstück bewegen.
- Keinen übermäßigen Druck auf das Elektrowerkzeug ausüben; das liefert keine besseren Ergebnisse, führt jedoch zu einer Überlastung des Motors und einem schnelleren Verschleiß der Bürste **26**.
- Das Elektrowerkzeug mit konstanter Geschwindigkeit und mäßigem Vorschub bewegen, ohne schräge, oszillierende und ruckartige Bewegungen.
- Es wird empfohlen, einen Probelauf an einem Ersatzteil durchzuführen, um die beste Geschwindigkeit für das zu bearbeitende Material zu ermitteln.
- Position der vorderen Walze **12** justieren, wenn sich die Bürste **26** abnützt, wie oben beschrieben.

Elektrowerkzeug - Wartung und vorbeugende Maßnahmen

Vor jeglichen Arbeiten am Elektrowerkzeug den Netzstecker ziehen.

Reinigung des Elektrowerkzeuges

Die regelmäßige Reinigung Ihres Elektrowerkzeuges ist eine unerlässliche Voraussetzung für lange Lebens-

dauer. Im Inneren des Elektrowerkzeuges kann sich nach längerem Gebrauch zum Metallschleifen leitfähiger Staub ansammeln. Reinigen Sie das Elektrowerkzeug, indem Sie Druckluft durch die Luftschlitze **1** blasen.

Beim Bearbeiten von harzigem Holz können Sägemehl und Fasern an Werkzeugkomponenten anhaften. Während dieser Arbeiten ist Folgendes erforderlich:

- Sauberkeit der inneren Oberfläche des Schutzgehäuses **7** überprüfen.
 - Rollen **12** und **15** sauber halten - ihre Oberfläche muss sauber sein und sie müssen sich frei drehen lassen.
 - Öffnung im Staubentfernungsrohr **16** auf Verstopfungen prüfen.
 - Lüftungsschlitze **1** (insbesondere an der Unterseite des Elektrowerkzeuges) auf Verstopfungen prüfen.
- Wenn festgestellt wird, dass die oben genannten Komponenten verstopft sind, reinigen.

After-Sales Service und Anwendungsdienstleistungs-Service

Unser After-Sales-Service beantwortet Ihre Fragen zur Instandhaltung und Reparatur Ihres Produkts sowie zu Ersatzteilen. Informationen über unsere Servicestellen, Teile-Diagramme und Informationen finden Sie außerdem unter: www.crown-tools.com.

Transport des Elektrowerkzeuges

- Während des Transports darf kategorische kein mechanischer Druck auf die Verpackung ausgeübt werden.
- Beim Abladen / Aufladen ist es unzulässig, irgendeine Technologie zu verwenden, die auf dem Grundsatz der befestigenden Verpackung beruht.

Umweltschutz



Rohstoffrückgewinnung statt Müllentsorgung.

Elektrowerkzeug, Zubehör und Verpackung zur umweltfreundlichen Entsorgung trennen. Zum sortenreinen Recycling sind Kunststoffteile gekennzeichnet.

Diese Anleitung ist aus chlorfrei gefertigtem Recycling-Papier hergestellt.

Änderungen vorbehalten.

Deutsch

Power tool specifications

| Burnishing machine | | CT13551-110RSV |
|---------------------|-----------------------|----------------|
| Power tool code | [220-230 V ~50/60 Hz] | 422545 |
| Rated power | [W] | 1400 |
| Power output | [W] | 815 |
| Amperage at voltage | 220-230 V [A] | 6.6 |
| Rated speed | [min ⁻¹] | 1000-4000 |
| Max. Ø of brush | [mm] [inches] | 110 4-1/4" |
| Max. width of brush | [mm] [inches] | 100 4" |
| Spindle Ø | [mm] [inches] | 19 3/4" |
| Weight | [kg] [lb] | 3,1 6.84 |
| Safety class | | □ / II |
| Sound pressure | [dB(A)] | 86,9 |
| Acoustic power | [dB(A)] | 97,9 |
| Weighted vibration | [m/s ²] | 1,5 |

Noise information



Always wear ear protection if the sound pressure exceed 85 dB(A).

CE Declaration of conformity

We declare under our sole responsibility that the product described under "Power tool specifications" is in conformity with all relevant provisions of the directives 2006/42/EC including their amendments and complies with the following standards: EN 60745-1, EN 60745-2-3

Certification manager

Wu Cunzhen

Merit Link International AG
Stabio, Switzerland, 04.12.2018

General safety rules



WARNING! Read all safety warnings and all instructions. Failure to follow the warnings and instructions may result in electric shock, fire and / or serious injury.

Save all warnings and instructions for future reference.

The term "power tool" in the warnings refers to your mains-operated (corded) power tool or battery-operated (cordless) power tool.

Work area safety

- **Keep work area clean and well lit.** Cluttered or dark areas invite accidents.
- **Do not operate power tools in explosive atmospheres, such as in the presence of flammable liquids, gases or dust.** Power tools create sparks which may ignite the dust or fumes.
- **Keep children and bystanders away while operating a power tool.** Distractions can cause you to lose control.

Electrical safety

- **Power tool plugs must match the outlet. Never modify the plug in any way. Do not use any adapter plugs with earthed (grounded) power tools.** Unmodified plugs and matching outlets will reduce risk of electric shock.



WARNING - To reduce the risk of injury, user must read instruction manual!

English

- **Avoid body contact with earthed or grounded surfaces, such as pipes, radiators, ranges and refrigerators.** There is an increased risk of electric shock if your body is earthed or grounded.
- **Do not expose power tools to rain or wet conditions.** Water entering a power tool will increase the risk of electric shock.
- **Do not abuse the cord. Never use the cord for carrying, pulling or unplugging the power tool. Keep cord away from heat, oil, sharp edges or moving parts.** Damaged or entangled cords increase the risk of electric shock.
- **When operating a power tool outdoors, use an extension cord suitable for outdoor use.** Use of a cord suitable for outdoor use reduces the risk of electric shock.
- **If operating a power tool in a damp location is unavoidable, use a residual current device (RCD) protected supply.** Use of an RCD reduces the risk of electric shock. NOTE! The term "residual current device (RCD)" may be replaced by the term "ground fault circuit interrupter (GFCI)" or "earth leakage circuit breaker (ELCB)".
- **Warning!** Never touch the exposed metal surfaces on gearbox, shield, and so on because touching metal surfaces will be interfered with the electromagnetic wave, thus causing potential injury or accidents.

Personal safety

- **Stay alert, watch what you are doing and use common sense when operating a power tool. Do not use a power tool while you are tired or under the influence of drugs, alcohol or medication.** A moment of inattention while operating power tools may result in serious personal injury.
- **Use personal protective equipment. Always wear eye protection.** Protective equipment such as dust mask, non-skid safety shoes, hard hat, or hearing protection used for appropriate conditions will reduce personal injuries.
- **Prevent unintentional starting. Ensure the switch is in the off-position before connecting to power source and / or battery pack, picking up or carrying the tool.** Carrying power tools with your finger on the switch or energising power tools that have the switch on invites accidents.
- **Remove any adjusting key or wrench before turning the power tool on.** A wrench or a key left attached to a rotating part of the power tool may result in personal injury.
- **Do not overreach. Keep proper footing and balance at all times.** This enables better control of the power tool in unexpected situations.
- **Dress properly. Do not wear loose clothing or jewellery. Keep your hair, clothing and gloves away from moving parts.** Loose clothes, jewellery or long hair can be caught in moving parts.
- **If devices are provided for the connection of dust extraction and collection facilities, ensure these are connected and properly used.** Use of dust collection can reduce dust-related hazards.
- **Do not let familiarity gained from frequent use of tools allow you to become complacent and ignore tool safety principles.** A careless action can cause severe injury within a fraction of a second.
- **Warning!** Power tools can produce an electromagnetic field during operation. This field may under some circumstances interfere with active or passive medical implants. To reduce the risk of serious or fatal injury, we recommend persons with medical implants to con-

sult their physician and the medical implant manufacturer before operating this power tool.

Power tool use and care

- The persons with lowered psychophysical or mental aptitudes as well as children can not operate the power tool, if they are not supervised or instructed about use of the power tool by a person responsible for their safety.
- **Do not force the power tool. Use the correct power tool for your application.** The correct power tool will do the job better and safer at the rate for which it was designed.
- **Do not use the power tool if the switch does not turn it on and off.** Any power tool that cannot be controlled with the switch is dangerous and must be repaired.
- **Disconnect the plug from the power source and / or the battery pack from the power tool before making any adjustments, changing accessories, or storing power tools.** Such preventive safety measures reduce the risk of starting the power tool accidentally.
- **Store idle power tools out of the reach of children and do not allow persons unfamiliar with the power tool or these instructions to operate the power tool.** Power tools are dangerous in the hands of untrained users.
- **Maintain power tools. Check for misalignment or binding of moving parts, breakage of parts and any other condition that may affect the power tool's operation. If damaged, have the power tool repaired before use.** Many accidents are caused by poorly maintained power tools.
- **Keep cutting tools sharp and clean.** Properly maintained cutting tools with sharp cutting edges are less likely to bind and are easier to control.
- **Use the power tool, accessories and tool bits etc. in accordance with these instructions, taking into account the working conditions and the work to be performed.** Use of the power tool for operations different from those intended could result in a hazardous situation.
- **Keep handles and grasping surfaces dry, clean and free from oil and grease.** Slippery handles and grasping surfaces do not allow for safe handling and control of the tool in unexpected situations.
- Note that when you operate a power tool, please hold the auxiliary handle correctly, which is helpful when controlling the power tool. Therefore, proper holding can reduce the risk of accidents or injuries.

Service

- **Have your power tool serviced by a qualified repair person using only identical replacement parts.** This will ensure that the safety of the power tool is maintained.
- Follow instruction for lubricating and changing accessories.

Special safety warnings

Safety warnings common for grinding, sanding, wire brushing, polishing or abrasive cutting-off operations:

- **This power tool is intended to function as a grinder, sander, wire brush, polisher or cut-off tool. Read all safety warnings, instructions, illustrations**

and specifications provided with this power tool. Failure to follow all instructions listed below may result in electric shock, fire and / or serious injury.

- **Do not use accessories which are not specifically designed and recommended by the tool manufacturer.** Just because the accessory can be attached to your power tool, it does not assure safe operation.

- **The rated speed of the accessory must be at least equal to the maximum speed marked on the power tool.** Accessories running faster than their rated speed can break and fly apart.

- **The outside diameter and the thickness of your accessory must be within the capacity rating of your power tool.** Incorrectly sized accessories cannot be adequately guarded or controlled.

- **The arbour size of wheels, flanges, backing pads or any other accessory must properly fit the spindle of the power tool.** Accessories with arbour holes that do not match the mounting hardware of the power tool will run out of balance, vibrate excessively and may cause loss of control.

- **Do not use a damaged accessory. Before each use inspect the accessory such as abrasive wheels for chips and cracks, backing pad for cracks, tear or excess wear, wire brush for loose or cracked wires.** If power tool or accessory is dropped, inspect for damage or install an undamaged accessory. After inspecting and installing an accessory, position yourself and bystanders away from the plane of the rotating accessory and run the power tool at maximum no-load speed for one minute. Damaged accessories will normally break apart during this test time.

- **Wear personal protective equipment. Depending on application, use face shield, safety goggles or safety glasses. As appropriate, wear dust mask, hearing protectors, gloves and workshop apron capable of stopping small abrasive or workpiece fragments.** The eye protection must be capable of stopping flying debris generated by various operations. The dust mask or respirator must be capable of filtering particles generated by your operation. Prolonged exposure to high intensity noise may cause hearing loss.

- **Keep bystanders a safe distance away from work area. Anyone entering the work area must wear personal protective equipment.** Fragments of workpiece or of a broken accessory may fly away and cause injury beyond immediate area of operation.

- **Hold the power tool by insulated gripping surfaces only, when performing an operation where the cutting accessory may contact hidden wiring or its own cord.** Cutting accessory contacting a "live" wire may make exposed metal parts of the power tool "live" and could give the operator an electric shock.

- **Position the cord clear of the spinning accessory.** If you lose control, the cord may be cut or snagged and your hand or arm may be pulled into the spinning accessory.

- **Never lay the power tool down until the accessory has come to a complete stop.** The spinning accessory may grab the surface and pull the power tool out of your control.

- **Do not run the power tool while carrying it at your side.** Accidental contact with the spinning accessory could snag your clothing, pulling the accessory into your body.

- **Regularly clean the power tool's air vents.** The motor's fan will draw the dust inside the housing and excessive accumulation of powdered metal may cause electrical hazards.

- **Do not operate the power tool near flammable materials.** Sparks could ignite these materials.

- **Do not use accessories that require liquid coolants.** Using water or other liquid coolants may result in electrocution or shock.

Kickback and related warnings

Kickback is a sudden reaction to a pinched or snagged rotating wheel, backing pad, brush or any other accessory. Pinching or snagging causes rapid stalling of the rotating accessory which in turn causes the uncontrolled power tool to be forced in the direction opposite of the accessory's rotation at the point of the binding. For example, if an abrasive wheel is snagged or pinched by the workpiece, the edge of the wheel that is entering into the pinch point can dig into the surface of the material causing the wheel to climb out or kick out. The wheel may either jump toward or away from the operator, depending on direction of the wheel's movement at the point of pinching. Abrasive wheels may also break under these conditions.

Kickback is the result of power tool misuse and / or incorrect operating procedures or conditions and can be avoided by taking proper precautions as given below.

- **Maintain a firm grip on the power tool and position your body and arm to allow you to resist kickback forces. Always use auxiliary handle, if provided, for maximum control over kickback or torque reaction during start-up.** The operator can control torque reactions or kickback forces, if proper precautions are taken.

- **Never place your hand near the rotating accessory.** Accessory may kickback over your hand.

- **Do not position your body in the area where power tool will move if kickback occurs.** Kickback will propel the tool in direction opposite to the wheel's movement at the point of snagging.

- **Use special care when working corners, sharp edges etc. Avoid bouncing and snagging the accessory.** Corners, sharp edges or bouncing have a tendency to snag the rotating accessory and cause loss of control or kickback.

- **Do not attach a saw chain woodcarving blade or toothed saw blade.** Such blades create frequent kickback and loss of control.

Safety guidelines during power tool operation

Safety warnings specific for wire brushing operations

- **Please note that a brush can scatter wire even during normal work. Do not apply excessive pressure on the power tool, this will increase wear and wire scattering.** Scattering wire can easily penetrate light clothes and rip into skin.

- **No foreign materials are allowed between the wire brush and the protective housing.**

- Follow recommendations on mounting of brushes - the direction of the arrow on the brush must be the same as that on the power tool reducer.

- When processing workpieces of small size or weight, fix them securely. If workpieces are too small to be fixed securely, do not process them. Large-size workpieces must have adequate support, must not slack, and their ends should not vibrate.















- It is strictly forbidden to work with the power tool turned upside-down or fix it at place - it can be dangerous and cause serious injuries.
- Workpieces containing asbestos must not be processed.
- It is strictly forbidden to reduce brush rotation speed by inertia, using the spindle keylock. Using the spindle keylock for this purpose will cause failure of the power tool and make the warranty void.



Warning: the chemical substances contained in dust generated in sanding, cutting, sawing, grinding, drilling and other construction industry activities may result in cancer, congenital deficiency or be harmful to the fertility. The ion of some chemical substances shall be:



- Before any repair and replacement work to the machine, the power plug must be pulled out firstly.
- The transparent two silicon oxide and other masonry products in the wall bricks and cement; the chromium arsenic (CCA) in wood with chemical treatment. The harm degree of these substances shall depend on the frequent degree of you carrying out these works. If you want to reduce the contact with these chemical substances, please work in the place with ventilation and you shall use the appliances with safety certificates (such as the dust mask designed with tiny dust filter).

Notice the power voltage: in power connection, you must confirm that if the power voltage is the same to the voltage marked in the tool's data plate. If the power voltage is higher than the appropriate voltage, the accidents will be resulted to the operators, and at the same time, the tool will be destroyed. Therefore, if the power voltage has not been confirmed, then you shall never plug in arbitrarily. On the contrary, when the power voltage is lower than the required voltage, the motor will be damaged.

| Symbol | Meaning |
|---|---|
|  | Wear ear protectors. |
|  | Wear a dust mask. |
|  | Disconnect the power tool from the mains before installation or adjustment. |
|  | Movement direction. |
|  | Rotation direction. |
|  | Locked. |
|  | Unlocked. |
|  | Prohibited. |
|  | Double insulation / protection class. |
|  | Attention. Important. |
|  | A sign certifying that the product complies with essential requirements of the EU directives and harmonized EU standards. |
|  | Wear protective gloves. |
|  | During operation, remove the accumulated dust. |
|  | Do not dispose of the power tool in a domestic waste container. |

Symbols used in the manual

Following symbols are used in the operation manual, please remember their meanings. Correct interpretation of the symbols will allow correct and safe use of the power tool.

| Symbol | Meaning |
|--|---|
|  | Serial number sticker: CT ... - model; XX - date of manufacture; XXXXXXX - serial number. |
|  | Read all safety regulations and instructions. |
|  | Wear safety goggles. |

Power tool designation

The power tool is designed for dry grinding and processing of different materials with brushes.

Power tool components

- 1 Ventilation slots
- 2 On / off switch
- 3 Screw
- 4 Plate
- 5 Locknut of additional handle
- 6 Additional handle
- 7 Protective casing
- 8 Cover
- 9 Spindle lock
- 10 Reducer
- 11 Fixing lever
- 12 Front roller
- 13 Wing nut
- 14 Lock
- 15 Rear roller
- 16 Dust removal pipe
- 17 Speed selector thumbwheel
- 18 Vacuum cleaner adapter
- 19 Dowel *
- 20 Allen key *
- 21 Mounting lug
- 22 Nut
- 23 Spindle
- 24 Bolt
- 25 Flange
- 26 Brush *
- 27 Washer

* Optional extra

Not all of the accessories illustrated or described are included as standard delivery.

Installation and regulation of power tool elements

Before carrying out any works on the power tool it must be disconnected from the mains.



Do not draw up the fastening elements too tight to avoid damaging the thread.

Protective casing



Operation without protective casing 7 is strictly forbidden. Protective casing 7 should always face the operator with its closed part.

Mounting / dismantling the protective casing (see fig. 1-2)

- Move the fixing lever 11, as shown in fig. 1.1.
- Place the protective casing 7 on the spindle mouth making sure that the mounting lug 21 fits into the spindle mouth longitudinal slot (see fig. 1.2).

- Turn the protective casing 7 into the required position and pull the fixing lever 11, as shown in fig. 2.1.
- For dismantling of the protective casing 7 repeat the above stated procedures in reverse order.
- If the fixing lever 11 does not fix the protective casing 7 in place, tighten the nut 22 using a spanner (not included in the scope of supply) (see fig. 2.2).

Additional handle (see fig. 3)

Always use the additional handle 6 when operating.

- Place the plate 4 and screw in screws 3 (see fig. 3.1).
- Screw the additional handle 6 into the plate 4 as shown in figure 3.2.
- Tighten the locknut 5.
- Disassembly operations do in reverse sequence.

Mounting / dismantling of the adapter for connection to the vacuum cleaner (see fig. 4)

Mount / dismantle the adapter 18, as shown in fig. 4.

Adjusting the position of the rear roller (see fig. 5)

It is recommended to adjust the position of the front roller 12 as the brush wears off.

- Loosen the wing nut 13 (see fig. 5.1).
- Move the front roller 12 up or down so that during operation the brush wire 26 become slightly deformed, and both rollers 12 and 15 touch the work surface (see fig. 5.2-5.3).
- Tighten the wing nut 13 (see fig. 5.1).

Mounting / replacement of brushes (see fig. 6-7)



After mounting accessories of any kind, make a trial run before commencing operation - start the power tool and let it work in idle mode for not less than 30 seconds. The operation of brushes with radial or axial run-out and causing increased vibration of the power tool is strictly forbidden.



Wearing protective gloves is recommended for mounting / replacing brushes.

- Press on the lock 14 and remove the cover 8, as shown in fig. 6.1.
- Press and hold the spindle lock 9, try to rotate the spindle 23 to make sure that it cannot spin (see fig. 6.2).
- Mount to the spindle 23 the washer 27. Place both dowels 19 on the spindle 23 (see fig. 7.1). **Attention: it is strictly forbidden to use dowels 19 having any damages (bends, chips, etc.), dowels of different length or shape or to mount the brush 26 using only one dowel 19.**
- Place the brush 26, flange 25 and screw in and tighten bolt 24 using an Allen key 20 (see fig. 7.2). **Attention: bolt 24 has a left-hand thread.**
- Release the spindle lock 9.
- Place the cover 8. **Attention: the cover 8 must be set without skews, and the holder 14 must snap in.**

- Rotate the brush **26** several times - it should rotate freely, without hitting any parts of the power tool.

Initial operating of the power tool

Always use the correct supply voltage: the power supply voltage must match the information quoted on the power tool identification plate.

Switching the power tool on / off

Switching on:

Press the back part of on / off switch **2** and while holding it in this position, move on / off switch **2** forward. Press the front part of on / off switch **2** to fix it in pressed position.

Switching off:

Push the back part of on / off switch **2**.

Dust suction during the power tool operation



Dust collection decreases dust concentration in the air and prevents build up of dust at the work station.

While operating the power tool, always use a vacuum cleaner suitable for collecting process-generated dust. A special adaptor is used to join the vacuum cleaner to adaptor **18**.

Design features of the power tool

Restart protection

Restart protection - prevents the power tool from automatically starting up after a power cut. After a power cut, the power tool must be actively turned off before it can be started again.

Soft start

Soft start (limiting system of starting current) enables smooth start of power tools - the spindle is being run up gradually with no jerks and kickbacks; no jump-like load is imposed on the motor upon switching.

Rotation stabilizer

Rotation stabilizer (on-load stabilization of rotation) maintains set rotation rate irrespective of press force on the surface being treatment - the uniform rotation rate of the spindle ensures the best quality of treatment.

Speed selector thumbwheel

Using speed selector thumbwheel **17**, you may select the required spindle speed (also during operation).

The required speed is dependent on the material and can be determined with practical trials.

When operating your power tool at a low speed for a long time, it has to be cooled down for 3 minutes. To

do it, set a maximum speed and leave your power tool to run idle.

Recommendations on the power tool operation

Brush selection

Choose the type of a brush (wire, nylon, fibre, abrasive and other brushes) which is the most suitable for the work to be carried out.

The intended use of the brush is stated on a package, you can also consult a seller.

General recommendations

- Switch on the power tool and allow the engine to reach full speed, and only after that slowly move the brush **26** to the workpiece being processed.
- Do not apply excessive pressure on the power tool, it will not provide better results but will cause the engine to overload and the brush **26** to wear off faster.
- Move the power tool at constant speed, with moderate feed, without skewing, oscillatory and jerking movements.
- It is recommended to perform a trial run on a spare workpiece to find the best speed for the material being processed.
- Adjust the position of the front roller **12** as the brush **26** wears off, as described above.

Power tool maintenance / preventive measures

Before carrying out any works on the power tool it must be disconnected from the mains.

Cleaning of the power tool

An indispensable condition for a safe long-term exploitation of the power tool is to keep it clean. During the long treatment of metal, current-conducting dust can be accumulated inside the power tool. Regularly flush the power tool with compressed air through the ventilation slots **1**.

When processing resinous woods, sawdust and grain can stick to power tool components. During these works it is necessary to:

- Check cleanliness of the internal surface of the protective casing **7**.
- Keep rollers **12** and **15** clean - their surface must be clean and they must rotate freely.
- Check the orifice in the dust removal pipe **16** for obstructions.
- Check ventilation slots **1** (especially on the lower side of the power tool) for obstructions.

If the above stated components are found to be clogged, clean them.

After-sales service and application service

Our after-sales service responds to your questions concerning maintenance and repair of your product as well as spare parts. Information about

service centers, parts diagrams and information about spare parts can also be found under: www.crown-tools.com.

Transportation of the power tools

- Categorically not to drop any mechanical impact on the packaging during transport.
- When unloading / loading is not allowed to use any kind of technology that works on the principle of clamping packaging.

Environmental protection



Recycle raw materials instead of disposing as waste.

Power tool, accessories and packaging should be sorted for environment-friendly recycling. The plastic components are labelled for categorized recycling.

These instructions are printed on recycled paper manufactured without chlorine.

The manufacturer reserves the possibility to introduce changes.

English

Spécifications de l'outil électrique

Machine à brunir

CT13551-110RSV

| | | |
|----------------------------|-----------------------|---------------|
| Code de l'outil électrique | [220-230 V ~50/60 Hz] | 422545 |
| Puissance absorbée | [W] | 1400 |
| Puissance de sortie | [W] | 815 |
| Ampérage tension | 220-230 V [A] | 6.6 |
| Vitesse nominale | [min ⁻¹] | 1000-4000 |
| Ø max. de la brosse | [mm] [pouces] | 110 4-1/4" |
| Largeur max. de la brosse | [mm] [pouces] | 100 4" |
| Ø de la broche | [mm] [pouces] | 19 3/4" |
| Poids | [kg] [lb] | 3,1 6.84 |
| Classe de protection | | □ / II |
| Pression acoustique | [dB(A)] | 86,9 |
| Puissance acoustique | [dB(A)] | 97,9 |
| Vibration | [m/s ²] | 1,5 |

Bruit d'information



Portez toujours des protections pour les oreilles (casque) lorsque le niveau de pression acoustique est supérieur à 85 dB(A).

CE Déclaration de conformité

Nous déclarons sous notre propre responsabilité que le produit décrit sous "Spécifications de l'outil électrique" est en conformité avec toutes les dispositions des directives 2006/42/EC et leurs modifications ainsi qu'avec les normes suivantes : EN 60745-1, EN 60745-2-3.

Gestionnaire de certification

Wu Cunzhen

Merit Link International AG
Stabio, Suisse, 04.12.2018

Règles générales de sécurité



AVERTISSEMENT ! Lire tous les avertissements de sécurité et toutes les instructions. Le non-respect des avertissements et des instructions peut provoquer une décharge électrique, un feu et / ou des blessures graves.

Conservé tous les avertissements et instructions pour référence ultérieure.

Le terme "outil électrique" dans les avertissements fait référence à votre outil électrique alimenté sur secteur (à cordes) ou à l'outil électrique à pile (sans fil).

Sécurité de la zone de travail

- **Garder la zone de travail propre et bien éclairée.** Les zones encombrées ou obscures sont sources d'accidents.
- **Ne pas utiliser l'outil électrique dans des atmosphères explosives, par exemple en présence de liquides inflammables, de gaz ou de poussière.** Les outils électriques génèrent des étincelles qui peuvent enflammer la poussière ou les fumées.
- **Les enfants et les personnes présentes doivent se tenir éloignés lorsque vous utilisez un outil électrique.** Les distractions peuvent vous faire perdre le contrôle.

Sécurité électrique

- **Les fiches d'outils électriques doivent correspondre à la prise de courant. Ne jamais modifier**



AVERTISSEMENT - Pour diminuer le risque de blessure, l'utilisateur doit lire le manuel d'instruction !

Français

les fiches. **Ne pas utiliser d'adaptateur avec des outils électriques mis à la terre (à la masse).** Des fiches non modifiées et des prises adaptées réduiraient le risque de décharge électrique.

• **Éviter tout contact corporel avec les surfaces mises à la terre ou à la masse, telles que les tuyaux, les radiateurs, les cuisinières et les réfrigérateurs.** Il y a un risque accru de choc électrique si votre corps est relié à la terre ou mis à la masse.

• **Ne pas exposer les outils électriques à la pluie ou aux conditions humides.** L'entrée d'eau dans un outil électrique augmente le risque d'électrocution.

• **Ne pas forcer le cordon. Ne jamais utiliser le cordon pour transporter, tirer ou débrancher l'outil électrique. Garder le cordon à l'écart de la chaleur, de l'huile, des bords coupants ou des parties mobiles.** Les câbles endommagés ou enchevêtrés augmentent le risque d'électrocution.

• **Pour une utilisation en extérieur de l'outil électrique, choisir une rallonge adaptée.** L'utilisation d'un cordon adapté à l'extérieur réduit le risque d'électrocution.

• **Si l'utilisation d'un outil électrique dans un endroit humide est inévitable, utiliser une alimentation protégée par un dispositif différentiel résiduel (DDR).** L'utilisation d'un DDR réduit le risque d'électrocution. REMARQUE ! Le terme " dispositif différentiel résiduel (DDR) " peut être remplacé par " disjoncteur-détecteur de fuites à la terre (DDFT) " ou " disjoncteur différentiel ".

• **Avertissement !** Ne jamais toucher les surfaces métalliques exposées sur la boîte de vitesses, le bouclier, etc., car les surfaces métalliques en contact sont en interférence avec l'onde électromagnétique, ce qui peut entraîner des blessures ou des accidents potentiels.

Sécurité personnelle

• **Rester attentif et vigilant, faire preuve de bon sens en utilisant un outil électrique. Ne pas utiliser d'outil électrique en cas de fatigue ou sous influence de drogues, alcool ou médicaments.** Un moment d'inattention lors de l'utilisation des outils électriques peut entraîner des blessures graves.

• **Utiliser un équipement de protection personnelle. Toujours porter une protection oculaire.** L'utilisation d'équipement de protection tel que le masque antipoussière, les chaussures de sécurité antidérapantes, le casque ou les protections auditives dans des conditions appropriées permet de réduire les blessures corporelles.

• **Empêcher tout démarrage involontaire. S'assurer que le commutateur est en position off (arrêt) avant de connecter l'outil électrique à la source d'alimentation et / ou à la batterie, le retirer ou le transporter.** Transporter des outils électriques tout en ayant le doigt sur le commutateur ou des outils électriques avec le commutateur sur " On " est source d'accidents.

• **Retirer toute clé de réglage avant de mettre l'outil sous tension.** Une clé laissée attachée à une partie rotative de l'outil électrique peut entraîner des blessures corporelles.

• **Ne pas trop forcer. Garder une bonne assise et un bon équilibre à tout moment.** Cela permet un meilleur contrôle de l'outil électrique dans des situations inattendues.

• **Porter les vêtements appropriés. Ne pas porter de vêtements amples ou de bijoux. Vos cheveux, vêtements et gants ne doivent pas être à proximité**

des parties mobiles. Les vêtements amples, les bijoux ou les cheveux longs peuvent se coincer dans des parties mobiles.

• **Si des appareils sont fournis pour la connexion des dispositifs d'extraction et de collecte de poussière, s'assurer qu'ils sont connectés et correctement utilisés.** L'utilisation de la collecte des poussières peut réduire les dangers liés à la poussière.

• **La familiarité acquise par une utilisation fréquente des outils ne doit pas vous faire devenir plus complaisant et ignorer les principes de sécurité des outils.** Une action négligente peut provoquer des blessures graves en une fraction de seconde.

• **Avertissement !** Les outils électriques peuvent produire un champ électromagnétique pendant le fonctionnement. Ce champ peut, dans certaines circonstances, interférer avec des implants médicaux actifs ou passifs. Pour réduire le risque de blessures graves ou mortelles, nous recommandons aux personnes ayant des implants médicaux de consulter leur médecin et le fabricant de l'implant médical avant d'utiliser l'outil électrique.

Utilisation et entretien de l'outil électrique

• L'utilisation de l'outil électrique par des personnes ayant des aptitudes psychophysiques ou mentales faibles et des enfants ne doit pas s'effectuer sans supervision ou formation relative à l'utilisation par une personne responsable de leur sécurité.

• **Ne pas forcer l'outil électrique. Utiliser l'outil électrique approprié à votre utilisation.** Un travail effectué avec un outil électrique approprié sera meilleur et plus sûr à la vitesse pour laquelle ce dernier a été conçu.

• **Ne pas utiliser l'outil électrique si le commutateur ne fonctionne pas.** Tout outil électrique qui ne peut pas être contrôlé avec le commutateur est dangereux et doit être réparé.

• **Débrancher la fiche de la source d'alimentation et / ou retirer la batterie de l'outil avant de procéder à des réglages, des changements d'accessoires ou ranger les outils électriques.** De telles mesures de sécurité préventives réduisent le risque de démarrage accidentel de l'outil électrique.

• **Mettre les outils électriques non utilisés hors de la portée des enfants et ne pas laisser pas les personnes ne connaissant pas l'outil électrique ou les instructions utiliser l'outil électrique.** Les outils électriques sont dangereux pour des personnes non formées.

• **Entretien des outils électriques. Vérifier tout désalignement ou entrave des parties mobiles, rupture des pièces et toute autre condition pouvant affecter le fonctionnement de l'outil électrique. En cas d'endommagement, réparer l'outil électrique avant utilisation.** De nombreux accidents sont causés par des outils électriques mal entretenus.

• **Conserver les outils de coupe affûtés et propres.** Les outils de coupe correctement entretenus avec des bords affûtés sont moins susceptibles de se coincer et sont plus faciles à contrôler.

• **Utiliser l'outil électrique, les accessoires et les outils, etc. conformément aux présentes instructions, en tenant compte des conditions de travail et du travail à effectuer.** L'utilisation de l'outil électrique pour des opérations différentes de celles prévues peut aboutir à une situation dangereuse.

• **Garder les poignées et les surfaces de préhension au sec, propres et exemptes d'huile et de**

graisse. Des poignées et des surfaces de préhension glissantes ne permettent pas une manipulation et un contrôle sécurisés de l'outil dans des situations inattendues.

- Il convient de noter que pour utiliser un outil électrique, il est nécessaire de maintenir la poignée auxiliaire correctement, pour un contrôle correct de l'outil électrique. Par conséquent, un bon maintien peut réduire le risque d'accidents ou de blessures.

Entretien

- **L'entretien de votre outil électrique doit être effectué par un réparateur qualifié au moyen de pièces de remplacement identiques.** Cela garantira une sécurité de l'outil électrique en permanence.
- Suivre les instructions pour lubrifier et changer les accessoires.

Avertissements de sécurité spéciaux

Avertissements de sécurité communs aux opérations de meulage, ponçage, rabotage à la brosse métallique, polissage, tronçonnage :

- **Cet outil est destiné à servir comme meuleuse, ponceuse, brosse métallique, polissoir ou outil de découpe. Lire tous les avertissements de sécurité, instructions, illustrations et caractéristiques fournis avec l'outil électrique.** Le non-respect des instructions présentées ci-dessous peut provoquer une décharge électrique, un feu et / ou des blessures graves.

- **Ne pas utiliser d'accessoires non recommandés ou conçus par le fabricant.** Le fait de pouvoir fixer l'accessoire à votre outil électrique ne garantit pas un fonctionnement sûr.

- **La vitesse nominale de l'accessoire doit être au minimum égale à la vitesse maximale marquée sur l'outil électrique.** Les accessoires fonctionnant plus rapidement que leur vitesse nominale peuvent se briser et se détacher.

- **Le diamètre extérieur et l'épaisseur de votre accessoire doivent être dans la capacité nominale de votre outil électrique.** Les accessoires de taille incorrecte ne peuvent pas être correctement protégés ou contrôlés.

- **La taille des roues, des brides, des patins de support ou de tout autre accessoire doit correspondre à la broche de l'outil électrique.** Les accessoires dont le trou d'arbre n'est pas adapté à la ferule de fixation de l'outil électrique peuvent manquer d'équilibre, vibrer excessivement et conduire à une perte de contrôle.

- **Ne pas utiliser d'accessoire endommagé. Avant chaque utilisation, contrôler les accessoires : éclats et fissures sur les roues abrasives, fissures sur les tampons de soutien, déchirures ou usure excessive, poils lâches ou fissurés sur la brosse métallique.** En cas de chute de l'outil électrique ou de l'accessoire, rechercher les dommages éventuels ou installer un accessoire non endommagé. **Après l'inspection et l'installation d'un accessoire, se positionner ainsi que les personnes présentes hors de la surface de l'accessoire rotatif et faire fonctionner l'outil électrique à vitesse maximale sans charge pendant une minute.** En temps normal, les accessoires endommagés se brisent pendant cette période de test.

- **Porter un équipement de protection corporelle. En fonction de l'application, utiliser un masque de protection, des lunettes de sécurité. Le cas échéant, porter un masque antipoussière, des protections auditives, des gants et un tablier d'atelier capables d'arrêter des petits fragments d'abrasifs ou de pièces.** La protection oculaire doit pouvoir arrêter les débris volants générés par les différentes opérations. Le masque antipoussière ou le respirateur doit pouvoir filtrer les particules générées par votre utilisation. Une exposition prolongée à des bruits de forte intensité peut entraîner une perte auditive.

- **Les personnes présentes doivent se tenir à une distance sûre de la zone de travail. Toute personne entrant dans la zone de travail doit porter un équipement de protection corporelle.** Des fragments de pièce ou d'un accessoire cassé peuvent voler et entraîner des blessures au-delà de la zone d'intervention immédiate.

- **Tenir l'outil électrique uniquement par des surfaces de préhension isolées, lors d'une opération où l'accessoire de coupe peut entrer en contact avec un câblage caché ou son propre cordon.** Un accessoire de coupe en contact avec un fil sous tension peut conduire à une mise sous tension des parties métalliques et à une décharge électrique.

- **Placer le cordon loin de l'accessoire en rotation.** En cas de perte de contrôle de l'outil, le câble peut être sectionné ou déchiré et votre bras ou votre main peut se coincer dans l'accessoire en rotation.

- **Ne jamais poser l'outil électrique avant l'arrêt complet de l'accessoire.** L'accessoire rotatif pourrait agripper la surface et tirer l'outil hors de votre contrôle.

- **Ne pas faire fonctionner l'outil lorsque vous le transportez.** Tout contact accidentel avec l'accessoire en rotation pourrait accrocher vos vêtements et tirer l'accessoire vers votre corps.

- **Nettoyer régulièrement les événements de l'outil électrique.** Le ventilateur du moteur attirera la poussière à l'intérieur du carter et l'accumulation excessive de métal sous forme de poudre pourrait provoquer des dangers électriques.

- **Ne jamais utiliser des outils électriques en présence de matières inflammables.** Les étincelles peuvent enflammer ces matières.

- **Ne pas utiliser d'accessoires requérant des liquides de refroidissement.** L'utilisation d'eau ou d'autres liquides peut provoquer une électrocution ou une décharge électrique.

Rebond et avertissements liés

Le rebond est une réaction soudaine d'une meule rotative, tampon de soutien, brosse ou tout autre accessoire accroché ou pincé. Tout pincement ou accrochage provoque un calage rapide de l'accessoire rotatif qui à son tour force de manière incontrôlée l'outil électrique dans la direction opposée à la rotation de l'accessoire au niveau du point d'entrave.

Par exemple, si une meule abrasive est pincée ou accrochée par la pièce à travailler, le bord de la meule entrant dans le point de pincement pourrait pénétrer la surface du matériau provoquant ainsi la sortie et le rebond de la meule. La meule pourrait sauter vers ou loin de l'opérateur, selon la direction du mouvement de la meule au point de pincement. Cette situation peut également provoquer l'éclatement de la meule abrasive. Le rebond résulte d'une mauvaise utilisation de l'outil et / ou de mauvaises procédures ou conditions d'opération et peut être évité en suivant les précautions appropriées indiquées ci-dessous.

- **Maintenir l'outil électrique par une prise ferme et positionner votre corps et votre bras de manière à résister aux forces de rebond. Toujours utiliser la poignée supplémentaire, si présente, pour un contrôle maximum contre le rebond ou le couple de réaction pendant le démarrage.** L'utilisateur peut contrôler les réactions de couple ou les forces de rebond, s'il prend les précautions nécessaires.
- **Ne jamais mettre la main près de l'accessoire rotatif, sous risque de rebond.**
- **Ne pas se placer à l'endroit où l'outil électrique peut rebondir.** Le rebond propulse l'outil dans la direction opposée au mouvement de la meule au point d'accrochage.
- **Faire particulièrement attention lors du travail dans des angles, des bords tranchants, etc. Éviter tout rebond et accrochage de l'accessoire.** Les angles, les bords tranchants et le rebond ont tendance à faire s'accrocher l'accessoire en rotation et conduisent à une perte de contrôle ou au recul.
- **Ne pas utiliser une scie à chaîne, ni une lame à bois, ni une lame de scie dentelée.** Ce genre de lame crée fréquemment du rebond et une perte de contrôle.

ou nuire à la fertilité. L'ion de certaines substances chimiques doit être :

- Avant tout travail de réparation et de remplacement de la machine, la fiche d'alimentation doit être au préalable retirée.
- Le dioxyde de silicium transparent et les autres produits de maçonnerie dans les briques murales et le ciment ; le cuivre, chrome, arsenic (CCA) dans le bois avec traitement chimique. Le degré de nuisance de ces substances dépend de la fréquence de réalisation de ces travaux. Pour réduire le contact avec ces substances chimiques, travailler dans un lieu ventilé et utiliser des appareils avec des certificats de sécurité (comme le masque antipoussière conçu avec un minuscule filtre à poussière).

Remarque relative à la tension d'alimentation : en connexion d'alimentation, confirmer que la tension d'alimentation est identique à la tension inscrite sur la plaque signalétique de l'outil. Une tension d'alimentation supérieure à la tension requise provoque des accidents et la destruction de l'outil. Par conséquent, si la tension d'alimentation n'a pas été confirmée, ne jamais procéder au branchement de manière arbitraire. Au contraire, une tension d'alimentation inférieure à la tension requise provoque l'endommagement du moteur.

Précautions de sécurité pendant le fonctionnement de l'outil électrique

Avertissements de sécurité pour les opérations de décapage à la brosse métallique

- **Veillez noter que des brins métalliques peuvent être rejetés par la brosse même lors d'une opération ordinaire. N'appliquez pas de pression excessive à l'outil électrique, ceci augmentera l'usure et le rejet des brins métalliques.** Les brins métalliques rejetés peuvent aisément pénétrer dans les vêtements légers et la peau.
- **Aucun corps étranger ne doit se trouver entre la brosse métallique et le carter de protection.**
- Suivez les instructions de montage des brosses - la flèche sur la brosse doit être dans le même sens que celle sur le réducteur de l'outil électrique.
- Fixez de manière sécurisée les pièces de petite taille ou de poids réduit pour les travailler. Ne travaillez pas les pièces trop petites pour être fixées de manière sécurisée. Les pièces à travailler de grandes dimensions doivent avoir un support adéquat, elles ne doivent pas être lâches et leurs extrémités ne doivent pas vibrer.
- Il est formellement interdit de travailler en tenant l'outil électrique à l'envers ou de le fixer - ceci peut être dangereux et causer des blessures graves.
- Les pièces à travailler contenant de l'amiante ne doivent pas être traitées.
- Il est formellement interdit de réduire la vitesse de rotation de la brosse par inertie, en utilisant l'ensemble de verrouillage de la broche. L'utilisation de l'ensemble de verrouillage de la broche à cet effet causera une défaillance de l'outil électrique et annulera la garantie.











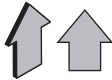

Avertissement : les substances chimiques contenues dans la poussière générée par les activités de ponçage, coupe, sciage, meulage, forage et autres activités de l'industrie de la construction peuvent entraîner des cancers, déficiences congénitales

Les symboles utilisés dans le manuel d'utilisation

Le manuel d'utilisation utilise les symboles ci-dessous. Pensez à lire attentivement leur signification. La bonne interprétation des symboles permet de bien utiliser l'instrument en toute sécurité.

| Symbole | Légende |
|---------|--|
| | Étiquette avec le numéro d'usine: CT ... - modèle; XX - date de fabrication; XXXXXXX - numéro d'usine. |
| | Lisez attentivement toutes les consignes de sécurité et les instructions. |
| | Portez les lunettes de protections. |
| | Portez le casque de protection. |
| | Portez le masque antipoussière. |
| | Avant les travaux de montage et de réglage, débranchez l'instrument du réseau électrique. |

| Symbole | Légende |
|---|--|
|  | Sens du mouvement. |
|  | Sens de la rotation. |
|  | Bloqué. |
|  | Débloqué. |
|  | Action interdite. |
|  | Double isolation / classe de protection. |
|  | Attention. Information importante. |
|  | Signe certifiant que l'article correspond aux directives CE et aux standards harmonisés de l'Union Européenne. |
|  | Portez les gants de protection. |
|  | Pendant le travail, enlevez la poussière. |
|  | Ne jetez pas l'outillage électrique avec les déchets ménagers. |

Désignation de l'outil électrique

L'outil électrique est conçu pour une rectification à sec et pour le traitement de matériaux différents avec les brosses.

Composants de l'outil électrique

- Fentes d'aération
- Interrupteur marche / arrêt
- Vis
- Plaque
- Écrou de blocage du manche supplémentaire
- Poignée supplémentaire
- Boîtier de protection
- Couvercle
- Commande de verrouillage de la broche

- Réducteur
- Levier de fixation
- Rouleau avant
- Écrou à oreilles
- Verrouillage
- Rouleau arrière
- Conduite d'extraction de sciure
- Molette de sélection de vitesse
- Adaptateur d'aspirateur
- Goujon *
- Clé Allen *
- Patte de fixation
- Écrou
- Broche
- Boulon
- Bride
- Brosse *
- Rondelle

* Accessoires

Une partie des accessoires représentés et décrits ne figurent pas dans la livraison.

Installation et réglage des éléments de l'outil électrique

Avant de commencer à travailler avec l'outil électrique, s'assurer qu'il est débranché.



Ne pas trop serrer les fixations afin d'éviter tout endommagement du filetage.

Boîtier de protection



Toute opération sans le carter de protection 7 est formellement interdite. La partie fermée du carter de protection 7 doit toujours faire face à l'opérateur.

Montage / démontage du carter de protection (voir les fig. 1-2)

- Déplacez le levier de fixation 11 comme représenté fig. 1.1.
- Placez le carter de protection 7 sur l'ouverture de la broche en veillant à ajuster la patte de fixation 21 sur l'encoche longitudinale de l'ouverture de la broche (voir la fig. 1.2).
- Tournez le carter de protection 7 à la position requise et tirez le levier de fixation 11 comme représenté fig. 2.1.
- Pour démonter le carter de protection 7, répétez les étapes ci-dessus en sens inverse.
- Si le levier de fixation 11 ne fixe pas le carter de protection 7 en place, serrez l'écrou 22 avec une clé plate (non incluse dans l'équipement standard) (voir la fig. 2.2).

Poignée supplémentaire (voir la fig. 3)

Pendant l'utilisation se servir toujours de la poignée 6.

- Placez la plaque 4 et vissez les vis 3 (voir la fig. 3.1).
- Vissez le manche supplémentaire 6 dans la plaque 4 comme représenté fig. 3.2.
- Serrez l'écrou de blocage 5.
- Les opérations de démontage faites en ordre inverse.

Montage / démontage de l'adaptateur pour le branchement de l'aspirateur (voir la fig. 4)

Montez / démontez l'adaptateur **18** comme représenté fig. 4.

Réglez la position du rouleau arrière (voir la fig. 5)

Il est recommandé de régler la position du rouleau avant **12** au fur et à mesure de l'usure de la brosse.

- Desserrez l'écrou à oreilles **13** (voir la fig. 5.1).
- Déplacez le rouleau avant **12** vers le haut ou vers le bas de sorte que la brosse métallique **26** se déforme en cours d'opération, et que les deux rouleaux **12** et **15** soient en contact avec la surface de travail (voir les fig. 5.2-5.3).
- Resserrez l'écrou à oreilles **13** (voir la fig. 5.1).

Montage / remplacement des brosses (voir les fig. 6-7)



Après le montage de tout accessoire, testez le fonctionnement avant de commencer le travail - allumez l'outil électrique et faites-le marcher à vide pendant au moins 30 secondes. L'opération des brosses avec une voileuse radiale ou axiale et causant une vibration croissante de l'outil électrique est formellement interdite.



Il est recommandé de porter des gants de protection lors du montage / remplacement des brosses.

- Appuyez sur le verrou **14** et enlevez le couvercle **8** comme représenté fig. 6.1.
- Appuyez et maintenez le verrou de la broche **9**, essayez de tourner la broche **23** pour s'assurer qu'elle ne tourne pas (voir la fig. 6.2).
- Montez la rondelle **27** sur la broche **23**. Placez les deux goujons **19** sur la broche **23** (voir la fig. 7.1). **Attention : il est formellement interdit d'utiliser les goujons 19 s'ils sont endommagés (courbés, percés, etc.), des goujons de longueurs ou de formes différentes ou de monter la brosse 26 en n'utilisant qu'un seul goujon 19.**
- Placez la brosse **26**, la bride **25** et vissez et serrez le boulon **24** avec une clé Hex **20** (voir la fig. 7.2). **Attention : le boulon 24 a un filetage à gauche.**
- Desserrez l'ensemble de verrouillage de la broche **9**.
- Placez le couvercle **8**. **Attention : le couvercle 8 doit être bien aligné et la fixation 14 doit se fixer par encliquetage.**
- Tournez plusieurs fois la brosse **26** - elle doit tourner librement, sans toucher aucune pièce de l'outil électrique.

Première utilisation de l'outil électrique

Toujours utiliser la bonne tension d'alimentation: la tension d'alimentation doit correspondre à celle indiquée sur la plaque d'identification de l'outil électrique.

Mettre en marche / arrêter l'outil électrique

Activer:

Appuyer sur la partie arrière de l'interrupteur **2** et déplacer l'interrupteur **2** vers l'avant en le maintenant.

Appuyer sur la partie derrière de l'interrupteur **2** afin de le verrouiller en position appuyée.

Désactiver:

Pousser la partie arrière du sélecteur marche / arrêt **2**.

Aspiration de la poussière pendant l'utilisation de l'outil



L'aspiration des poussières permet de réduire leur concentration dans l'air et empêche l'accumulation des poussières au lieu de travail.

En utilisant l'outil électrique, utilisez toujours un aspirateur convenant à la collecte de sciure produite par le travail. Un adaptateur spécial est utilisé pour raccorder l'aspirateur à l'adaptateur **18**.

Caractéristiques de l'outil électrique

Protection contre le démarrage.

Protection contre le démarrage - protège contre le démarrage automatique de l'appareil après la remise sous tension. Après avoir coupé l'alimentation électrique l'appareil doit être arrêté à l'aide de l'interrupteur afin de pouvoir le redémarrer.

Démarrage souple

Le démarrage souple (système de limitation du courant de démarrage) permet un démarrage en douceur des outils électriques - la broche se met en marche progressivement sans à-coups ni reculs ; aucun sur-saut de charge n'est imposé au moteur à son allumage.

Stabilisateur de rotation

Le stabilisateur de rotation (stabilisation en charge de la rotation) maintient la fréquence de rotation déterminée indépendamment de la force de pression sur la surface travaillée - la fréquence de rotation uniforme de la broche assure la meilleure qualité de travail.

Molette de sélection de vitesse

Vous pouvez sélectionner la vitesse de rotation de la broche souhaitée à l'aide du bouton de réglage des révolutions **17** (aussi possible pendant le fonctionnement).

La vitesse nécessaire est fonction du matériau et sera déterminée par des essais.

Si votre l'outil électrique fonctionne à faible vitesse pendant longtemps, vous devez le laisser refroidir pendant 3 minutes. Pour ce faire, réglez sur vitesse maximale et laissez votre l'outil électrique tourner à vide.

Recommandations pour utilisation de l'outil électrique

Sélection de brosses

Choisissez le type de brosse (brosses à brins métalliques, nylon, fibre, abrasifs ou autres) le plus adapté au travail à réaliser.

L'utilisation prévue de la brosse est indiquée sur l'emballage, vous pouvez aussi consulter un vendeur.

Recommandations générales

- Allumez l'outil électrique et attendez que le moteur atteigne la pleine vitesse, et ensuite seulement, déplacez lentement la brosse **26** sur la pièce à travailler.
- N'appliquez pas de pression excessive à l'outil électrique, vous n'obtiendrez pas de meilleurs résultats, cela causera seulement une surcharge du moteur et une usure plus rapide de la brosse **26**.
- Déplacez l'outil électrique à une vitesse constante, avec une avance modérée, sans mouvements de biaisement, d'oscillation et sans à-coups.
- Il est recommandé d'effectuer un essai sur une pièce de réserve pour trouver la meilleure vitesse pour le matériau à travailler.
- Réglez la position du rouleau avant **12** au fur et à mesure de l'usure de la brosse **26**, comme cela est décrit ci-dessus.

Entretien de l'outil électrique / mesures préventives

Avant de commencer à travailler avec l'outil électrique, s'assurer qu'il est débranché.

Nettoyage de l'outil électrique

Un critère indispensable pour utiliser le l'outil électrique sur le long terme est de le nettoyer régulièrement. Si on travaille longtemps du métal, de la poussière conductrice inhérente peut s'accumuler à l'intérieur de l'outil électrique. Chasser régulièrement les poussières de l'outil électrique en utilisant de l'air comprimé dans chaque trou **1**.

Lorsque vous travaillez des bois résineux, des grains et de la sciure peuvent adhérer aux composants de l'outil électrique. Lors de ces travaux, il est nécessaire de :

- Vérifier la propreté de la surface intérieure du carter de protection **7**.
- Garder les rouleaux **12** et **15** propres - Leur surface doit être propre et tourner librement.
- Vérifier que l'orifice du tuyau d'évacuation de poussière **16** n'est pas obstrué.
- Vérifier que les trous de ventilation **1** ne sont pas obstrués (surtout sur le côté inférieur de l'outil électrique).

Si les éléments ci-dessus sont bouchés, nettoyez-les.

Services après-vente et d'application

Notre service après-vente répond à vos questions concernant l'entretien et la réparation de votre appareil et de ses pièces de rechange. Des informations sur les centres d'entretien, les schémas des pièces de rechange et les pièces de rechange sont également disponibles à l'adresse suivante : www.crown-tools.com.

Transport des outils électriques

- Éviter strictement tout impact mécanique sur l'emballage pendant le transport.
- Lors du déchargement / chargement, il est interdit d'utiliser tout type de technologie fonctionnant sur le principe de serrage de l'emballage.

Protection de l'environnement



Récupération des matières premières plutôt qu'élimination des déchets.

Séparer l'outil électrique, les accessoires et l'emballage pour un recyclage écologique.

Nos pièces plastiques ont ainsi été marquées en vue d'un recyclage sélectif des différents matériaux. Ce manuel d'instructions a été fabriqué à partir d'un papier recyclé blanchi en l'absence de chlore.

Le fabricant se réserve le droit d'apporter des changements.

Français

Specifiche tecniche dell'utensile elettrico

| Lucidatore a rullo | | CT13551-110RSV |
|-------------------------------|-----------------------|----------------|
| Codice utensile elettrico | [220-230 V ~50/60 Hz] | 422545 |
| Potenza nominale | [W] | 1400 |
| Potenza erogata | [W] | 815 |
| Amperaggio del voltaggio | 220-230 V [A] | 6.6 |
| Velocità nominale | [min ⁻¹] | 1000-4000 |
| Max. Ø della spazzola | [mm] [pollici] | 110 4-1/4" |
| Max. larghezza della spazzola | [mm] [pollici] | 100 4" |
| Mandrino Ø | [mm] [pollici] | 19 3/4" |
| Peso | [kg] [lb] | 3,1 6.84 |
| Classe di sicurezza | | □ / II |
| Pressione sonora | [dB(A)] | 86,9 |
| Potenza acustica | [dB(A)] | 97,9 |
| Vibrazione ponderata | [m/s ²] | 1,5 |

Rumore informazioni



Indossare sempre le cuffie di protezione se la pressione sonora supera gli 85 dB(A).

CE Dichiarazione di conformità

Dichiariamo sotto la nostra piena responsabilità che il prodotto descritto nella sezione "Specifiche tecniche dell'utensile elettrico" è conforme a tutte le disposizioni pertinenti delle Direttive 2006/42/EC e alle relative modifiche, nonché alle seguenti Normative: EN 60745-1, EN 60745-2-3.

Responsabile
della Certificazione

Wu Cunzhen

Merit Link International AG
Stabio, Svizzera, 04.12.2018

Regole generali di sicurezza



ATTENZIONE! Leggere tutte le avvertenze di sicurezza e tutte le istruzioni. La mancata osservanza delle avvertenze e delle istruzioni può causare scosse elettriche, incendi e / o lesioni gravi.

Conservare tutte le avvertenze e le istruzioni per riferimenti futuri.

Il termine "utensile elettrico" nelle avvertenze si riferisce all'utensile elettrico alimentato dalla rete (via cavo) o alimentato a batteria (senza cavo).

Sicurezza dell'area di lavoro

- **Mantenere l'area di lavoro pulita e ben illuminata.** Zone in disordine e buie favoriscono gli incidenti.
- **Non utilizzare utensili elettrici in zone con atmosfere esplosive, come ad esempio in presenza di liquidi infiammabili, gas o polveri.** Gli utensili creano scintille che possono incendiare la polvere od i fumi.
- **Tenere i bambini e gli astanti lontano dalla zona di lavoro durante l'uso di un utensile elettrico.** Le distrazioni possono far perdere il controllo.

Sicurezza elettrica

- **Le spine dell'utensile elettrico devono corrispondere alle prese. Non modificare mai la spina in nessun modo. Non usare adattatori spina con utensili elettrici con messa a terra (collegamento**



ATTENZIONE - Per ridurre il rischio di lesioni, l'operatore deve leggere il manuale di istruzioni!

di massa). Le spine non modificate e corrispondenti prese elettriche riducono il rischio di scosse elettriche.

- **Evitare il contatto del corpo con superfici collegate a terra o a massa, come tubi, radiatori, frigoriferi, ecc.** C'è un maggior rischio di scossa elettrica, se il vostro corpo viene in contatto con collegamenti a terra o a massa.

- **Non esporre gli utensili elettrici alla pioggia o all'umidità.** Se entra dell'acqua nell'utensile elettrico aumenta il rischio di scosse elettriche.

- **Non rovinare il filo elettrico. Non utilizzare mai il filo per trasportare, tirare o scollegare l'utensile elettrico. Tenere il filo lontano da calore, olio, spigoli vivi o parti in movimento.** Cavi danneggiati o aggrovigliati aumentano il rischio di scosse elettriche.

- **Quando un utensile elettrico è usato all'aperto, utilizzare una prolunga adatta all'uso esterno.** Se si usa un filo adatto per uso all'esterno si riduce il rischio di scosse elettriche.

- **Se non si può evitare di usare un utensile elettrico in un luogo umido, utilizzare un dispositivo di protezione a corrente residua (RCD).** L'uso di un dispositivo di protezione a corrente residua (RCD) riduce il rischio di scosse elettriche. **NOTA!** Il termine "dispositivo di protezione a corrente residua (RCD)" può essere sostituito dal termine "interruttore di circuito salvavita (GFCI)" o "interruttore differenziale (ELCB)".

- **Attenzione!** Non toccare mai le superfici metalliche esposte del riduttore, scudo, e così via poiché il contatto con superfici metalliche interferisce con l'onda elettromagnetica, provocando potenziali lesioni o incidenti.

Sicurezza personale

- **Stare all'erta, guardare quello che si sta facendo e usare il buon senso quando si usa un utensile elettrico. Non utilizzare un utensile elettrico quando si è stanchi o sotto l'influenza di droghe, alcol o medicinali.** Un momento di disattenzione durante l'uso di utensili elettrici può provocare gravi lesioni personali.

- **Usare i dispositivi di protezione individuali. Indossare sempre occhiali protettivi.** Equipaggiamenti protettivi, come mascherina antipolvere, scarpe di sicurezza antiscivolo, casco di sicurezza o protezione per l'udito utilizzati in condizioni appropriate, riducono il rischio di lesioni personali.

- **Prevenire gli avviamenti accidentali. Assicurarsi che l'interruttore sia in posizione off prima di collegare la fonte di alimentazione e / o il gruppo batterie, quando si prende in mano o si trasporta l'utensile.** Trasportare gli utensili elettrici tenendo le dita sull'interruttore oppure alimentare gli utensili con l'interruttore acceso favorisce il verificarsi di incidenti.

- **Rimuovere qualsiasi chiave di regolazione o chiave inglese prima di accendere l'utensile elettrico.** Una chiave inglese o una chiave rimasta attaccata ad un componente in rotazione dell'utensile elettrico può causare lesioni personali.

- **Mantenere una posizione stabile. Mantenere sempre una posizione dei piedi e un bilanciamento corretti.** Ciò consente di controllare meglio l'utensile elettrico in situazioni impreviste.

- **Vestirsi adeguatamente. Non indossare abiti larghi né gioielli. Tenere capelli, indumenti e quanti lontano dai componenti in movimento.** Vestiti larghi, gioielli o capelli lunghi possono impigliarsi nei componenti in movimento.

- **Se è possibile collegare dispositivi per l'aspirazione e la raccolta delle polveri; assicurarsi che questi siano collegati ed utilizzati correttamente.** L'utilizzo di un aspirapolvere può ridurre i rischi connessi alle polveri.

- **Non permettere che la familiarità acquisita con l'uso frequente di utensili diventi un rilassamento nell'ignorare i principi di sicurezza dell'utensile.** Un'azione negligente può causare gravi lesioni in una frazione di secondo.

- **Attenzione!** Gli utensili elettrici possono produrre un campo elettromagnetico durante il funzionamento. Questo campo non può in alcune circostanze interferire con impianti medici attivi o passivi. Per ridurre il rischio di lesioni gravi o mortali, si raccomanda alle persone con impianti medici di consultare il proprio medico e il produttore dell'impianto medico prima di utilizzare questo utensile elettrico.

Uso e manutenzione di un utensile elettrico

- Le persone con attitudini psicofisiche o mentali ridotte così come anche i bambini non possono usare l'utensile elettrico, se non sotto la supervisione o istruiti da una persona responsabile della loro sicurezza circa l'uso dell'utensile elettrico.

- **Non forzare l'utensile elettrico. Utilizzare l'utensile elettrico adatto per l'uso che se ne vuol fare.** L'utensile elettrico corretto farà il lavoro meglio ed in modo più sicuro alla velocità per la quale è stato progettato.

- **Non usare l'utensile elettrico se l'interruttore non è in grado di accenderlo e spegnerlo.** Qualsiasi utensile elettrico che non possa essere controllato con l'interruttore è pericoloso e deve essere riparato.

- **Staccare la spina dalla presa di corrente e / o batteria dall'utensile elettrico prima di effettuare qualsiasi regolazione, cambiare accessori o riporre utensili elettrici.** Tali misure di sicurezza preventive riducono il rischio di avviare in modo accidentale l'utensile elettrico.

- **Conservare gli utensili elettrici inattivi fuori dalla portata dei bambini e non lasciare che utilizzino l'utensile persone che non hanno familiarità con l'utensile elettrico o con le presenti istruzioni.** Gli utensili elettrici sono pericolosi nelle mani di persone non addestrate.

- **Manutenzione degli utensili elettrici. Controllare che tutte le varie parti siano ben allineate, che le parti mobili siano ben collegate, se ci sono componenti rotti e qualsiasi altra condizione che possa compromettere il funzionamento dell'utensile. Se danneggiato, far riparare l'utensile prima dell'uso.** Molti incidenti sono causati da utensili elettrici su cui non è stata effettuata una corretta manutenzione.

- **Mantenere affilati e puliti gli utensili da taglio.** Quando un utensile da taglio è sottoposto a regolare manutenzione ed ha i bordi da taglio ben affilati, è meno probabile che possa grippare ed è più facile da controllare.

- **Utilizzare l'utensile elettrico, gli accessori, attrezzi, ecc in conformità alle presenti istruzioni, tenendo conto delle condizioni di lavoro e il lavoro da eseguire.** Usare l'utensile elettrico per operazioni diverse da quelle previste potrebbero provocare una situazione pericolosa.

- **Mantenere le maniglie e le superfici di presa asciutte, pulite e prive di olio e grasso.** Maniglie e impugnature sdruciolevoli non consentono una mani-

polazione sicura e il controllo dell'utensile in situazioni imprevedute.

- Si noti che quando si utilizza un utensile elettrico, si prega di tenere l'impugnatura supplementare correttamente, che è utile per mantenere il controllo dell'utensile elettrico. Pertanto, la corretta tenuta può ridurre il rischio di incidenti o infortuni.

Servizio

- **Far riparare l'utensile elettrico da una persona qualificata utilizzando solo parti di ricambio identiche.** Questo assicurerà che sia mantenuta la sicurezza dell'utensile.
- Seguire le istruzioni per la lubrificazione e la sostituzione degli accessori.

Avvertenze di sicurezza speciali

Avvertenze di sicurezza per la molatura, levigatura, spazzolatura, lucidatura o operazioni di taglio abrasivo:

- **L'uso previsto di questo utensile elettrico è per funzionare come molatrice, levigatrice, spazzola metallica, lucidatrice o come utensile per tagliare. Leggere tutte le avvertenze di sicurezza, istruzioni, illustrazioni e le specifiche fornite con questo utensile elettrico.** In caso di mancata osservanza delle istruzioni elencate qui di seguito potrebbe sussistere il pericolo di scosse elettriche, incendi e / o gravi incidenti.
- **Non utilizzare accessori che non sono specificamente progettati e raccomandati dal produttore dell'utensile.** Non vuol dire che se l'accessorio può essere collegato all'utensile elettrico, ne assicura un funzionamento sicuro.
- **La velocità nominale dell'accessorio deve essere almeno uguale alla velocità massima contrassegnata sull'utensile.** Accessori che vanno più veloci della loro velocità nominale possono rompersi con lancio di parti.
- **Il diametro esterno e lo spessore del vostro accessorio deve essere all'interno della capacità nominale dell'utensile elettrico.** Accessori di dimensioni non corrette, non possono essere adeguatamente installati e controllati.
- **Le dimensioni della ruota del mandrino, flange, supporti o qualsiasi altro accessorio deve esattamente installarsi al mandrino dell'utensile elettrico.** Gli accessori con fori che non corrispondono all'hardware di montaggio dell'utensile elettrico faranno perdere del tutto l'equilibrio, vibrare eccessivamente e possono causare perdita di controllo.
- **Non utilizzare un accessorio danneggiato. Prima di ogni utilizzo ispezionare l'accessorio per esempio sul disco abrasivo la presenza di spaccature e crepe, sui supporti per incrinature, o forte usura, sulla spazzola metallica per fili allentati oppure rotti. Se utensile elettrico o un accessorio cade accidentalmente, verificare la presenza di danni o utilizzare un accessorio intatto. Dopo l'ispezione e l'installazione di un accessorio, posizionarsi lontano dal piano dell'accessorio rotante così come altre persone, e far girare l'utensile elettrico alla massima velocità a vuoto per un minuto.** Gli accessori che risultassero danneggiati normalmente si rompono durante questa fase di prova.

- **Indossare dispositivi di protezione individuale. A seconda dell'applicazione, utilizzare una visiera o occhiali di sicurezza. A seconda dei casi, indossare maschera antipolvere, protezioni per l'udito, guanti e grembiule da officina in grado di fermare piccoli frammenti creati da smerigliatura o altre operazioni.** La protezione degli occhi deve essere in grado di arrestare detriti di diverse operazioni. La mascherina anti-polvere o respiratore devono essere in grado di filtrare le particelle generate dall'operazione. L'esposizione prolungata a rumori di alta intensità può causare la perdita dell'udito.

- **Tenere altro personale a distanza di sicurezza dalla zona di lavoro. Chiunque entri nell'area di lavoro deve indossare indumenti protettivi.** Frammenti di pezzi lavorati o di un accessorio rotto possono volare via oltre la zona di lavoro e causare lesioni.

- **Durante un'operazione, usare l'utensile elettrico esclusivamente tramite le impugnature con isolamento, poiché l'accessorio da taglio potrebbe venire a contatto con fili nascosti o col cavo dell'utensile.** Gli accessori da taglio che entrano in contatto con un filo elettrico potrebbero esporre le parti metalliche dell'utensile causando all'operatore una scossa elettrica.

- **Posizionare il cavo lontano dell'accessorio da taglio.** Se si perde il controllo, il cavo potrebbe essere tagliato o impigliarsi e la vostra mano o braccio potrebbero essere tirati nell'accessorio rotante.

- **Non appoggiare mai l'utensile elettrico su un piano fino a quando l'accessorio non si è arrestato completamente.** L'accessorio in rotazione potrebbe sfregare sulla superficie e provocare che l'utensile elettrico sia fuori dal vostro controllo.

- **Non far girare l'utensile elettrico mentre lo state trasportando al vostro fianco.** Il contatto accidentale con l'accessorio rotante può agguantare i vestiti, tirando l'accessorio verso il vostro corpo.

- **Pulire regolarmente le prese d'aria dell'utensile elettrico.** Il ventilatore del motore attira polvere all'interno dell'alloggiamento e l'accumulo eccessivo di polvere metallica può causare rischi elettrici.

- **Non utilizzare l'utensile elettrico vicino a materiali infiammabili.** Le scintille potrebbero incendiare questi materiali.

- **Non utilizzare accessori che richiedono refrigeranti liquidi.** L'utilizzo di acqua o altri liquidi refrigeranti può provocare elettrocuzione o scosse.

Contraccolpi e relative avvertenze

Il contraccolpo è un'improvvisa reazione ad una pressione o impigliatura di utensile in rotazione, supporti, cuscinetto o altro tipo di accessorio. Pressione o l'impigliamento provocano il rapido arresto dell'accessorio rotante che a sua volta provoca che l'utensile elettrico fuori controllo sia forzato nella direzione opposta di rotazione dell'accessorio al punto di legatura.

Ad esempio, se una ruota abrasiva si impiglia o viene schiacciata dal pezzo, il bordo della ruota che entra nel punto di presa può scavare nella superficie del materiale facendo andar fuori la ruota o causando un contraccolpo. La ruota può scagliarsi verso l'operatore oppure allontanarsi dall'operatore, a seconda della direzione del movimento della ruota nel punto di pressione. In queste condizioni le ruote abrasive possono anche rompersi.

Il contraccolpo è il risultato di un cattivo uso dell'elettro-utensile e / o di procedure o condizioni operative

errate e può essere evitato adottando le precauzioni appropriate come indicato di seguito.

- **Mantenere una presa salda sull'utensile elettrico e posizionare il corpo e le braccia in modo tale da poter compensare le forze di contraccolpo. Usare sempre un'impugnatura supplementare, se previsto, per il massimo controllo sui contraccolpi o la reazione di coppia durante l'avvio.** L'operatore può controllare le reazioni di coppia o le forze di contraccolpo, se vengono adottate le dovute precauzioni.
- **Non mettere le mani vicino all'accessorio rotante.** L'accessorio può avere un contraccolpo sulla mano.
- **Non posizionare il corpo nella zona in cui l'utensile elettrico si sposterà in caso di contraccolpo.** Il contraccolpo spingerà l'utensile in direzione opposta rispetto al movimento della ruota nel punto in cui è impigliata.
- **Prestare particolare attenzione quando si lavora su angoli, spigoli vivi, ecc. Evitare di rimbalzare e impigliare l'accessorio.** Gli angoli, spigoli taglienti oppure i rimbalzi tendenzialmente fanno impigliare l'accessorio rotante e fanno perdere il controllo oppure causano contraccolpi.
- **Non installare lame per incisione legno a catena o lame da taglio dentate.** Questo tipo di lame creano frequenti contraccolpi e perdita di controllo.

Linee guida di sicurezza durante il funzionamento dell'utensile elettrico

Avvertenze di sicurezza specifiche per le operazioni con spazzola metallica

- **Si prega di notare che la spazzola può spargliare il metallo anche durante il normale lavoro. Non applicare una pressione eccessiva sull'attrezzo elettrico, questo aumenterà l'usura e la dispersione del metallo.** Il metallo di dispersione può facilmente penetrare vestiti leggeri e penetrare nella pelle.
- **Non sono ammessi materiali estranei tra la spazzola metallica e l'involucro protettivo.**
- Seguire le raccomandazioni sul montaggio delle spazzole: la direzione della freccia sulla spazzola deve essere la stessa di quella del riduttore.
- Quando si elaborano pezzi di piccole dimensioni o peso, fissarli in modo sicuro. Se i pezzi da lavorare sono troppo piccoli per essere fissati in modo sicuro, non lavorarli. I pezzi di grandi dimensioni devono avere un supporto adeguato, non devono muoversi e le loro estremità non devono vibrare.
- È severamente vietato lavorare con l'utensile elettrico capovolto o sistemarlo in tale posizione - può essere pericoloso e causare gravi lesioni.
- I pezzi che contengono amianto non devono essere trattati.
- È severamente vietato ridurre la velocità di rotazione per inerzia della spazzola, utilizzando il blocco del mandrino. L'utilizzo del blocco del mandrino a tal fine provocherà danni all'utensile elettrico e invalidare la garanzia.



Attenzione: le sostanze chimiche contenute in polveri generata nella levigatura, taglio, sega, molatura, foratura e altre attività di costruzione industriale può



provocare il cancro, deficit congenito o essere dannoso per la fertilità. L'ione di alcune sostanze chimiche deve essere:

- Prima di qualsiasi servizio di riparazione e sostituzione sull'utensile elettrico, la spina deve essere estratta prima di tutto.
 - I due ossido di silice trasparente e altri prodotti per muratura nella parete in mattoni e cemento; il cromo arsenico (CCA) nel legno con trattamento chimico. Il livello di pericolosità di queste sostanze dipende dal grado di frequenza nello svolgimento di tali lavori. Se si vuole ridurre il contatto con queste sostanze chimiche, si prega di lavorare in luoghi ventilati e si devono utilizzare apparecchi con certificati di sicurezza (come la maschera anti-polvere progettata con filtri per polveri sottili).
- Si noti la tensione di alimentazione:** quando si effettua la connessione all'alimentazione, è necessario accertarsi che se la tensione di alimentazione è la stessa alla tensione segnata sulla targhetta dell'utensile elettrico. Se la tensione di alimentazione è superiore alla tensione indicata, si verificheranno incidenti agli operatori, e allo stesso tempo, l'utensile si danneggerà. Pertanto, se la tensione di alimentazione non è stata appurata, non dovrete mai collegare la spina arbitrariamente. Al contrario, quando la tensione di alimentazione è inferiore alla tensione richiesta, il motore si danneggerà.

Simboli usati nel manuale

I simboli qui di seguito sono usati nel manuale di istruzioni, si prega di ricordare il loro significato. Una corretta interpretazione dei simboli consentirà un uso corretto e sicuro dell'apparecchio.

| Simbolo | Significato |
|---|--|
|  | Adesivo numero di serie: CT ... - modello; XX - data di fabbricazione; XXXXXXXX - numero di serie. |
|  | Leggi tutte le norme di sicurezza e le istruzioni. |
|  | Leggi tutte le norme di sicurezza e le istruzioni. |
|  | Indossare occhiali di sicurezza. |
|  | Indossare protezioni per le orecchie. |
|  | Scollegare l'apparecchio dalla rete prima dell'installazione o regolazione. |

| Simbolo | Significato |
|---|--|
|  | Senso del movimento. |
|  | Senso di rotazione. |
|  | Bloccato. |
|  | Sbloccato. |
|  | Vietato. |
|  | Doppia classe di isolamento / protezione. |
|  | Attenzione. Importante. |
|  | Un segno che certifica che il prodotto è conforme ai requisiti essenziali delle direttive UE e gli standard armonizzati a livello comunitario. |
|  | Indossare guanti protettivi. |
|  | Durante il funzionamento, rimuovere la polvere accumulata. |
|  | Non smaltire l'apparecchio in un contenitore per rifiuti domestici. |

Designazione utensile elettrico

L'utensile elettrico è progettato per la molatura a secco e la lavorazione di materiali diversi con spazzole.

Componenti dell'utensile elettrico

- 1 Bocche di ventilazione
- 2 Interruttore on / off
- 3 Vite
- 4 Piastra
- 5 Controdado di impugnatura aggiuntiva
- 6 Impugnatura supplementare
- 7 Schermo di protezione
- 8 Copertura
- 9 Tasto di bloccaggio dell'alberino

- 10 Riduttore
- 11 Leva di fissaggio
- 12 Rullo anteriore
- 13 Dado alette
- 14 Chiusura
- 15 Rullo posteriore
- 16 Tubo rimozione polveri
- 17 Rotella selezione velocità
- 18 Adattatore aspiratore
- 19 Tassello *
- 20 Chiave a brugola *
- 21 Aletta di montaggio
- 22 Dado
- 23 Alberino
- 24 Bullone
- 25 Flangia
- 26 Spazzola *
- 27 Rondella

* Optional

Non tutti gli accessori illustrati o descritti fanno parte della dotazione standard.

Installazione e regolazione elementi dell'utensile elettrico

Prima di eseguire qualsiasi operazione sull'utensile elettrico, scollegarlo dalla rete elettrica.



Non tirare troppo gli inserti per non danneggiare la filettatura.

Schermo di protezione



Il funzionamento senza involucro protettivo 7 è severamente vietato. L'involucro protettivo 7 deve sempre essere rivolto all'operatore con la parte chiusa.

Montaggio / smontaggio dell'involucro protettivo (vedi fig. 1-2)

- Spostare la leva di fissaggio **11**, come mostrato in fig. 1.1.
- Posizionare l'involucro protettivo **7** sulla bocca del mandrino assicurandosi che l'aletta di montaggio **21** si inserisca nella fessura longitudinale della bocca del mandrino (vedi fig. 1.2).
- Girare l'involucro protettivo **7** nella posizione desiderata e tirare la leva di fissaggio **11**, come mostrato in fig. 2.1.
- Per lo smontaggio dell'involucro protettivo **7** ripetere le procedure sopra descritte in ordine inverso.
- Se la leva di fissaggio **11** non si fissa all'involucro protettivo **7**, serrare il dado **22** con una chiave (non inclusa nella fornitura) (vedi fig. 2.2).

Impugnatura supplementare (vedi fig. 3)

Usare sempre il manico aggiuntivo **6** quando in uso.

- Posizionare la piastra **4** e avvitare le viti **3** (vedi fig. 3.1).
- Avvitare l'impugnatura supplementare **6** nella piastra **4** come mostrato nella figura 3.2.

- Stringere il controdado **5**.
- Operazioni di smontaggio fare in sequenza inversa.

Montaggio / smontaggio dell'adattatore per il collegamento all'aspirapolvere (vedi fig. 4)

Montare / smontare l'adattatore **18**, come mostrato in fig. 4.

Regolazione della posizione del rullo posteriore (vedi fig. 5)

Si raccomanda di regolare la posizione del rullo anteriore **12** man mano che la spazzola si consuma.

- Allentare il dado ad alette **13** (vedi fig. 5.1).
- Spostare il rullo anteriore **12** verso l'alto o verso il basso in modo che durante il funzionamento il filo della spazzola **26** si deformi leggermente e che entrambi i rulli **12** e **15** tocchino la superficie di lavoro (vedi fig. 5.2-5.3).
- Stringere il dado ad alette **13** (vedi fig. 5.1).

Montaggio / sostituzione delle spazzole (vedi fig. 6-7)



Dopo aver montato accessori di qualsiasi tipo, effettuare una prova prima di iniziare l'operazione - avviare l'utensile elettrico e lasciarlo funzionare in modalità di riposo per non meno di 30 secondi. È severamente vietato il funzionamento di spazzole con fuoriuscita radiale o assiale e che causano una maggiore vibrazione dell'utensile.



Indossare guanti protettivi è raccomandato per il montaggio / sostituzione delle spazzole.

- Premere sul blocco **14** e rimuovere il coperchio **8**, come mostrato in fig. 6.1.
- Premere e tenere premuto il blocco del mandrino **9**, provare a ruotare il mandrino **23** per assicurarsi che non possa girare (vedi fig. 6.2).
- Montare sul mandrino **23** la rondella **27**. Posizionare entrambi i tasselli **19** sul mandrino **23** (vedi fig. 7.1). **Attenzione: è severamente vietato l'utilizzo di tasselli 19 con eventuali danni (piegature, scheggiature, ecc.), tasselli di diversa lunghezza o forma o per montare la spazzola 26 utilizzando un solo tassello 19.**
- Posizionare la spazzola **26**, la flangia **25** e avvitare e serrare il bullone **24** con una chiave a brugola **20** (vedi fig. 7.2). **Attenzione: il bullone 24 ha una filettatura sinistrorsa.**
- Rilasciare il blocco del mandrino **9**.
- Posizionare il coperchio **8**. **Attenzione: il coperchio 8 deve essere impostato senza inclinazioni e il supporto 14 deve inserirsi perfettamente.**
- Ruotare la spazzola **26** diverse volte - dovrebbe ruotare liberamente, senza colpire alcuna parte dell'utensile elettrico.

Funzionamento iniziale dell'utensile elettrico

Utilizzare sempre il corretto voltaggio: il voltaggio elettrico usato deve sempre corrispondere a quello riporta-

to sull'etichetta informativa presente sull'apparecchio elettrico.

Accensione / spegnimento dell'utensile elettrico

Accensione:

Premere la parte posteriore dell'interruttore on / off **2** e mantenendolo in questa posizione, spostare interruttore on / off **2** in avanti. Premere la parte anteriore dell'interruttore on / off **2** per fissarlo in posizione premuta.

Spegnimento:

Premere la parte posteriore dell'interruttore on / off **2**.

Aspirazione polvere durante il funzionamento dell'utensile elettrico



La raccolta della polvere riduce la concentrazione di polveri nell'aria e previene la formazione di polvere sul luogo di lavoro.

Durante il funzionamento dell'apparecchio elettrico, usare sempre un aspiratore adatto per raccogliere la polvere generata durante la lavorazione. Uno speciale adattatore viene utilizzato per unire l'aspiratore all'adattatore **18**.

Caratteristiche dell'utensile elettrico

Riavvio protezione

Riavvio protezione - impedisce all'apparecchio elettrico l'avvio automatico dopo un'interruzione di corrente. Dopo un'interruzione di corrente, l'apparecchio elettrico deve essere spento attivamente prima che possa essere riavviato.

Avviamento dolce

L'avvio graduale (sistema di limitazione della corrente di avviamento) consente un avvio senza problemi degli utensili elettrici: il mandrino viene avviato gradualmente senza strappi e contraccolpi; al momento della commutazione non viene imposto alcun carico simile al salto.

Stabilizzatore di rotazione

Lo stabilizzatore di rotazione (stabilizzazione in rotazione del carico) mantiene la velocità di rotazione impostata indipendentemente dalla forza della presa sulla superficie da trattare: la velocità di rotazione uniforme del mandrino garantisce la migliore qualità del trattamento.

Rotellina di selezione della velocità

Utilizzando l'interruttore per la regolazione dei giri **17**, è possibile variare la velocità dell'alberino (anche in fase di lavoro).

La velocità richiesta dipende dal materiale e può essere determinata mediante prove tecniche.

Dopo prolungate fasi di lavoro a velocità ridotte, permettere all'utensile elettrico di raffreddarsi girando per circa 3 minuti a vuoto e alla massima velocità.

Raccomandazioni sull'uso dell'utensile elettrico

Selezione spazzola

Scegliere il tipo di spazzola (filo metallico, nylon, fibra, abrasivo e altri tipi di spazzola) che sia il più adatto per il lavoro da svolgere.

L'uso previsto della spazzola è indicato sulla confezione, puoi anche consultare un venditore.

Raccomandazioni generali

- Accendere l'utensile elettrico e consentire al motore di raggiungere la massima velocità, e solo dopo spostare lentamente la spazzola **26** sul pezzo da lavorare.
- Non applicare una pressione eccessiva sull'attrezzo elettrico, non fornirà risultati migliori ma causerà il sovraccarico del motore e la spazzola **26** si consumerà più velocemente.
- Spostare l'utensile elettrico a velocità costante, con avanzamento moderato, senza inclinazione, movimenti oscillatori e a scatti.
- Si consiglia di eseguire una prova su un pezzo di scarto per trovare la migliore velocità per il materiale in lavorazione.
- Regolare la posizione del rullo anteriore **12** quando la spazzola **26** man mano si consuma, come descritto sopra.

Manutenzione dell'utensile elettrico / misure preventive

Prima di eseguire qualsiasi operazione sull'utensile elettrico, scollegarlo dalla rete elettrica.

Pulitura dell'utensile elettrico

Una condizione indispensabile per un uso sicuro e a lungo termine dell'utensile elettrico è quella di tenerlo pulito. Nel trattamento prolungato dei metalli, le polveri conduttive si possono accumulare all'interno dell'utensile elettrico. Passare dunque con regolarità sull'utensile elettrico dell'aria compressa attraverso i fori dell'aria **1**.

Durante la lavorazione di legni resinosi, segatura e polveri di lavorazione possono aderire ai componenti degli utensili elettrici. Durante questi lavori è necessario:

- Controllare la pulizia della superficie interna dell'involucro protettivo **7**.
- Tenere puliti i rulli **12** e **15** - la loro superficie deve essere pulita e devono ruotare liberamente.
- Controllare l'interno del tubo di rimozione della polvere **16** per eventuali ostruzioni.
- Controllare che le fessure di ventilazione **1** (soprattutto sul lato inferiore dell'utensile elettrico) non siano ostruite.

Se i componenti sopra indicati si trovano intasati, pulirli.

Servizio post-vendita e application service

Il nostro servizio post-vendita risponde alle vostre domande riguardanti la manutenzione e la riparazione del prodotto, così come parti di ricambio. Informazioni sui centri di servizio, schemi delle parti e informazioni su parti di ricambio possono essere trovate a: www.crown-tools.com.

Trasporto degli apparecchi elettrici

- Categoricamente non far cadere alcun oggetto sulla confezione durante il trasporto.
- Durante lo scarico / carico, non si possono utilizzare qualsiasi tipo di tecnologia che funziona sul principio bloccaggio imballaggi.

Protezione dell'ambiente



Riciclare la materia prima invece di buttarla.

L'utensile elettrico, accessori e imballaggio devono essere selezionati per essere riciclati nel rispetto dell'ambiente.

Le parti in plastica sono contrassegnate per la raccolta differenziata.

Queste istruzioni sono stampate su carta riciclata prodotta senza cloro.

Il produttore si riserva il diritto di apportare modifiche.

Italiano

Especificaciones de la herramienta eléctrica

| Máquina de bruñido | CT13551-110RSV | |
|------------------------------------|-----------------------|---------------|
| Código de la herramienta eléctrica | [220-230 V ~50/60 Hz] | 422545 |
| Potencia absorbida | [W] | 1400 |
| Potencia de salida | [W] | 815 |
| Amperaje en el voltaje | 220-230 V [A] | 6.6 |
| Velocidad nominal | [min ⁻¹] | 1000-4000 |
| Cant. máx. de cepillado | [mm] [pulgadas] | 110 4-1/4" |
| Ancho máx. de cepillado | [mm] [pulgadas] | 100 4" |
| Huso Ø | [mm] [pulgadas] | 19 3/4" |
| Peso | [kg] [lb] | 3,1 6.84 |
| Clases de protección | | □ / II |
| Presión acústica | [dB(A)] | 86,9 |
| Potencia acústica | [dB(A)] | 97,9 |
| Vibración ponderada | [m/s ²] | 1,5 |

Información sobre ruidos



Tome medidas adecuadas para proteger sus oídos cuando la presión acústica exceda el valor de 85 dB(A).

CE Declaración de conformidad

Declaramos bajo nuestra exclusiva responsabilidad, que el producto descrito en los "Especificaciones de la herramienta eléctrica" cumple con todas las disposiciones correspondientes de las directivas 2006/42/EC inclusive sus modificaciones y esta en conformidad con las siguientes normas: EN 60745-1, EN 60745-2-3.

Gerente de certificación

Wu Cunzhen

Merit Link International AG
Stabio, Suiza, 04.12.2018



ADVERTENCIA - ¡Para reducir el riesgo de lesiones, el usuario debe leer el manual de instrucciones!

Reglas de seguridad generales



¡ADVERTENCIA! Leer todas las instrucciones y advertencias de seguridad. El incumplimiento de las advertencias e instrucciones puede provocar una descarga eléctrica, incendio y / o lesiones graves.

Conservar todas las advertencias e instrucciones para referencia en el futuro.

El término "herramienta eléctrica" en las advertencias se refiere a su herramienta eléctrica accionada por la red eléctrica (con cable) o a una herramienta eléctrica accionada por batería (inalámbrica).

Seguridad en el área de trabajo

- **Mantenga el área de trabajo limpia y bien iluminada.** Las áreas desordenadas u oscuras dan lugar a accidentes.
- **No utilice herramientas eléctricas en atmósferas explosivas, como en presencia de líquidos inflamables, gases o polvo.** Las herramientas eléctricas crean chispas que pueden encender el polvo o los vapores.
- **Mantenga alejados a los niños y espectadores mientras maneja una herramienta eléctrica.** Las distracciones pueden hacer que pierda el control.

Seguridad frente a la electricidad

- **El enchufe macho de conexión, debe ser conectado solamente a un enchufe hembra de las carac-**

terísticas técnicas del enchufe macho en materia. Nunca modifique el enchufe de ninguna manera. No utilice enchufes adaptadores con herramientas eléctricas conectadas a tierra. Los enchufes no modificados y los tomacorrientes correspondientes reducirán el riesgo de descarga eléctrica.

- Evite el contacto del cuerpo con superficies conectadas a tierra, tales como tuberías, radiadores, estufas y refrigeradores. Existe un mayor riesgo de descarga eléctrica si su cuerpo tiene descarga a tierra.
- No exponga las herramientas eléctricas a la lluvia o a condiciones húmedas. Si entra agua a una herramienta eléctrica aumentará el riesgo de descarga eléctrica.

- No abuse del cable. Nunca use el cable para transportar, tirar o desenchufar la herramienta eléctrica. Mantenga el cable alejado de calor, aceite, bordes afilados o partes móviles. Los cables dañados o enredados aumentan el riesgo de descarga eléctrica.

- Si el cable de alimentación está dañado, debe ser sustituido por el fabricante, por su servicio posventa o por personal cualificado similar con el fin de evitar un peligro.

- Cuando utilice una herramienta eléctrica al aire libre, utilice un alargue adecuado para uso en exteriores. El uso de un cable adecuado para uso en exteriores reduce el riesgo de descarga eléctrica.

- Si el uso de una herramienta eléctrica en una ubicación húmeda es inevitable, utilice un suministro protegido de dispositivo de corriente residual (RCD). El uso de un RCD reduce el riesgo de descarga eléctrica. ¡NOTA! El término "dispositivo de corriente residual (RCD)" puede sustituirse por el término "interruptor de circuito de falla a tierra (GFCI)" o "disyuntor de fuga a tierra (ELCB)".

- ¡Advertencia! Nunca toque las superficies metálicas expuestas en la caja de velocidades, el protector, etc., porque si se tocan las superficies metálicas se verán afectadas por la onda electromagnética y se causarán lesiones o accidentes potenciales.

Seguridad personal

- Manténgase alerta, observe lo que está haciendo y use el sentido común cuando opere una herramienta eléctrica. No use una herramienta eléctrica si está cansado o bajo la influencia de drogas, alcohol o medicamentos. Un momento de inatención al operar herramientas eléctricas puede producir lesiones personales graves.

- Use equipo de protección personal. Siempre lleve protección ocular. Equipos de protección como máscaras antipolvo, zapatos de seguridad antideslizantes, cascos o protección auditiva usados para condiciones apropiadas reducirán las lesiones personales.

- Evite el arranque involuntario. Asegúrese de que el interruptor esté en la posición de apagado antes de conectar la fuente de alimentación y / o el bloque de baterías, recoger o transportar la herramienta. Llevar las herramientas eléctricas con el dedo en el interruptor o conectar las herramientas eléctricas con el interruptor en encendido da lugar a accidentes.

- Saque cualquier llave de ajuste o llave de tuercas antes de encender la herramienta eléctrica. Si se deja una llave de ajuste o llave de tuercas unida a una parte giratoria de la herramienta eléctrica se pueden producir lesiones personales.

- No adopte una postura forzada. Mantenga la postura y el equilibrio en todo momento. Esto permite un mejor control de la herramienta eléctrica en situaciones inesperadas.

- Use ropa adecuada. No use prendas sueltas o joyas. Mantenga el cabello, la ropa y los guantes alejados de las partes móviles. La ropa suelta, las joyas o el pelo largo pueden quedar atrapados en las partes móviles.

- Si se proporcionan dispositivos para la conexión de las instalaciones de extracción y recolección de polvo, asegúrese de que se conecten y utilicen correctamente. El uso del dispositivo para la recolección de polvo puede reducir los peligros relacionados con el polvo.

- No deje que la familiaridad obtenida con el uso frecuente de herramientas le permita ser complaciente e ignorar los principios de seguridad de las herramientas. Una acción descuidada puede causar lesiones graves en una fracción de segundo.

- ¡Advertencia! Las herramientas eléctricas pueden producir un campo electromagnético durante el funcionamiento. Este campo puede interferir en algunas circunstancias con los implantes médicos activos o pasivos. Para reducir el riesgo de lesiones graves o mortales, recomendamos a las personas con implantes médicos consultar a su médico y al fabricante de implantes médicos antes de operar esta herramienta eléctrica.

Uso y cuidado de la herramienta eléctrica

- Las personas con aptitudes psicofísicas o mentales disminuidas, así como los niños no pueden operar la herramienta eléctrica, si no son supervisados o instruidos sobre el uso de la herramienta eléctrica por una persona responsable de su seguridad.

- No fuerce la herramienta eléctrica. Utilice la herramienta eléctrica adecuada para su aplicación. La herramienta eléctrica correcta hará el trabajo mejor y más seguro a la velocidad para la que fue diseñada.

- No utilice la herramienta eléctrica si el interruptor no la enciende y apaga. Cualquier herramienta eléctrica que no pueda ser controlada con el interruptor es peligrosa y debe ser reparada.

- Desconecte el enchufe de la fuente de alimentación y / o la batería de la herramienta eléctrica antes de realizar cualquier ajuste, cambiar accesorios o guardarla. Estas medidas preventivas de seguridad reducen el riesgo de arrancar la herramienta accidentalmente.

- Guarde las herramientas eléctricas inactivas fuera del alcance de los niños y no permita que las personas que no estén familiarizadas con la herramienta eléctrica o estas instrucciones la utilicen. Las herramientas eléctricas son peligrosas en manos de usuarios inexpertos.

- Mantenimiento de las herramientas eléctricas Compruebe si la herramienta está desalineada, si las piezas móviles están atascadas, si hay piezas rotas o cualquier otra condición que pueda afectar el funcionamiento de la herramienta eléctrica. Si está dañada, haga reparar la herramienta eléctrica antes de usarla. Muchos accidentes son causados por el mantenimiento deficiente de las herramientas eléctricas.

- Mantenga las herramientas de corte, afiladas y limpias. Las herramientas de corte adecuadamente

mantenidas con bordes afilados son menos propensas a empastarse y más fáciles de controlar.

- **Utilice la herramienta eléctrica, los accesorios y las brocas de las herramientas, etc. de acuerdo con estas instrucciones, teniendo en cuenta las condiciones de trabajo y el trabajo a realizar.** El uso de la herramienta eléctrica para operaciones diferentes de las previstas podría producir una situación peligrosa.

- **Mantenga las manijas y las superficies de agarre secas, limpias y libres de aceite y grasa.** Las manijas y las superficies de agarre resbaladizas no permiten un manejo y un control seguros de la herramienta en situaciones inesperadas.

- Tenga en cuenta que cuando utilice una herramienta eléctrica debe sostener la manija auxiliar correctamente, esto es útil para controlar la herramienta eléctrica. Por lo tanto, sostenerla de manera adecuada puede reducir el riesgo de accidentes o lesiones.

Servicio

- **Haga reparar su herramienta eléctrica por personal de reparación calificado que use solamente piezas de repuesto idénticas.** Esto asegurará que se mantenga la seguridad de la herramienta eléctrica.

- Siga las instrucciones para lubricar y cambiar los accesorios.

Advertencias especiales de seguridad

Advertencias de seguridad comunes para las operaciones de rectificado, lijado, cepillado con alambre, pulido o abrasión:

- **Esta herramienta eléctrica fue pensada para funcionar como rectificadora, lijadora, cepillo de alambre, pulidora o herramienta de corte. Lea todas las advertencias de seguridad, instrucciones, ilustraciones y especificaciones proporcionadas con esta herramienta eléctrica.** El incumplimiento de todas las instrucciones que se enumeran a continuación puede provocar una descarga eléctrica, incendio y / o lesiones graves.

- **No utilice accesorios que no estén específicamente diseñados y recomendados por el fabricante de la herramienta.** El hecho de que el accesorio se pueda conectar a la herramienta eléctrica no garantiza una operación segura.

- **La velocidad nominal del accesorio debe ser al menos igual a la velocidad máxima marcada en la herramienta eléctrica.** Los accesorios que funcionan más rápido que su velocidad nominal pueden romperse y salir volando.

- **El diámetro exterior y el espesor de su accesorio deben estar dentro de la capacidad nominal de su herramienta eléctrica.** Los accesorios de tamaño incorrecto no se pueden asegurar ni controlar adecuadamente.

- **El tamaño del eje de las ruedas, bridas, almohadillas de apoyo o cualquier otro accesorio debe encajar adecuadamente en el eje de la herramienta eléctrica.** Los accesorios con orificios que no coinciden con el equipo de montaje de la herramienta eléctrica se desequilibrarán, vibrarán excesivamente y podrán causar la pérdida del control.

- **No utilice un accesorio dañado. Antes de cada uso, inspeccione el accesorio por ejemplo las**

ruedas abrasivas para detectar virutas y grietas, la almohadilla de apoyo para detectar grietas, desgarrador o exceso de desgaste, el cepillo de alambre para detectar cables sueltos o agrietados. Si la herramienta eléctrica o el accesorio se caen, inspeccione si hay daños o instale un accesorio sin daños. Después de inspeccionar e instalar un accesorio, colóquese usted y los espectadores alejados del plano del accesorio giratorio y haga funcionar la herramienta eléctrica a la máxima velocidad sin carga durante un minuto. Los accesorios dañados normalmente se rompen durante este tiempo de prueba.

- **Use el equipo de protección personal. Según la aplicación, utilice un protector facial, gafas o antiparras de seguridad. De ser necesario, use máscaras antipolvo, protectores para los oídos, guantes y delantal de taller para detener fragmentos abrasivos o de piezas de trabajo pequeños.** La protección ocular debe ser capaz de detener las partículas voladoras generadas por diversas operaciones. La máscara antipolvo o el respirador debe ser capaz de filtrar las partículas generadas por la operación. La exposición prolongada a ruidos de alta intensidad puede causar pérdida de audición.

- **Mantenga a las personas a una distancia segura del área de trabajo. Cualquier persona que entre al área de trabajo debe usar equipo de protección personal.** Los fragmentos de la pieza de trabajo o de un accesorio roto pueden volar y causar lesiones más allá del área de operación inmediata.

- **Sujete la herramienta eléctrica únicamente por las superficies de sujeción aisladas, cuando realice una operación en la que el accesorio de corte pueda entrar en contacto con cables ocultos o con su propio cable.** Un accesorio de corte que entre en contacto con un cable con corriente puede hacer que las partes metálicas expuestas de la herramienta eléctrica tengan corriente y podrían causar una descarga eléctrica al operario.

- **Coloque el cable alejado del accesorio giratorio.** Si pierde el control, el cable se puede cortar o enganchar y su mano o brazo puede ser jalado por el accesorio giratorio.

- **Nunca deje la herramienta eléctrica hasta que el accesorio se haya detenido completamente.** El accesorio giratorio puede engancharse en la superficie y la herramienta eléctrica se puede descontrolar.

- **No haga funcionar la herramienta eléctrica mientras la lleva a su lado.** El contacto accidental con el accesorio giratorio podría enganchar su ropa, acercando el accesorio a su cuerpo.

- **Limpie regularmente las rejillas de ventilación de la herramienta eléctrica.** El ventilador del motor atraerá el polvo al interior de la carcasa y la acumulación excesiva del metal en polvo puede causar riesgos eléctricos.

- **No utilice la herramienta eléctrica cerca de materiales inflamables.** Las chispas podrían encender estos materiales.

- **No utilice accesorios que necesiten líquido refrigerante.** El uso de agua u otros refrigerantes líquidos puede resultar en electrocución o descargas.

Contragolpe y advertencias relacionadas

El contragolpe es una reacción repentina de un accesorio pinzado o enganchado como una rueda giratoria, una almohadilla de apoyo, un cepillo o cualquier otro.

El desgaste o enganche provoca un rápido bloqueo del accesorio giratorio que a su vez hace que la herramienta eléctrica descontrolada sea forzada en la dirección opuesta a la rotación del accesorio en el punto de atascamiento.

Por ejemplo, si una rueda abrasiva queda enganchada o pinzada en la pieza de trabajo, el borde de la rueda que está entrando en el punto de pinzamiento puede cavar en la superficie del material haciendo que la rueda salga o dé un contragolpe. La rueda puede saltar hacia adelante o alejándose del operador, dependiendo de la dirección del movimiento de la rueda en el punto de pinzamiento. Las ruedas abrasivas también pueden romperse bajo estas condiciones.

El contragolpe es el resultado de un mal uso de la herramienta eléctrica y / o procedimientos o condiciones de funcionamiento incorrectos y puede evitarse tomando las precauciones adecuadas que se indican a continuación.

- **Mantenga un agarre firme en la herramienta eléctrica y posicione su cuerpo y brazo para permitirle resistir las fuerzas de contragolpe. Utilice siempre la manija auxiliar, si se proporciona, para un control máximo sobre el contragolpe o la reacción de torque durante el arranque.** El operador puede controlar las reacciones de torque o las fuerzas de contragolpe, si se toman las precauciones adecuadas.
- **Nunca coloque la mano cerca del accesorio giratorio.** El accesorio puede dar un contragolpe sobre su mano.
- **No coloque su cuerpo en el área donde se podría mover la herramienta eléctrica si se produce un contragolpe.** El contragolpe impulsará la herramienta en la dirección opuesta al movimiento de la rueda en el punto de enganche.
- **Tenga especial cuidado cuando trabaje esquinas, bordes afilados, etc. Evite el rebote y enganche del accesorio.** Las esquinas, los bordes afilados o los rebotes tienen una tendencia a enganchar el accesorio giratorio y causar pérdida de control o contragolpe.
- **No fije una cuchilla para tallar madera de cadena de corte ni una cuchilla de sierra dentada.** Estas cuchillas crean contragolpes frecuentes y pérdida de control.

piezas de trabajo son demasiado pequeñas para colocar de manera segura, no las procese. Las piezas de tamaño grande deben tener soporte adecuado, no aflojarse, y sus extremos no deben vibrar.

- Se prohíbe estrictamente trabajar con la herramienta eléctrica colocada al revés o fijada en el lugar, puede ser peligroso y causar lesiones graves.
- Las piezas de trabajo que contienen asbestos no se deben procesar.
- Se prohíbe estrictamente reducir la velocidad de rotación del cepillo por inercia, usando un bloqueo de fuso. Usar un bloqueo de uso para este fin causará fallas de la herramienta eléctrica y anulará la garantía.



Advertencia: las sustancias químicas contenidas en el polvo generado al lijar, cortar, aserrar, rectificar, perforar y otras actividades de la industria de la construcción puede producir cáncer, deficiencia congénita o ser perjudicial para la fertilidad. El ion de algunas sustancias químicas será:

- Antes de realizar cualquier reparación o sustitución de la máquina, primero hay que desenchufar
- Los productos de dióxido de silicio transparente y otros de albañilería en la pared de ladrillos y cemento; el arseniato cromatado (CCA), en madera con tratamiento químico. El grado de daño de estas sustancias dependerá del grado frecuente de realización de estos trabajos. Si desea reducir el contacto con estas sustancias químicas, trabaje en el lugar con ventilación y use aparatos con certificados de seguridad (como la máscara antipolvo diseñada con un pequeño filtro de polvo).

Observe la tensión de alimentación: en la conexión de alimentación, debe confirmar que si la tensión de alimentación es la misma que la tensión marcada en la placa de datos de la herramienta. Si a tensión de la alimentación es más alta que la tensión apropiada, se pueden producir accidentes para los operadores, y al mismo tiempo, destruir la herramienta. Por lo tanto, si la tensión de alimentación no ha sido confirmada, entonces nunca debe enchufar de forma arbitraria. Por el contrario, cuando la tensión de alimentación es inferior a la tensión requerida, el motor se dañará.

Guías de seguridad durante el funcionamiento de la herramienta eléctrica

Advertencias de seguridad específicas para operaciones de cepillado de alambre

- **Tenga en cuenta que un cepillo puede dispersar alambres incluso durante el trabajo normal. No aplique excesiva presión en la herramienta eléctrica, esto aumentará la dispersión de desgaste.** El alambre dispersado puede penetrar con facilidad en ropas livianas y lastimar la piel.
- **No se permiten materiales extraños entre el cepillo de alambre y la carcasa protectora.**
- Siga las recomendaciones sobre montaje de cepillos; la dirección de la flecha en el cepillo debe ser la misma que la del reductor de herramienta eléctrica.
- Cuando procese piezas de trabajo de tamaño pequeño o livianas, colóquelas en forma segura. Si las

Símbolos usados en el manual

Los siguientes símbolos se utilizan en el manual de instrucciones, recuerde sus significados. La interpretación correcta de los símbolos le permitirá el uso correcto y seguro de la herramienta eléctrica.

| Símbolo | Significado |
|---------|---|
| | Etiqueta con número de serie: CT ... - modelo; XX - fecha de fabricación; XXXXXXXX - número de serie. |
| | Lea todas las reglas e instrucciones de seguridad. |

| Símbolo | Significado |
|--|---|
|  | Use gafas de seguridad. |
|  | Use protectores para los oídos. |
|  | Use una máscara antipolvo. |
|  | Desconecte la herramienta eléctrica de la red antes de instalarla o ajustarla. |
|  | Dirección del movimiento. |
|  | Dirección de la rotación. |
|  | Bloqueado. |
|  | Desbloqueado. |
|  | Prohibido. |
|  | Doble aislamiento / clase de protección. |
|  | Atención. Importante. |
|  | Un signo que certifica que el producto cumple con los requisitos esenciales de las directivas de la UE y las normas armonizadas de la UE. |
|  | Use guantes de protección. |
|  | Durante el funcionamiento, saque el polvo acumulado. |
|  | No deseche la herramienta eléctrica en un recipiente de basura doméstica. |

Designación de la herramienta eléctrica

La herramienta eléctrica está diseñada para molienda en seco y procesamiento de diferentes materiales con cepillos.

Componentes de la herramienta eléctrica

- 1 Ranuras de ventilación
- 2 Interruptor de encendido / apagado
- 3 Tornillo
- 4 Placa
- 5 Contratuerca de mango adicional
- 6 Empuñadura adicional
- 7 Cubierta protectora
- 8 Cubierta
- 9 Botón de retención del husillo
- 10 Reductor
- 11 Palanca de fijación
- 12 Rodillo delantero
- 13 Tuerca mariposa
- 14 Bloqueo
- 15 Rodillo trasero
- 16 Tubería de remoción de polvo
- 17 Rueda de selector de velocidad
- 18 Adaptador de la aspiradora
- 19 Tarugo *
- 20 Llave Allen *
- 21 Anillo de fijación
- 22 Tuerca
- 23 Mandril
- 24 Perno
- 25 Brida
- 26 Cepillo *
- 27 Arandela

* Accesorios

No todos los accesorios fotografiados o descritos están incluidos en el envío estándar.

Instalación y regulación de los elementos de la herramienta eléctrica

Antes de llevar a cabo cualquier trabajo sobre la herramienta eléctrica, debe desconectarse de la fuente de energía.



No apriete demasiado los elementos de ajuste para evitar dañar el hilo.

Cubierta protectora



Se prohíbe estrictamente operar sin la carcasa protectora 7. La carcasa protectora 7 siempre debe mirar hacia el operador con su pieza cerrada.

Montaje / desmontaje de la carcasa protectora (ver fig. 1-2)

- Mueva la palanca de fijación 11, como se muestra en la figura 1.1.

- Coloque la carcasa protectora **7** en la boca del huso y asegúrese de que la oreja de montaje **21** quede bien colocada en la ranura longitudinal de la boca del huso (ver fig. 1.2).
- Gire la carcasa protectora **7** en la posición requerida y tire de la palanca de fijación **11**, como se muestra en la fig. 2.1
- Para desmontar la carcasa protectora **7** repita los procedimientos anteriores en orden inverso.
- Si la palanca de fijación **11** no fija la carcasa protectora **7** en su lugar, ajuste la tuerca **22** con la llave inglesa (no incluida) (ver fig. 2.2).

Empuñadura adicional (ver fig. 3)

Utilice siempre la empuñadura adicional **6** cuando esté en funcionamiento.

- Coloque la placa **4** y coloque los tornillos **3** (ver fig. 3.1).
- Atornille el mango adicional **6** en la placa **4** como se muestra en la figura 3.2.
- Ajuste la contratuerca **5**.
- Realice las operaciones de desarmado en la secuencia inversa.

Montaje / desmontaje del adaptador para la conexión con la aspiradora (ver fig. 4)

Monte / desmonte el adaptador **18** como se muestra en la fig. 4.

Ajuste de la posición del rodillo trasero (ver fig. 5)

Se recomienda ajustar la posición del rodillo delantero **12** a medida que se desgaste el cepillo.

- Aflojar la tuerca mariposa **13** (ver fig. 5.1).
- Mueva el rodillo delantero **12** hacia arriba o abajo para que, durante la operación, el alambre de cepillo **26** se deforme levemente, y ambos rodillos **12** y **15** toquen la superficie de trabajo (ver fig. 5.2-5.3).
- Ajuste la tuerca mariposa **13** (ver fig. 5.1).

Montaje / reemplazo de cepillos (ver fig. 6-7)



Después de montar accesorios de cualquier tipo, pruebe el funcionamiento antes de comenzar la operación; encienda la herramienta eléctrica y deje que opere en modo inactivo no menos de 30 segundos. Está estrictamente prohibido el funcionamiento de los cepillos con descentramiento radial o axial y que cause mayor vibración de la herramienta eléctrica.



Se recomienda usar guantes protectores para montar / reemplazar cepillos.

- Presione sobre el bloqueo **14** y quite la cubierta **8**, como se muestra en la fig. 6.1.
- Presione y mantenga presionado el bloqueo de huso **9**, intente girar el huso **23** para asegurarse de que no puede girar (ver fig. 6.2).
- Monte en el huso **23** la arandela **27**. Coloque ambos tarugos **19** en el huso **23** (ver fig. 7.1). **Atención: se prohíbe estrictamente usar tarugos 19 con daños (doblados, astillados, etc.), tarugos de diferente**

longitud o forma, o montar el cepillo 26 usando solo un tarugo 19.

- Coloque el cepillo **26**, brida **25** y atornille y ajuste el perno **24** con una llave Allen **20** (ver fig. 7.2). **Atención: el perno 24 tiene roscado de mano izquierda.**
- Suelte el bloqueo de huso **9**.
- Coloque la cubierta **8**. **Atención: la cubierta 8 debe fijarse sin desviaciones, y el soporte 14 debe hacer un ruido al quedar bien colocado.**
- Gire el cepillo **26** varias veces, debería girar libremente, sin golpear ninguna pieza de la herramienta eléctrica.

Funcionamiento inicial de la herramienta eléctrica

Utilice siempre la tensión adecuada de la red: la tensión de la red debe coincidir con la información citada en la placa de identificación de la herramienta eléctrica.

Encendido / apagado de la herramienta eléctrica

Encender:

Presione la parte posterior del interruptor de encendido / apagado **2** y mientras lo sostiene en esta posición, avance / deje el interruptor **2** hacia adelante Presione la parte frontal del interruptor de encendido / apagado **2** para fijarlo en la posición presionado

Apagar:

Empuje la parte posterior del interruptor de encendido / apagado **2**.

Aspiración del polvo durante el funcionamiento



La recolección de polvo disminuye la concentración de polvo en el aire y evita la acumulación de polvo en la estación de trabajo. Mientras opera la herramienta eléctrica siempre use una aspiradora adecuada para recolectar polvo generado por el proceso. Se usa un adaptador especial para unir la aspiradora al adaptador **18**.

Características de diseño de la herramienta eléctrica

Protección de reinicio

Protección de reinicio - previene que la herramienta eléctrica arranque automáticamente después del corte de energía. Después de un corte de energía, la herramienta eléctrica debe apagarse activamente antes de que pueda reiniciarse nuevamente

Arranque suave

El arranque suave (que limita el sistema de corriente de arranque) permite un arranque suave de las herramientas eléctricas; el huso se opera en forma gradual ascendente sin tirones ni sacudidas; no se impone carga de salto en el motor al encender.

El **estabilizador de rotación** (estabilización de rotación sobre la carga) mantiene el índice de rotación fijo, independientemente de la fuerza de presión sobre la superficie en tratamiento; el índice de rotación uniforme del huso garantiza la mejor calidad de tratamiento.

Ruedecilla selectora de la velocidad

Con el interruptor de ajuste de revoluciones **17**, puede seleccionarse la velocidad del mandril requerida (también mientras funciona).

La velocidad de giro depende del material trabajado y debe ser calculada haciendo unas pruebas.

Cuando opera su herramienta eléctrica a baja velocidad por un periodo prolongado, se debe enfriar durante 3 minutos. Para hacerlo, fije una velocidad máxima y deje que su herramienta eléctrica funcione en mínimo.

Recomendaciones sobre el funcionamiento

Selección de cepillo

Elija el tipo de cepillo (alambre, nylon, fibra, abrasivo y otros) que sea más adecuado para el trabajo a realizar.

El uso previsto de cepillo aparece en el paquete, también puede consultar al vendedor.

Recomendaciones generales

- Encienda la herramienta eléctrica y deje que el motor llegue a velocidad total, y solo después de eso, lentamente, mueva el cepillo **26** a la pieza de trabajo a procesar.
- No aplique excesiva presión sobre la herramienta eléctrica, no brindará mejores resultados sino que hará que el motor se sobrecargue y el cepillo **26** se desgaste con mayor rapidez.
- Mueva la herramienta eléctrica a velocidad constante, con alimentación moderada, sin desviaciones, ni movimientos oscilantes ni tironeos.
- Se recomienda realizar una operación de prueba en una pieza de trabajo de repuesto, para encontrar la mejor velocidad para el material a procesar.
- Ajuste la posición del rodillo delantero **12** al desgastarse el cepillo **26**, según lo descrito arriba.

Mantenimiento de la herramienta eléctrica / medidas preventivas

Antes de llevar a cabo cualquier trabajo sobre la herramienta eléctrica, debe desconectarse de la fuente de energía.

Una condición indispensable para un uso seguro a largo plazo de la herramienta eléctrica es mantenerla limpia. Durante el tratamiento prolongado del metal, es posible que se acumule polvo conductor de corriente dentro de la herramienta eléctrica. Con frecuencia limpie la herramienta con aire comprimido a través de las ranuras de ventilación **1**.

Al procesar madera resinosa, el aserrín y grano puede pegarse a los componentes de la herramienta eléctrica. En estos trabajos, es necesario:

- Verificar si está limpia la superficie interna de la carcasa protectora **7**.
- Mantener los rodillos **12** y **15** limpios; la superficie debe estar limpia y deben rotar con libertad.
- Verificar el orificio del tubo de remoción de polvo **16** para ver si hay obstrucciones.
- Verificar las ranuras de ventilación **1** (especialmente en el lado inferior de la herramienta eléctrica) para ver si hay obstrucciones.

Si se encuentran obstrucciones en los anteriores componentes, límpielas.

Servicio de post-venta y servicio de aplicaciones

Nuestro servicio de post-venta responde a sus preguntas sobre el mantenimiento y la reparación de su producto, así como también sobre los repuestos. La información sobre los centros de servicio, los diagramas de las piezas y sobre los repuestos también se puede encontrar en: www.crown-tools.com.

Cómo transportar las herramientas eléctricas

- Está terminantemente prohibido dejarlas caer para que no se produzca ningún impacto mecánico en el embalaje durante el transporte.
- Cuando se descarguen / carguen, no se permite usar ningún tipo de tecnología que funcione bajo el principio de sujeción de embalajes.

Protección del medio ambiente



Recicle las materias primas en lugar de eliminarlas como basura.

Las herramientas, los accesorios y el embalaje deberían seleccionarse para un reciclado cuidadoso del medio ambiente.

Las piezas de material plástico están marcadas para un reciclado selectivo.

Estas instrucciones están impresas sobre papel reciclado sin la utilización de cloro.

Especificações da ferramenta eléctrica

| Máquina de polir | CT13551-110RSV | |
|--------------------------------|-----------------------|---------------|
| Código da ferramenta eléctrica | [220-230 V ~50/60 Hz] | 422545 |
| Potência nominal absorvida | [W] | 1400 |
| Potência de saída | [W] | 815 |
| Amperagem na voltagem | 220-230 V [A] | 6.6 |
| Velocidade nominal | [min ⁻¹] | 1000-4000 |
| Ø máximo da escova | [mm] [polegadas] | 110 4-1/4" |
| Largura máxima da escova | [mm] [polegadas] | 100 4" |
| Eixo Ø | [mm] [polegadas] | 19 3/4" |
| Peso | [kg] [lb] | 3,1 6.84 |
| Classe de protecção | | □ / II |
| Pressão sonora | [dB(A)] | 86,9 |
| Potência sonora | [dB(A)] | 97,9 |
| Vibrações | [m/s ²] | 1,5 |

Informações sobre ruído



Use protectores auditivos quando a potência sonora ultrapassar 85 dB(A).

CE Declaração de conformidade

Declaramos sob nossa inteira responsabilidade que o produto descrito nos "Especificações da ferramenta eléctrica" esta em conformidade com todas as disposicoes pertinentes das Directivas 2006/42/EC incluindo suas alteracoes, e em conformidade com as seguintes normas: EN 60745-1, EN 60745-2-3.

Gestor de
certificação

Wu Cunzhen

Merit Link International AG
Stabio, Suíça, 04.12.2018

Regras gerais de segurança



AVISO! Leia todos os avisos de segurança e todas as instruções. O incumprimento das instruções e avisos de segurança pode ter como consequência a existência de perigo de incêndio, de choques elétricos e / ou de lesões graves.

Guarde todos os avisos e instruções para futuras referências.

O termo "ferramenta eléctrica" nos avisos diz respeito à sua ferramenta alimentada pela rede (com fio) ou com bateria (sem fio).

Segurança na área de trabalho

- **Mantenha a área de trabalho limpa e bem iluminada.** Áreas desarrumadas ou escuras são propícias a acidentes.
- **Não ligue ferramentas eléctricas em atmosferas explosivas, tal como na presença de líquidos inflamáveis, gases ou pó.** As ferramentas eléctricas geram faíscas que podem provocar a ignição dos fumos ou pó.
- **Mantenha as crianças e pessoas que passem afastadas enquanto trabalhar com uma ferramenta eléctrica.** As distrações podem fazer com que perca o controlo.

Segurança eléctrica

- **As fichas da ferramenta eléctrica têm de corresponder à tomada. Nunca modifique a ficha de al-**



AVISO - Para reduzir o risco de lesões, o utilizador tem de ler o manual de instruções!

gum modo. Não utilize qualquer adaptador com ferramentas elétricas com ligação à terra. Fichas não modificadas e tomadas correspondentes reduzem o risco de choque elétrico.

- **Evite o contacto do corpo com superfícies ligadas à terra, tais como tubos, radiadores, bases e frigoríficos.** Existe um risco acrescido de choque elétrico se o seu corpo estiver ligado à terra.
- **Não exponha as ferramentas elétricas à chuva ou a condições húmidas.** A entrada da água na ferramenta elétrica aumentará o risco de choque elétrico.
- **Não force o fio da alimentação. Nunca utilize o fio para transportar, puxar ou desligar a ferramenta elétrica.** Mantenha o fio afastado do calor, óleo, arestas afiadas ou peças móveis. Fios danificados ou presos aumentam o risco de choque elétrico.
- **Quando estiver a trabalhar com uma ferramenta elétrica ao ar livre, utilize uma extensão adequada para a utilização no exterior.** A utilização de um fio adequado ao exterior reduz o risco de choque elétrico.
- **Se for inevitável trabalhar com uma ferramenta elétrica num local húmido, use uma alimentação protegida por um dispositivo de corrente residual (DCR).** A utilização de um DCR reduz o risco de choque elétrico. **NOTA!** O termo "dispositivo de corrente residual (DCR)" pode ser substituído pelo termo "interruptor de circuito de falha de ligação à terra (ICFLT)" ou "disjuntor de circuito de fuga de terra (DCFT)".
- **Aviso!** Nunca toque nas superfícies de metal expostas na caixa de velocidades, proteção, etc., pois tocar nas superfícies de metal interfere com as ondas eletromagnéticas, podendo assim causar lesões ou acidentes.

Segurança pessoal

- **Mantenha-se alerta, observe o que está a fazer e use senso comum quando estiver a trabalhar com uma ferramenta elétrica.** Não utilize uma ferramenta elétrica enquanto estiver cansado ou sobre o efeito de drogas, álcool ou medicação. Um momento de falta de atenção enquanto trabalha com ferramentas elétricas pode resultar em lesões sérias.
- **Use equipamento pessoal de proteção. Utilize sempre proteção ocular.** O equipamento de segurança, tal como máscara de pó, calçado de segurança antiderrapante, capacete de segurança, ou proteção para os ouvidos, utilizado nas condições adequadas reduzirá a hipótese de lesões.
- **Evite ligações sem intenção. Certifique-se de que o interruptor se encontra na posição de desligado antes de ligar a fonte de energia e / ou à bateria ao agarrar ou transportar a ferramenta.** Transportar ferramentas elétricas com o seu dedo no interruptor ou fornecer energia a ferramentas elétricas que tenham o interruptor na posição de ligado convida a acidentes.
- **Retire qualquer chave de ajuste ou chave de fendas antes de ligar a ferramenta elétrica.** Uma chave de fendas ou uma chave deixada ligada a uma peça rotativa da ferramenta elétrica pode resultar em lesão.
- **Não se estique. Mantenha sempre a base e o equilíbrio adequados.** Isso proporciona um melhor controlo da ferramenta elétrica em situações inesperadas.
- **Vista-se adequadamente. Não use roupas largas ou joalharia. Mantenha o cabelo, roupa e luvas afastados das partes móveis.** Roupas largas, jóias ou cabelo comprido podem ser apanhados pelas peças em movimento.

- **Se forem fornecidos dispositivos para a ligação de extração de pó e facilidades de recolha, certifique-se de que estas estão ligadas e de que são devidamente utilizadas.** A utilização da recolha do pó pode reduzir os perigos relacionados com o pó.
- **Não permita que a familiaridade ganhe com a utilização de ferramentas o torne mais complacente e ignore os princípios de segurança da ferramenta.** Uma ação descuidada pode causar lesões severas numa fração de segundo.
- **Aviso!** As ferramentas elétricas podem criar um campo eletromagnético durante o funcionamento. Este campo pode, sob determinadas circunstâncias, interferir com implantes médicos ativos ou passivos. Para reduzir o risco de lesões sérias ou fatais, recomendamos que pessoas com implantes médicos consultem o seu médico e / ou fabricante do implante médico antes de utilizar esta ferramenta elétrica.

Utilização e cuidados da ferramenta elétrica

- As pessoas com fracas aptidões físicas ou mentais, bem como as crianças, não podem utilizar a ferramenta elétrica, caso não sejam supervisionadas ou ensinadas a usar a ferramenta elétrica por uma pessoa responsável pela sua segurança.
- **Não force a ferramenta elétrica. Use a ferramenta elétrica adequada para a tarefa pretendida.** O uso de uma ferramenta elétrica correta e à velocidade para a qual foi concebida permite executar o trabalho com maior eficácia e segurança.
- **Não utilize a ferramenta elétrica se o interruptor não a ligar ou desligar.** Qualquer ferramenta que não possa ser controlada com o interruptor é perigosa e deve ser reparada.
- **Desligue a ficha da fonte de alimentação e / ou a bateria da ferramenta elétrica antes de fazer quaisquer ajustes, mudar de acessórios, ou guardar as ferramentas elétricas.** Tais medidas de segurança preventiva ajudam a reduzir os riscos de ligar inadvertidamente a ferramenta elétrica.
- **Guarde ferramentas elétricas sem carga fora do alcance de crianças e não permita que pessoas estranhas às ferramentas elétricas ou a estas instruções trabalhem com a ferramenta elétrica.** As ferramentas elétricas são perigosas nas mãos de utilizadores sem formação.
- **Proceda à manutenção das ferramentas elétricas. Verifique se existem desalinhamentos ou bloqueios das peças móveis, peças partidas e quaisquer outras condições que possam afetar o funcionamento da ferramenta elétrica. Se estiver danificada, leve a ferramenta elétrica para ser reparada antes da utilização.** Muitos acidentes são provocados pela fraca manutenção das ferramentas elétricas.
- **Mantenha as ferramentas de corte afiadas e limpas.** Ferramentas devidamente mantidas com arestas de corte afiadas são menos fáceis de prender e mais fáceis de controlar.
- **Use a ferramenta elétrica, acessórios e brocas, etc., de acordo com estas instruções, tendo em conta as condições de trabalho e o trabalho a ser efetuado.** A utilização da ferramenta elétrica para operações diferentes das pretendidas pode resultar numa situação perigosa.
- **Mantenha as pegas e superfícies de segurar secas, limpas e sem óleo ou gordura.** Pegas e superfícies de segurar escorregadias não permitem o ma-

nuseamento seguro nem o controlo da ferramenta em situações inesperadas.

- Tenha em conta que, quando utilizar uma ferramenta elétrica, segure corretamente a pega auxiliar, o que é útil quando controlar a ferramenta elétrica. Assim, um manuseamento adequado pode reduzir o risco de acidentes ou lesões.

Reparação

- **A manutenção da sua ferramenta elétrica deverá ser sempre efetuada por pessoas qualificadas, utilizando apenas peças sobresselentes idênticas.** Tal irá assegurar que a segurança da ferramenta elétrica é mantida.
- Siga as instruções quanto a lubrificação e mudança de acessórios.

Avisos especiais de segurança

Avisos de segurança comuns para esmerilagem, lixagem, escovagem, polimento ou corte por abrasão:

- **Esta ferramenta elétrica foi criada para funcionar como esmeriladora, lixadeira, escovadora com escova de arame, polidora ou ferramenta de corte. Leia todos os avisos de segurança, instruções, ilustrações e especificações fornecidas com esta ferramenta elétrica.** Não seguir todas as instruções apresentadas abaixo pode resultar em choque elétrico, incêndio e / ou lesões graves.
- **Não utilize acessórios que não sejam especificamente concebidos e recomendados pelo fabricante da ferramenta.** Não é por o acessório poder ser fixado na sua ferramenta elétrica que irá assegurar um funcionamento seguro.
- **A velocidade nominal do acessório deve ser, pelo menos, igual à velocidade máxima indicada na ferramenta elétrica.** Os acessórios que funcionem mais depressa do que a sua velocidade nominal podem partir e separar-se da ferramenta.
- **O diâmetro exterior e a espessura do seu acessório devem estar compreendidos na taxa de capacidade da sua ferramenta elétrica.** Acessórios com um tamanho incorreto não podem ser protegidos ou controlados adequadamente.
- **A dimensão do eixo dos discos, rebordos, almofadas de amortecimento ou de qualquer outro acessório deve encaixar devidamente no eixo da ferramenta elétrica.** Acessórios com orifícios que não equivalham ao material de montagem da ferramenta elétrica perderão o equilíbrio, vibrarão excessivamente e poderão dar origem à perda de controlo.
- **Não utilize um acessório danificado. Antes de cada utilização, inspecione o acessório, como os discos abrasivos, quanto a rachas e fendas, as proteções quanto a fendas, rasgões ou desgaste excessivo, as escovas quanto a fios soltos ou partidos. Se a ferramenta elétrica ou o acessório caírem, verifique se existem danos. Nesse caso, instale um acessório sem danos. Após inspecionar e instalar um acessório, você e terceiros deverão estar afastados do acessório rotativo e utilizar a ferramenta elétrica com a velocidade máxima sem carga durante um minuto.** Os acessórios danificados partem-se habitualmente durante este tempo de teste.

- **Utilize equipamento de proteção pessoal. Dependendo da aplicação, use uma proteção para o rosto e óculos de segurança ou de proteção. Se necessário, use uma máscara para o pó, proteções auditivas, luvas e um avental capaz de parar pequenos fragmentos abrasivos.** A proteção visual tem de ser capaz de parar o lixo a voar criado por várias operações. A máscara para o pó ou respiratória tem de ser capaz de filtrar partículas geradas pela sua operação. A exposição prolongada a ruído intenso pode causar a perda de audição.

- **Mantenha-se afastado a uma distância de segurança da área de trabalho. Quem entrar na área de trabalho tem de usar equipamento de proteção pessoal.** Fragmentos da peça trabalhada ou de um acessório partido podem soltar-se e causar lesões para além da área imediata da operação.

- **Segure a ferramenta apenas através das superfícies isoladas quando efetuar uma operação onde o acessório de corte possa entrar em contacto com cabos elétricos escondidos ou com o seu próprio fio.** O contacto do acessório de corte com um cabo "vivo" fará com que as peças de metal expostas da ferramenta elétrica dêem um choque ao operador.

- **Posicione o fio afastado do acessório rotativo.** Se perder o controlo, o fio pode ser cortado ou arrancado e a sua mão ou braço podem ser puxados contra o acessório rotativo.

- **Nunca pause a ferramenta elétrica até o acessório ter parado por completo.** O acessório giratório pode agarrar-se à superfície e fazer com que perca o controlo da ferramenta elétrica.

- **Não coloque a ferramenta elétrica em funcionamento enquanto a transportar ao seu lado.** O contacto acidental com o acessório giratório pode agarrar-se à sua roupa, puxando o acessório contra o seu corpo.

- **Limpe regularmente as entradas de ar da ferramenta elétrica.** A ventoinha do motor puxa o pó para dentro da estrutura e a acumulação excessiva de metal em pó pode dar origem a perigos elétricos.

- **Não utilize a ferramenta elétrica perto de materiais inflamáveis.** As faíscas podem incendiar estes materiais.

- **Não use acessórios que requeiram líquidos de arrefecimento.** A utilização de água ou de outros agentes de refrigeração líquidos poderá resultar em eletrocussão ou choque.

Avisos relacionados com ressalto

O ressalto é uma reação súbita de um disco rotativo, almofada, escova ou qualquer outro acessório que fique preso. Ao ficar preso, o acessório rotativo perde o controlo rapidamente, forçando a rotação do acessório na direção oposta no ponto em que fica preso.

Por exemplo, se um disco abrasivo ficar preso numa peça a ser trabalhada, a extremidade do disco que está a entrar no ponto em que fica preso entra na superfície do material, fazendo com que o disco saia ou ressalte. O disco pode saltar para longe ou contra o operador, dependendo da direção do movimento do disco na altura em que fica preso. Os discos abrasivos também se podem partir nestas condições.

O ressalto é o resultado de uma utilização indevida e / ou procedimentos ou condições de funcionamento incorretos da ferramenta elétrica e pode ser evitado tomando as devidas precauções, conforme abaixo indicadas.

- **Segure bem a ferramenta elétrica e coloque o seu corpo e braço para que consiga resistir à força do ressalto. Use sempre a pega auxiliar, se existir, para um controlo máximo do ressalto ou reação do binário durante o arranque.** O operador pode controlar as reações do binário ou forças de ressalto, se tomar as devidas precauções.
- **Nunca coloque a sua mão perto do acessório rotativo.** Os acessórios podem ressaltar contra as suas mãos.
- **Não posicione o seu corpo na área onde a ferramenta elétrica se irá movimentar se ocorrer um ressalto.** O ressalto atira a ferramenta na direção oposta ao movimento do disco no ponto em que fica preso.
- **Tenha muito cuidado quando trabalhar em cantos, extremidades afiadas, etc. Evite que o acessório sobresalte ou trave.** Cantos, extremidades afiadas ou baloçar a ferramenta pode fazer com que o acessório rotativo prenda e causa a perda de controlo ou ressalto.
- **Não utilize uma lâmina de corrente de serra ou lâmina de serra dentada.** Essas lâminas provocam frequentemente ressaltos e perdas de controlo.

• Os dois óxidos de silicone transparente e outros produtos de alvenaria nos tijolos e cimento, o arsénico de crómio (CCA) na madeira com tratamento químico. O grau de toxicidade destas substâncias depende da frequência com que efetua estes trabalhos. Se quiser reduzir o contacto com estas substâncias químicas, trabalhe num local com ventilação e deverá usar os aparelhos com produtos de segurança (como máscaras para o pó criadas com filtros para pequenas partículas de pó).

Tenha em conta a voltagem da alimentação: Ao ligar à energia, tem de se certificar de que a voltagem da alimentação é a mesma que a voltagem assinalada na placa das especificações da ferramenta. Se a voltagem da alimentação for superior à voltagem adequada, podem ocorrer acidentes e a ferramenta ficará destruída. Assim, se não confirmou a voltagem da alimentação, não ligue arbitrariamente a ficha a uma tomada. Por outro lado, quando a voltagem da alimentação for inferior à voltagem exigida, danificará o motor.

Orientações de segurança durante o funcionamento da ferramenta elétrica

Avisos de segurança específicos para operações com escova de aço

- **Tenha em conta que uma escova pode libertar arames mesmo durante o funcionamento normal. Não faça pressão excessiva na ferramenta elétrica, pois isso aumenta o desgaste e a libertação de arames.** O arame libertado pode facilmente penetrar em roupa fina e / ou na pele.
- **Não são permitidos materiais estranhos entre a escova de aço e a estrutura de proteção.**
- Siga as recomendações sobre a montagem de escovas: A direção da seta na escova tem de ser a mesma que no redutor da ferramenta elétrica.
- Quando processar peças a serem trabalhadas de tamanho ou peso reduzidos, fixe-as bem. Se as peças forem demasiado pequenas para serem fixadas em segurança, não as processe. Peças grandes têm de ter o suporte adequado, não podem estar folgadas e as extremidades não deverão vibrar.
- É estritamente proibido trabalhar com a ferramenta elétrica virada para baixo ou fixada nalgum lugar. Isso pode ser perigoso e causar lesões sérias.
- As peças que contenham amianto não podem ser processadas.
- É estritamente proibido reduzir a velocidade de rotação da escova através de inércia, usando o bloqueio do eixo. Usar o bloqueio do eixo com este intuito causa a falha da ferramenta elétrica e anula a garantia.













Aviso: As substâncias químicas existentes no pó gerado ao lixar, cortar, serrar, amolar, perfurar e outras atividades industriais de construção podem dar origem a cancro, deficiências congénitas ou ser nocivas para a fertilidade. O ião de algumas substâncias químicas deverá ser:

• Antes de qualquer reparação ou trabalho de substituição na ferramenta, tem de retirar primeiro a ficha da tomada.

Símbolos usados no manual

Os símbolos apresentados a seguir são usados no manual de utilização. Lembre-se do seu significado. A interpretação correta dos símbolos permite uma utilização correta e segura da ferramenta elétrica.

| Símbolo | Significado |
|---------|--|
| | Autocolante do número de série: CT ... - modelo; XX - data de fabrico; XXXXXXXX - número de série. |
| | Leia todos os avisos de segurança e todas as instruções. |
| | Use óculos de segurança. |
| | Use proteções auditivas. |
| | Use máscara respiratória. |
| | Desligue a ferramenta elétrica da alimentação antes da instalação ou ajuste. |
| | Direção do movimento. |

| Símbolo | Significado |
|---|--|
|  | Direção de rotação. |
|  | Bloqueado. |
|  | Desbloqueado. |
|  | Proibido. |
|  | Isolamento duplo / classe de proteção. |
|  | Atenção. Importante. |
|  | Um sinal a certificar que o produto se encontra em conformidade com os requerimentos essenciais das diretivas da UE e normas harmonizadas da UE. |
|  | Utilize luvas de proteção. |
|  | Durante o funcionamento, retire o pó acumulado. |
|  | Não elimine a ferramenta elétrica juntamente com o lixo doméstico comum. |

Designação da ferramenta eléctrica

A ferramenta elétrica foi criada para amolar a seco e processar diferentes materiais com escovas.

Componentes da ferramenta eléctrica

- 1 Fendas de ventilação
- 2 Interruptor de ligar / desligar
- 3 Parafuso
- 4 Placa
- 5 Porca de fixação da pega adicional
- 6 Pega adicional
- 7 Estrutura protectora
- 8 Cobertura
- 9 Bloqueio do eixo
- 10 Redutor
- 11 Alavanca de fixação
- 12 Rolo dianteiro

- 13 Porca de asas
- 14 Bloqueio
- 15 Rolo traseiro
- 16 Tubo de remoção do pó
- 17 Roda do selector da velocidade
- 18 Adaptador do aspirador
- 19 Cavilha *
- 20 Chave sextavada *
- 21 Presilha de fixação
- 22 Porca
- 23 Eixo
- 24 Parafuso
- 25 Flange
- 26 Escova *
- 27 Anilha

* Acessórios

Nem todos os acessórios apresentados nas ilustrações ou descritos no texto fazem parte das peças fornecidas.

Instalação e afinação dos elementos da ferramenta eléctrica

Antes de proceder à limpeza ou reparação da ferramenta eléctrica, deve desligá-la da electricidade.



Não aperte demasiado os elementos de aperto, para evitar danificar a rosca.

Estrutura protectora



Operações sem a estrutura de proteção 7 são estritamente proibidas. A estrutura protectora 7 deverá ficar sempre virada para o operador com a sua parte fechada.

Montagem / desmontagem da estrutura de proteção (consulte a imagem 1-2)

- Mova a alavanca de fixação 11 conforme apresentado na imagem 1.1.
- Coloque a estrutura de proteção 7 na abertura do eixo, certificando-se de que a alça de fixação 21 se encaixa na ranhura longitudinal da abertura do eixo (consulte a imagem 1.2).
- Rode a estrutura de proteção 7 para a posição desejada e puxe a alavanca de fixação 11, conforme apresentado na imagem 2.1.
- Para desmontar a estrutura de proteção 7, repita as operações descritas acima pela ordem inversa.
- Se a alavanca de fixação 11 não fixar a estrutura de proteção 7, aperte a porca 22 usando uma chave (não incluída com o produto) (consulte a imagem 2.2).

Pega adicional (consulte a imagem 3)

Use sempre a pega adicional 6 quando utilizar a máquina.

- Coloque a placa 4 e aperte os parafusos 3 (consulte a imagem 3.1).
- Enrosque a pega adicional 6 na placa 4, conforme apresentado na imagem 3.2.
- Aperte a pega de fixação 5.

- As operações de desmontagem são feitas na sequência inversa.

Montagem / desmontagem do adaptador para ligação do aspirador (consulte a imagem 4)

Monte / desmonte o adaptador **18**, conforme apresentado na imagem 4.

Ajustar a posição do rolo traseiro (consulte a imagem 5)

Recomendamos que ajuste a posição do rolo dianteiro **12** à medida que a escova se vai desgastando.

- Desaperte a porca de asas **13** (consulte a imagem 5.1).
- Mova o rolo dianteiro **12** para cima ou para baixo, de modo a que, durante a operação, os arames da escova **26** fiquem ligeiramente deformados, e ambos os rolos **12** e **15** toquem na superfície a ser trabalhada (consulte a imagem 5.2-5.3).
- Aperte a porca de asas **13** (consulte a imagem 5.1).

Montar / substituir as escovas (consulte a imagem 6-7)



Após montar algum tipo de acessórios, faça um teste antes de começar a trabalhar. Ligue a ferramenta elétrica e deixe-a a funcionar sem carga nunca menos de 30 segundos. É estritamente proibido a utilização de escovas com um deslocamento radial e que cause um aumento da vibração da ferramenta elétrica.



Recomendamos a utilização de luvas de proteção para montar / substituir escovas.

- Prima o fixador **14** e retire a cobertura **8** conforme apresentado na imagem 6.1.
- Prima e mantenha premido o bloqueio do eixo **9**, tente rodar o eixo **23** para se certificar de que não gira (consulte a imagem 6.2).
- Monte a anilha **27** no eixo **23**. Coloque ambas as cavilhas **19** no eixo **23** (consulte a imagem 7.1). **Atenção: É estritamente proibido usar cavilhas 19 danificadas (dobradas, lascadas, etc.), cavilhas com diferentes tamanhos ou formas, ou montar a escova 26 usando apenas uma cavilha 19.**
- Coloque a escova **26**, rebordo **25** e aparafuse e aperte o parafuso **24** com uma chave sextavada **20** (consulte a imagem 7.2). **Atenção: O parafuso 24 tem rosca para a esquerda.**
- Liberte o fixador do eixo **9**.
- Coloque a cobertura **8**. **Atenção: A cobertura 8 tem de ser colocada sem inclinações e o suporte 14 tem de encaixar.**
- Rode a escova **26** várias vezes. Esta deverá rodar livremente, sem bater em qualquer parte da ferramenta elétrica.

Operação inicial da ferramenta eléctrica

Use sempre a voltagem de alimentação correcta: A voltagem da alimentação tem de ser sempre equiva-

lente à informação apresentada na placa de identificação da ferramenta eléctrica.

Ligar / desligar a ferramenta eléctrica

Ligar:

Pressione a parte traseira do interruptor de ligar / desligar **2** e, enquanto o mantém nesta posição, mova o interruptor de ligar / desligar **2** para a frente. Pressione a parte da frente do interruptor de ligar / desligar **2** para fixar na posição pressionada.

Desligar:

Prima a parte traseira do interruptor de ligar e desligar **2**.

Aspiração do pó durante a utilização da ferramenta eléctrica



A recolha do pó diminui a concentração de pó no ar e evita que vá aparecendo muito pó no local de trabalho.

Enquanto utiliza a ferramenta eléctrica, use sempre um aspirador adequado para recolher o pó gerado pelo trabalho. É usado um adaptador especial para unir o aspirador ao adaptador **18**.

Características de design da ferramenta eléctrica

Proteção contra arranque acidental

Proteção contra arranque acidental - Evita que a ferramenta eléctrica se ligue acidentalmente após uma falha de electricidade. Após uma falha de electricidade, a ferramenta eléctrica tem de ser desligada antes de poder voltar a ser ligada.

Arranque suave

Um arranque suave (sistema limitador da corrente inicial) permite um arranque calmo das ferramentas eléctricas. O eixo vai aumentando gradualmente a velocidade sem solavancos ou ressaltos. Não é imposta carga aos saltos no motor após a ligação.

Estabilizador de rotação

O estabilizador de rotação (estabilização com carga da rotação) mantém a taxa de rotação definida, não importa a força de pressão na superfície a ser trabalhada. A taxa de rotação uniforme do eixo garante a melhor qualidade do trabalho.

Roda de selecção da velocidade de rotação

Utilizando o interruptor de ajuste das rotações **17**, pode escolher a velocidade de rotação necessária (também durante o funcionamento). A velocidade de rotação necessária depende do material a trabalhar e pode ser experimentada efectuando algumas tentativas.

Quando utilizar a sua ferramenta eléctrica a baixas velocidades durante um longo período de tempo, terá de a deixar arrefecer durante 3 minutos. Para tal, ajuste-a para a velocidade máxima e deixe-a a funcionar livremente.

Recomendações acerca do funcionamento

Seleção da escova

Escolha o tipo de escova (arame, nylon, fibra, abrasiva e outras escovas) mais adequado ao trabalho a ser efetuado.

A utilização prevista da escova é indicada na embalagem. Também pode consultar o revendedor.

Recomendações gerais

- Ligue a ferramenta elétrica e permita ao motor atingir a velocidade máxima. Só depois disso é que pode mover lentamente a escova **26** para a peça a ser trabalhada.
- Não faça pressão excessiva na ferramenta elétrica, pois isso não oferece melhores resultados e causa a sobrecarga do motor e o desgaste mais rápido da escova **26**.
- Mova a ferramenta elétrica a uma velocidade constante, com força moderada, sem inclinar, oscilar ou abanar.
- Recomendamos que faça um teste numa peça sobresselente para descobrir a melhor velocidade para o material a ser trabalhado.
- Ajuste a posição do rolo dianteiro **12** à medida que a escova **26** se vai desgastando, conforme descrito anteriormente.

Manutenção da ferramenta eléctrica / medidas preventivas

Antes de proceder à limpeza ou reparação da ferramenta eléctrica, deve desligá-la da electricidade.

Limpeza da ferramenta eléctrica

Uma condição indispensável para uma utilização segura a longo prazo da ferramenta eléctrica é mantê-la limpa. Durante o longo tratamento de metal, o pó condutor de corrente pode ficar acumulado dentro da ferramenta eléctrica. Passe regularmente a ferramenta eléctrica com ar comprimido através dos orifícios do ar **1**.

Quando trabalhar madeiras com resina, a serradura e granulado podem colar-se nos componentes da ferramenta eléctrica. Durante estes trabalhos, é necessário:

- Verificar a limpeza da superfície interna da estrutura de proteção **7**.
- Manter os rolos **12** e **15** limpos. A superfície destes tem de estar limpa e eles têm de rodar livremente.
- Verifique o orifício no tubo de remoção do pó **16** quanto a obstruções.
- Verifique as ranhuras de ventilação **1** (especialmente no lado inferior da ferramenta eléctrica) quanto a obstruções.

Se os componentes indicados anteriormente estiverem obstruídos, limpe-os.

Serviço pós-venda e serviço de aplicação

O nosso serviço pós-venda responde às suas perguntas relativas à manutenção e reparação do seu produto, bem como peças sobresselentes. A informação acerca dos centros de reparação, diagramas das peças e informação sobre peças sobresselentes também pode ser encontrada em: www.crown-tools.com.

Transporte das ferramentas eléctricas

- Nunca permita que a caixa sofra qualquer impacto mecânico durante o transporte.
- Quando carregar / descarregar, não use qualquer tipo de tecnologia que funcione com o princípio de fixação da caixa com pinças.

Proteção ambiental



Reciclagem de matérias primas em vez de eliminação de lixo.

A ferramenta eléctrica, acessórios e caixa deverão ser separados, para uma reciclagem amiga do ambiente.

Para efeitos de uma reciclagem específica, as peças de plástico dispõem de uma respectiva marcação. Estas instruções foram riadas com papel reciclável isento de cloro.

O fabricante reserva o direito de fazer alterações.

Português

Elektrikli alet özelliđi

| | | |
|-----------------------------|-----------------------|----------------|
| Parlatma makinesi | | CT13551-110RSV |
| Elektrikli alet kodu | [220-230 V ~50/60 Hz] | 422545 |
| Giriş gücü | [W] | 1400 |
| Güç | [W] | 815 |
| Gerilimdeki akım | 220-230 V [A] | 6.6 |
| Nominal hız | [dk ⁻¹] | 1000-4000 |
| Fırçanın maksimum çapı | [mm] [inç] | 110 4-1/4" |
| Fırçanın maksimum genişliđi | [mm] [inç] | 100 4" |
| Mil çapı | [mm] [inç] | 19 3/4" |
| Ağırlık | [kg] [pound] | 3,1 6.84 |
| Emniyet sınıfı | | □ / II |
| Ses basıncı | [dB(A)] | 86,9 |
| Akustik güç | [dB(A)] | 97,9 |
| Ağırlıklı titreşim | [m/s ²] | 1,5 |

Gürültü bilgisi



Eđer ses basıncı 85 dB(A) deđerini aşarsa her zaman kulak koruyucu takınız.

CE Uyumluluk beyanati

Tek sorumlu olarak "Elektrikli alet özelliđi" bölümünde tanımlanan ürünün, deđişiklikleri de dahil olmak üzere 2006/42/EC yönergelerinin geçerli bütün hükümlerini karşıladığını ve aşağıdaki standartlarla uyumlu olduğunu beyan ederiz: EN 60745-1, EN 60745-2-3.

Onay müdürü

Wu Cunzhen

Wu Cunzhen

Merit Link International AG
Stabio, İsviçre, 04.12.2018



UYARI - Kullanıcı, yaralanma riskini azaltmak için kullanım talimatları el kitabını okumalıdır!

Genel güvenlik kuralları



UYARI! Tüm güvenlik uyarılarını ve talimatları okuyun. Uyarıların ve talimatların herhangi birine uyulmaması elektrik çarpmasına, yangın çıkmasına ve / veya ciddi yaralanmalara yol açabilir.

İleride başvurmak üzere tüm uyarıları ve talimatları kaydedin.

Uyarılarda geçen "elektrikli alet" elektrik şebekesinden beslenen (kablolu) elektrikli alet veya pille çalışan (kablosuz) elektrikli alettir.

Çalışma alanı güvenliđi

- Çalışma alanını temiz tutun ve iyice aydınlatın. Dađınık veya karanlık alanlarda kaza olma ihtimali yüksektir.
- Elektrikli aletleri patlayıcı ortamlarda (ör. yanıcı sıvıların, gazların veya tozların bulunduğu yerlerde) çalıştırmayın. Elektrikli aletler tozları veya buharları tutuşturabilecek kıvılcımlar oluşturur.
- Elektrikli aleti çalıştırırken çocukları ve çevredeki kişileri çalışma noktasından uzak tutun. Dikkat dađınlığı kontrolü kaybetmenize neden olabilir.

Elektrik güvenliđi

- Elektrikli aletlerin fişleri prize uygun olmalıdır. Fiş üzerinde asla deđişiklik yapmayın. Topraklanmış elektrikli aletlerle beraber adaptör fişlerini asla

Türkçe

50

kullanmayın. Değiştirilmemiş fişler ve bunlara uygun prizler elektrik çarpması riskini azaltacaktır.

• **Borular, radyatörler, fırınlar ve buzdolapları gibi topraklanmış yüzeylere temas etmekten kaçının.** Vücutunuz topraklanmış ise elektrik çarpması riski artar.

• **Elektrikli aletleri yağmura veya ıslak ortamlara maruz bırakmayın.** Elektrikli alete su girmesi elektrik çarpması riskini artıracaktır.

• **Kabloyu başka amaçlar için kullanmayın.** Kabloyu asla elektrikli aleti taşımak veya çekmek için kullanmayın ve prizle olan bağlantısını keserken asla kablodan çekmeyin. Kabloyu ısıdan, yağdan, keskin uçlardan veya hareketli parçalardan uzak tutun. Hasarlı veya birbirine dolaşmış kablolar elektrik çarpması riskini artırır.

• **Elektrikli aleti dış mekanda çalıştırırken dış mekân kullanımına uygun bir uzatma kablosu kullanın.** Dış mekân kullanımına uygun bir kablo kullanılması elektrik çarpması riskini azaltır.

• **Elektrikli aletin rutubetli bir yerde kullanılmasını kaçınılmaz işe elektrik akımı korumalı bir akım cihazı (AAC) kullanın.** AAC kullanımı elektrik çarpması riskini azaltır. NOT! "Artık akım cihazı (AAC)" teriminin yerine "topraklama arızası devre şalteri (TADŞ)" veya "toprak kaçacağı devre kesicisi (TKDK)" kullanılabilir.

• **Uyarı!** Dişli kutusu, kalkan vb. üzerinde bulunan açık metal yüzeylere asla dokunmayın, çünkü metal yüzeylere dokunulması elektromanyetik dalgaları bozarak potansiyel yaralanmalara veya kazalara yol açabilir.

Kişisel güvenlik

• **Elektrikli aleti çalıştırırken tetikte olun, ne yaptığınıza dikkat edin ve sağduyunuzu kullanın.** Yorgunken veya uyusturucu, alkol veya ilaç etkisi altındayken elektrikli aleti kullanmayın. Elektrikli aletleri çalıştırma esnasında bir anlık dikkatsizlik ciddi bireysel yaralanmaya yol açabilir.

• **Kişisel koruyucu donanım kullanın.** Daima koruyucu bir gözlük takın. Uygun koşullarda toz maskesi, kaymayan güvenlik ayakkabıları, baret veya kulak tıkaçı kullanmak kişisel yaralanmaları azaltacaktır.

• **Elektrikli aletin istem dışı başlatılmasını önleyin.** Aleti güç kaynağına ve / veya pil takımına bağlamadan, kaldırmadan veya taşımadan önce düğmenin kapalı konumda olduğundan emin olun. Elektrikli aleti, parmağınız düğme üzerindeyken taşımaz veya düğmesi açık elektrikli aletlere güç vermeniz kaza ihtimalini oldukça artırır.

• **Elektrikli aleti açmadan önce ayar anahtarını veya somun anahtarını sökün.** Elektrikli aletin dönen bir kısmına bir somun anahtarını veya anahtar takılı bırakmak bireysel yaralanmaya neden olabilir.

• **Elektrikli alete uzanmayın.** Dayanağı ve dengeyi daima uygun konumda tutun. Böylece beklenmeyen durumlarda elektrikli alet daha iyi kontrol edilebilir.

• **Uygun kıyafetler giyin.** Bol kıyafetler giymeyin veya takı takmayın. Saçlarınızı, kıyafetlerinizi ve eldivenlerinizi hareketli parçalardan uzak tutun. Bol kıyafetler, takılar veya uzun saç hareketli parçalara sıkışabilir.

• **Cihazlar toz giderme ve toplama ünitelerinin bağlantısı için temin edilmiyor ise bu cihazların bağlı olduğundan ve doğru kullanıldığınından emin olun.** Toz toplama işlemi, tozla ilgili tehlikeleri azaltabilir.

• **Aletleri sık kullanmanızdan kaynaklanan alışkanlığın sizi kayıtsızlaştırmasına izin vermemeyi ve aletin güvenlik ilkelerini göz ardı etmemeyi.** Dikkatsiz bir hareket bir anda ciddi yaralanmaya yol açabilir.

• **Uyarı!** Elektrikli aletler çalışma sırasında elektromanyetik bir alan oluşturabilir. Bu alan bazı koşullarda aktif veya pasif tıbbi implantların işlevini engelleyebilir. Ciddi veya ölümcül yaralanma riskini azaltmak için tıbbi implantları olan kişilerden bu elektrikli aleti çalıştırmadan önce doktorlarına ve tıbbi implant üreticisine danışmalarını tavsiye ederiz.

Elektrikli aletin kullanımı ve bakımı

• Çocukların yanı sıra ruhsal-fiziksel veya zihinsel yetenekleri yetersiz olan kişiler güvenliklerinden sorumlu bir kişi tarafından gözetim tabii tutulmadan veya elektrikli aletin kullanımını hakkında sorumlu kişiden talimat almadan aleti çalıştıramaz.

• **Elektrikli aleti kapasitesi dışına zorlamayın.** Uygulanması için doğru elektrikli aleti kullanın. Doğru elektrikli alet, işlemi daha iyi ve daha güvenli bir biçimde ve tasarlandığı hızda gerçekleştirecektir.

• **Açma kapama düğmesi çalışmayan elektrikli aleti kullanmayın.** Düğmeyle kontrol edilemeyen bir elektrikli alet tehlikeli olabilir ve onarılması gerekir.

• **El aletinde ayarlama yapmadan, aksesuarlarını değiştirmeden veya aleti saklamadan önce fişin güç kaynağıyla olan bağlantısını ve / veya pil takımının elektrikli aletle olan bağlantısını kesin.** Bu gibi önleyici güvenlik tedbirleri elektrikli aleti yanlışlıkla başlatma riskini azaltır.

• **Kullanılmayan elektrikli aletleri çocukların erişmeyeceği yerlerde saklayın ve elektrikli aleti veya bu talimatları iyi bilmeyen kişilerin elektrikli aleti çalıştırmasına izin vermemeyi.** Eğitim almamış kişiler elektrikli aletleri kullanması tehlike arz eder.

• **Elektrikli aletlere bakım yapın.** Hareketli parçaların hizasızlığını veya takılmasını, parçaların kırılma durumunu ve elektrikli aletlerin çalışmasını etkileyebilecek diğer koşulları kontrol edin. Elektrikli alet hasar görmüşse kullanmadan önce onarımını sağlayın. Yeterli bakımı yapılmayan elektrikli aletler birçok kazaya neden olabilir.

• **Kesme takımlarının keskinliğini ve temizliğini koruyun.** Doğru bakım yapılan ve kesme uçları keskin olan kesme takımlarının sıkışma ihtimali daha düşüktür ve daha kolay kontrol edilebilir.

• **Elektrikli aleti, aksesuarları ve takım uçlarını vb. bu talimatlara uygun olarak ve çalışma koşullarını ve yapılacak işi dikkate alarak kullanın.** Kullanım amacı farklı elektrikli aletlerin başka bir amaç için kullanılması tehlikeli durumlara neden olabilir.

• **Tutma yerlerini ve kavrama yüzeylerini kuru, temiz ve yağdan ve gresden arındırılmış olarak muhafaza edin.** Kaygan tutma yerleri ve kavrama yüzeyleri güvenli kullanımı ve aletin beklenmeyen durumlarda kontrolünü engeller.

• Bir elektrikli alet kullanırken lütfen yardımcı tutamağı doğru tutmaya dikkat edin. Böylece elektrikli aleti daha kolay kontrol edebilirsiniz. Sonuç olarak aleti doğru tutmak kaza veya yaralanma riskini azaltabilir.

Servis

• **Elektrikli aletinizin onarımını, yalnızca aynı değişikim parçalarını kullanan vasıflı bir onarım elemanı yaptırın.** Böylece elektrikli aletin güvenliği korunacaktır.

- Aksesuarları yağlama ve deęiřtirme talimatlarına uygun.

Özel güvenlik uyarıları

Güvenlik uyarıları taşlama, zımparalama, telli fırçalama, cilalama ve aşındırıcı kesme işlemlerine yöneliktir:

- Bu elektrikli aletin amacı taşlama aracı, zımpara, tel fırça, cilalayıcı veya kesme aracı olarak işlev görmektedir. Bu elektrikli aletle beraber verilen tüm güvenlik uyarılarını, talimatları, resimleri ve spesifikasyonları okuyun. Aşağıda sıralanan talimatların herhangi birine uyulmaması elektrik çarpmasına, yangın çıkmasına ve / veya ciddi yaralanmaya yol açabilir.
- Alet üreticisi tarafından özel olarak tasarlanmayan ve tavsiye edilmeyen aksesuarları kullanmayın. Aksesuarın el aletinize takılabilmesi, aletin güvenli çalışmasını sağladığı anlamına gelmez.
- Aksesuarın nominal hızı en az, elektrikli alet üzerinde ifade edilen maksimum hıza eşit olmalıdır. Nominal hızından daha yüksek hızda çalışan aksesuarlar kırılabilir ve parçalanabilir.
- Aksesuarınızın dış çapı ve kalınlığı elektrikli aletinizin kapasite derecelendirmesine uygun olmalıdır. Yanlış boyutlu aksesuarlar yeterli kadar korumalı olamaz veya kontrol edilemez.
- Çarkların, flanşların, destek pedlerinin veya diğer aksesuarların malafa büyüklüğü elektrikli aletin miline uygun olmalıdır. Elektrikli aletin montaj donanımına uygun olmayan malafa delikleri olan aksesuarların dengesi bozulabilir, fazla titreşebilir ve kontrol kaybına yol açabilir.
- Hasarlı aksesuarları kullanmayın. Her kullanımından önce aşındırma çarklarında küçük parçalar ve çatlaklar, destek pedlerinde çatlaklar, delikler veya fazla aşınma ve telli fırçada gevşek veya çatlak teller olup olmadığını kontrol edin. Elektrikli alet veya aksesuar yere düşürülür ise hasarlı olma durumunu kontrol edin veya yerine hasar görmemiş bir aksesuar takın. Bir aksesuarı kontrol ettikten ve taktıktan sonra kendinizi ve çevrenizdekileri dönen aksesuarın düzleminden uzak olacak şekilde konumlandırın ve elektrikli aleti bir dakika boyunca maksimum yüksüz hızda çalıştırın. Hasarlı aksesuarlar normalde bu test süresince parçalara ayrılacaktır.
- Kişisel koruyucu donanım kullanın. Uygulamaya bağlı olarak yüz siperi, koruyucu gözlük veya emniyet gözlüğü takın. Uygun görüldüğü takdirde işlenen malzemeye ait parçacıkların veya küçük aşındırıcı parçaların kullanıcıya gelmesini önleyebilecek toz maskesi, kulak koruyucusu, eldiven ve atölye önlüğü kullanın. Koruyucu gözlük çeşitli işlemlerle meydana gelen ve uçusan döküntülerin kullanıcıya gelmesini önleyebilmektedir. Toz maskesi veya gaz maskesi çalışmanızla meydana gelen parçacıkları filtreleyebilmektedir. Şiddetli sese uzun süreli maruz kalmak işitme kaybına yol açabilir.
- Çevrenizde bulunan insanların çalışma alanından uzak, güvenli bir mesafe tutun. Çalışma alanına giren herkes kişisel koruyucu donanım kullanmalıdır. İşlenen malzemeye veya kırık bir aksesuara ait küçük parçalar uçarak çalışma alanının ilerisinde yaralanmalara neden olabilir.
- Kesme aksesuarının gizli kablolarına veya kendi kablosuna temas edebileceği bir işlem gerçek-

leştirirken elektrikli aleti sadece yalıtımlı kavrama yüzeylerinden tutun. "Akımlı" tele temas eden kesme aksesuarı, elektrikli aletin metal parçalarını "akıma" maruz kalmasına ve kullanıcıya elektrik çarpmasına neden olabilir.

- Kabloyu dönen aksesuardan uzak olacak şekilde konumlandırın. Kontrolü kaybederseniz kablo kesilebilir veya bir yere takılabilir ve elinizi veya kolunuzu dönen aksesuara kapatabilirsiniz.
- Aksesuar tamamen durana kadar asla elektrikli aleti yere koymayın. Dönen aksesuar yüzeyi tutabilir ve elektrikli aleti kontrolünüz dışına çıkarabilir.
- Elektrikli aleti taşırken çalıştırmayın. Dönen aksesuara yanlışlıkla temas etmeniz halinde kıyafetleriniz aksesuara takılabilir ve aksesuar, vücudunuza temas edebilir.
- Elektrikli aletin hava deliklerini düzenli olarak temizleyin. Motorun fanı, tozu muhafazasının içine çekeceği için aşırı biriken toz elektriksel tehlikelere neden olabilir.
- Elektrikli aleti yanıcı malzemelerin yanında çalıştırmayın. Kıvılcıklar bu malzemeleri tutuşturabilir.
- Sıvı soğutucuları gerektiren aksesuarları kullanmayın. Su veya başka sıvı soğutucularının kullanımı elektrik çarpmasına ve hatta ölüme neden olabilir.

Geri tepme ve ilgili uyarılar

Geri tepme, sıkışan veya takılan döner bir çarka, destek pedine, fırçaya veya başka bir aksesuara verilen ani tepkidir. Sıkışma veya takılma dönen aksesuarın hemen tüklemesine yol açarak kontrolünü kaybeden elektrikli aletin, tutukluk yaptığı noktada aksesuarın dönüş yönünün tersi olan kuvvete maruz kalmasına neden olur.

Örneğin, bir aşındırma çarkı, işlenen malzemeye sıkışır veya takılır ise çarkın, takılma noktasına giren ucu malzeme yüzeyine saplanarak çarkın yukarı fırlamasına veya geri tepmesine neden olabilir. Takılma noktasında çarkın hareketine bağlı olarak çark ilerleyebilir veya kullanıcıdan uzak bir yere gidebilir. Aşındırma çarkları bu koşullar altında da kırılabilir.

Geri tepme, elektrikli aletin yanlış kullanımının ve / veya yanlış çalışma prosedürlerinin veya koşullarının bir sonucudur. Geri tepme, aşağıda ifade edilen önlemleri doğru bir şekilde alarak önlenir.

- Elektrikli aleti sıkıca kavrayın ve vücudunuza ve kolunuza geri tepme kuvvetlerine direnç gösterebilecek şekilde konumlandırın. Başlatma sırasında geri tepmeyi veya dönme momentinin tepkisini azami düzeyde kontrol edebilmek için daima yardımcı bir kol kullanın. Doğru önlemler alınır ise kullanıcı dönme momentinin tepkilerini veya geri tepme kuvvetlerini kontrol edebilir.
- Elinizi asla dönen aksesuarın yanına koymayın. Aksesuar elinize çarparak geri tepebilir.
- Geri tepme halinde elektrikli aletin hareket edebileceği bir alanda vücudunuza konumlandırmayın. Geri tepme, aleti takılma noktasında çarkın hareket yönünün tersine doğru itecektir.
- Köşeler, keskin kenarlar vb. üzerinde çalışırken özel dikkat gösterin. Aksesuarın sekmesinden ve takılmasından kaçının. Köşeler, keskin kenarlar veya sekme dönen aksesuarların takılma ihtimalini artırır ve kontrol kaybına veya geri tepmeye neden olur.
- Testere zincirinin oyma bıçağını veya dişli testere bıçağını takmayın. Bu bıçaklar sıklıkla geri tepmeye ve kontrol kaybına neden olur.

Elektrikli aleti çalıştırırken uygulanacak güvenlik esasları

Tel fırçalama işlemine özel güvenlik uyarıları

- Normal çalışma sırasında bile bir fırça tel saçabilir. Elektrikli alete aşırı kuvvet uygulamayın. Bu aşınmayı ve tel saçılmasını artıracaktır. Saçılan teler kolaylıkla ince kıyafetlere girebilir ve deriyi yırtabilir.
- Tel fırça ve koruyucu muhafaza arasında hiçbir yabancı maddeye izin verilmez.
- Fırçaların montajı hakkındaki önerilere uyun - fırça üzerindeki ok yönü, elektrikli alet redüktörü üzerindeki ok yönüyle aynı olmalıdır.
- Küçük veya hafif iş parçalarını işlerken, parçaları emniyetli bir şekilde sabitleyin. Eğer iş parçaları sabitlenmek için çok küçükse, bu tür parçaları işlemeyin. Büyük iş parçaları, uygun bir şekilde desteklenmeli, gevşek olmamalı ve uçları titrememelidir.
- Elektrikli aletle baş aşağı bir şekilde veya sabit bir konumda çalışmak kesinlikle yasaktır. Tehlikeli olabilir ve ciddi yaralanmalara sebep olabilir.
- Asbest içeren iş parçaları işlenmemelidir.
- Fırça dönüş hızını mil kilidi kullanarak, ataletle azaltmak kesinlikle yasaktır. Bu amaç için mil kilidinin kullanılması, elektrikli aletin arızalanmasına ve garantinin geçersiz hale gelmesine neden olacaktır.



Uyarı: zımparalama, kesme, biçme, taşlama, delme ve diğer inşaat faaliyetlerinde oluşan toz içeren kimyasal maddeler kansere veya konjenital eksikliğe neden olabilir ve doğurganlığa zarar verebilir. Bazı kimyasal maddelerin iyonu şöyle olmalıdır:

- Aleti tamir etmeden ve değişimini yapmadan önce ilk olarak fişi çekilmelidir.
 - Şeffaf iki silisyum oksit ve duvar tuğlalarında ve çimento içinde bulunan diğer duvar ürünleri; kimyasal işleme tabi tutulan tahtadaki krom arsenik (CCA). Bu maddelerin zarar verme dereceleri bu çalışmalarını gerçekleştirmeye sıklığına bağlıdır. Bu kimyasal maddelerle teması azaltmak isterseniz lütfen havalandırması olan yerlerde çalışın ve güvenli belgeleri olan donanımlar (küçük tozlara karşı filtresi olan toz maskesi gibi) kullanın.
- Güç gerilimine dikkat edin:** elektrik bağlantısında güç geriliminin, aletin veri levhasında belirtilen gerilime aynı olduğunu doğrulamanız gerekir. Güç gerilimi, olması gereken gerilimden yüksek ise kullanıcıların kaza geçirmesinin yanı sıra alet zarar görecektir. Dolayısıyla güç gerilimi doğrulanmaz ise asla aletin fişini prize keyfi olarak takmayın. Bunun aksine güç gerilimi gereken gerilimden düşük ise motor zarar görecektir.

Kılavuzda kullanılan semboller

Kullanım kılavuzunda aşağıdaki semboller kullanılmaktadır. Lütfen anlamlarını unutmayın. Sembollerin doğru yorumlanması, güç aletinin doğru ve güvenli kullanımına imkan verecektir.

| Sembol | Anlamı |
|--|---|
|  Ser. Nr.: XX XXXXXXX | Seri numarası etiketi: CT ... - model; XX - üretim tarihi; XXXXXXX - seri numarası. |

| Sembol | Anlamı |
|---|---|
|  | Tüm güvenlik yönetmeliklerini ve talimatlarını okuyun. |
|  | Koruyucu gözlükler takın. |
|  | Kulak koruyucuları takın. |
|  | Toz maskesi takın. |
|  | Kurulum veya ayar öncesinde güç aletinin bağlantısını şebekeden kesin. |
|  | Hareket yönü. |
|  | Dönüş yönü. |
|  | Kilitli. |
|  | Kilidi açık. |
|  | Yasak. |
|  | Çift yalıtım / koruma sınıfı. |
|  | Dikkat. Önemli. |
|  | Ürünün AB yönetmeliklerinin ve uyumlu hale getirilmiş AB standartlarının temel gereksinimleriyle uyumlu olduğunu doğrulayan bir işaret. |
|  | Koruyucu eldivenler giyin. |
|  | Çalışma sırasında biriken tozu silin. |

| Sembol | Anlamı |
|--|---|
|  | Güç aletini ev tipi çöp kutularına atmayın. |

Elektrikli aletin kullanım amacı

Elektrikli alet, farklı malzemelerin fırçayla kuru taşlanması ve işlenmesi için tasarlanmıştır.

Motorlu aletin parçaları

- 1 Havalandırma aralıkları
- 2 Açma / kapatma anahtarı
- 3 Vida
- 4 Plaka
- 5 İlave tutamağın kilit somunu
- 6 İlave sap
- 7 Koruyucu muhafaza
- 8 Kapak
- 9 Mil kilidi
- 10 İndirgeyici
- 11 Sabitleme kolu
- 12 Ön makara
- 13 Kelebek somun
- 14 Kilit
- 15 Arka makara
- 16 Toz giderme borusu
- 17 Hız seçme döner tekeri
- 18 Elektrikli süpürge adaptörü
- 19 Tespit pimi *
- 20 Alyan anahtarı *
- 21 Montaj tespit mandalı
- 22 Somun
- 23 Mil
- 24 Cıvata
- 25 Flanş
- 26 Fırça *
- 27 Pul

* Aksesuar

Tanımlanan ve şekilleri gösterilen aksesuar kısmen teslimat kapsamına dahil değildir.

Elektrikli alet elemanlarını takma ve ayarlama

Motorlu aletin üzerinde herhangi bir işlem yapmadan önce, ana şebeke ile bağlantısı kesilmelidir.



Dişliye zarar vermektan kaçınmak için sabitleme öğelerini çok sıkı hazırlamayın.

Koruyucu muhafaza



Koruyucu muhafaza 7 olmadan çalıştırma kesinlikle yasaktır. Koruyucu muhafazanın 7 kapalı kısmı daima operatöre bakacak şekilde durmalıdır.

Koruyucu muhafazanın montajı / sökülmesi (bkz. şek. 1-2)

- Sabitleme kolunu 11, şek.1.1'de gösterildiği şekilde hareket ettirin.
- Montaj kulağı 21 mil ağzı boylamasal yarığına yerleştirdiğinden emin olarak koruyucu muhafazayı 7 mil ağzı üzerine yerleştirin (bkz. şek. 1.2).
- Koruyucu muhafazayı 7 istenilen konuma döndürün ve sabitleme kolunu 11 şek. 2.1'de gösterildiği şekilde çekin.
- Koruyucu muhafazanın 7 sökülmesi için yukarıda bahsedilen işlemleri ters sırayla tekrarlayın.
- Eğer sabitleme kolu 11 koruyucu muhafazayı 7 yerine sabitlemiyorsa, somunu 22 bir İngiliz anahtarı kullanılarak sıkın (ürünle birlikte verilmez) (bkz. şek. 2.2).

İlave sap (bkz. şek. 3)

Çalıştırırken daima ilave tutacı 6 kullanın.

- Plakayı 4 ve vidaları 3 yerine yerleştirin (bkz. şek. 3.1).
- İlave tutamağı 6 plakaya 4, şek. 3.2'de gösterildiği şekilde vidalayın.
- Kilit somununu 5 sıkın.
- Sökme işlemleri tam tersi sırayladır.

Elektrikli süpürge bağlanti adaptörünün takılması / sökülmesi (bkz. şek. 4)

Adaptörü 18 şek.4'te gösterildiği şekilde takın / sökün.

Arka makaranın konum ayarının yapılması (bkz. şek. 5)

Fırça aşındıkça ön makaranın 12 konumunun ayarlanması önerilir.

- Kelebek somunu 13 gevşetin (bkz. şek. 5.1).
- Çalışma sırasında fırça teli 26 hafifçe deforme olacak ve her iki makara 12/15 çalışma yüzeyine dokunacak şekilde ön makarayı 12 yukarı veya aşağı yönde hareket ettirin. (bkz. şek. 5.2-5.3).
- Kelebek somunu 13 sıkın (bkz. şek. 5.1).

Fırçaların takılması / değiştirilmesi (bkz. şek. 6-7)



Herhangi bir aksesuar tipini monte ettikten sonra, çalışmaya başlamadan önce bir deneme çalıştırması yapın - elektrikli aleti çalıştırın ve rölanti modda 30 saniyeden az olmayacak şekilde çalıştırın. Fırçaların radyal veya eksenel salgıyılı çalışması ve elektrikli aletin artan titreşime sebep olacak şekilde çalıştırılması kesinlikle yasaktır.



Fırçaların takılması / değiştirilmesi için koruyucu eldivenlerin kullanılması önerilir.

- Kilide 14 basın ve kapağı 8 şek.6.1'de gösterildiği şekilde sökün.
- Mil kilidini 9 basılı tutun, fırlamayacak şekilde mili 23 döndürmeye çalışın (bkz. şek. 6.2).
- Pulu 27 mile 23 monte edin. Her iki tespit pimini 19 mile 23 yerleştirin (bkz. şek. 7.1). **Dikkat: Hasarlı, farklı şekil veya uzunluktaki tespit pimlerinin 19 kullanılması veya sadece tek bir tespit pim 19 kullanarak fırçanın 26 monte edilmesi kesinlikle yasaktır.**

Türkçe

• Fırçayı **26**, flanşı **25** yerleştirin ve bir Alyan anahtar **20** kullanarak civatayı **24** sıkın (bkz. şek. 7.2). **Dikkat: civata 24 sol vida dişine sahiptir.**

• Mil kilidini **9** serbest bırakın.

• Kapağı **8** yerleştirin. **Dikkat: kapak 8 eğik bir şekilde yerleştirilmemeli ve tutucu 14 yerine oturmalıdır.**

• Fırçayı **26** birkaç kez döndürün - serbest bir şekilde ve elektrikli aletin hiçbir parçasına vurmadan dönmelidir.

Elektrikli aleti ilk kez çalıştırma

Her zaman doğru besleme voltajıyla kullanın: elektrikli aletin voltajı, elektrikli aletin tanım levhasında belirtilen bilgiyle uyusmalıdır.

Elektrikli aleti açma / kapama

Açma:

Açma / kapama düğmesinin **2** arka kısmına basın ve bu konumda tutarken açma / kapama düğmesini **2** ileri itin. Basılı konumda sabitlemek için açma / kapama düğmesinin **2** ön kısmına basın.

Kapama:

Açma / kapatma anahtarının **2** arka kısmına basınız.

Elektrikli alet kullanımı sırasındaki toz emme



Toz toplama, tozun havada yoğunlaşmasını azaltır ve iş istasyonunda toz birikmesini önler.

Güç aletini çalıştırırken çalışma esnasında oluşan tozları toplamak için daima uygun bir elektrikli süpürge kullanın. Elektrikli süpürgeyi adaptöre **18** bağlamak için özel bir adaptör kullanılır.

Motorlu aletin tasarım özellikleri

Yeniden çalıştırma koruması

Yeniden çalıştırma koruması - bir elektrik kesintisinden sonra güç aletinin otomatik olarak yeniden çalışmasını önler. Bir elektrik kesintisinden sonra güç aleti, yeniden çalıştırılabilmesinden önce aktif bir şekilde kapatılmalıdır.

Yumuşak başlatma

Yumuşak başlatma (başlatma akımını sınırlama sistemi) elektrikli aletlerin yumuşak başlatılmasına imkan tanır - mil sarsıntısız ve geri tepmesiz bir şekilde kademeli olarak çalıştırılır. Çalıştırıldığında motor ani bir yükte zorlanmaz.

Dönüş dengeleyici

Dönüş dengeleyici (dönüşün yük altında dengelenmesi) işlenen yüzey üzerindeki baskı kuvvetine bakılmaksızın ayarlanan dönüş hızını muhafaza eder. Milin

eşit dağılımlı dönüş hızına sahip olması en iyi işlem kalitesini sağlayacaktır.

Devir sayısı ön seçimi

Devir ayarlama anahtarı **17**'yi kullanırken, gerekli mil hızını seçebilirsiniz (ayrıca çalışma esnasında).

Gerekli devir sayısı işlenen malzemeye bağlı olup, en doğru olarak deneme yoluyla belirlenir.

Aracınızı düşük hızda uzun süre kullanırken, 3 dakika süre boyunca soğutulması gerekir. Bunun için hızı maksimuma ayarlayın ve elektrik aracınızı boşta çalışmaya bırakın.

Elektrikli alet kullanımıyla ilgili öneriler

Fırça seçimi

Yapılan işe en uygun fırça türünü (tel, fiber, aşındırıcı ve diğer fırçalar) seçin.

Fırçanın kullanım amacı, ambalajın üzerinde belirtilmektedir. Satıcıya da danışabilirsiniz.

Genel tavsiyeler

• Elektrikli aleti çalıştırın ve motorun tam hıza ulaşmasına müsaade edin. Sonrasında fırçayı **26** işlenecek iş parçasına doğru yavaşça hareket ettirin.

• Elektrikli alete aşırı basınç uygulamayın. Aşırı basınç daha iyi sonuç sağlamayacak, aksine motorun aşırı yüklenmesine ve fırçanın **26** daha hızlı aşınmasına neden olacaktır.

• Elektrikli aleti sabit bir hızda, makul bir ilerlemeyle, eğmeden, titreşimsiz ve sarsıntısız bir şekilde hareket ettirin.

• İşlenecek parça için en uygun hızı bulmak amacıyla boştaki bir iş parçası üzerinde deneme çalışması yapılması önerilir.

• Fırça **26** aşındıkça ön makaranın **12** konumunu yukarıda açıklandığı şekilde ayarlayın.

Elektrikli aletin bakımı / koruyucu önlemler

Motorlu aletin üzerinde herhangi bir işlem yapılmadan önce, ana şebeke ile bağlantısı kesilmelidir.

Motorlu aletin temizlenmesi

Motorlu aletin emniyetli biçimde uzun süreli kullanımı için kaçınılmaz koşul, onu temiz tutmaktır. Uzun süreli metal uygulamasında, elektrikli alet içinde akım ileten toz birikebilmektedir. Motorlu aleti, hava deliklerinden **1** çıkan sıkıştırılmış havayla düzenli olarak yıkayın.

Reçineli ahşapları işlerken, talaş ve tanecikler elektrikli aletin parçalarına yapışabilir. Bu işlemler esnasında aşağıdaki hususların gerçekleştirilmesi gerekir:

• Koruyucu muhafazanın **7** dahili yüzeyinin temizliğini kontrol edin.

• Makaraları **12/15** temiz tutun - yüzeyler temiz olmalı ve rahat bir şekilde dönebilmelidir.

• Toz giderme borusundaki **16** ağız engellemelere karşı kontrol edin.

• Engellemeler için havalandırma deliklerini 1 (özellikle de elektrikli aletin alt tarafını) kontrol edin. Yukarı bahsedilen parçaların tıkalı olduğu tespit edilirse, bu parçaları temizleyin.

Satış sonrası ve uygulama hizmetleri

Satış sonrası hizmetlerimiz ürününüzün bakım ve tamirinin yanı sıra yedek parçalar konusunda da sorularınıza yanıt vermektedir. Servis merkezleri, parça diyagramları ve yedek parçalar hakkındaki bilgiler de www.crown-tools.com adresinde mevcuttur.

Güç aletlerinin nakliyesi

• Nakliye sırasında ambalaj üzerine kesinlikle herhangi bir mekanik darbe gelmemelidir.

• Boşaltma / yükleme sırasında, ambalajı sıkıştırma prensibiyle çalışan herhangi bir türde teknolojinin kullanılmasına izin verilmez.

Çevresel koruma



Çöp tasfiyesi yerine hammadde kazanımı.

Çevre ile dost geri dönüşüm işlemi için motorlu alet, aksesuarları ve paketlenme malzemeleri ayrılmalıdır.

Değişik malzemenin tam olarak ayrılıp, yeniden değerlendirme işlemine sokulabilmesi için, plastik parçalar işaretlenmiştir.

Bu kullanım talimatı da, klor kullanılmadan ağartılmış, yeniden dönüşümlü kâğıda basılmıştır.

İmalatçı, ürün üzerinde değişiklik yapma hakkını saklı tutar.

Türkçe

Dane techniczne elektronarzędzia

| Maszyna do polerowania | CT13551-110RSV | |
|-------------------------------|-----------------------|---------------|
| Kod elektronarzędzia | [220-230 V ~50/60 Hz] | 422545 |
| Moc nominalna | [W] | 1400 |
| Moc na wyjściu | [W] | 815 |
| Natężenie prądu przy napięciu | 220-230 V [A] | 6.6 |
| Prędkość znamionowa | [min ⁻¹] | 1000-4000 |
| Maks. Ø szczotki | [mm] [cale] | 110 4-1/4" |
| Maks. szerokość szczotki | [mm] [cale] | 100 4" |
| Ø wrzeciona | [mm] [cale] | 19 3/4" |
| Waga | [kg] [funty] | 3,1 6.84 |
| Klasa bezpieczeństwa | | □ / II |
| Ciśnienie akustyczne | [dB(A)] | 86,9 |
| Moc akustyczna | [dB(A)] | 97,9 |
| Obciążenie wibracjami | [m/s ²] | 1,5 |

Informacja dot hałasu



Zawsze używaj ochronnika słuchu, jeżeli ciśnienie akustyczne przewyższa 85 dB(A).

CE Deklaracja zgodności

Oświadczamy z pełną odpowiedzialnością, że produkt przedstawiony w rozdziale "Dane techniczne elektronarzędzia" odpowiada wymaganiom następujących dyrektyw: 2006/42/EC wraz ze zmianami oraz następujących norm: EN 60745-1, EN 60745-2-3.

Menedżer
certyfikacji

Wu Cunzhen

Merit Link International AG
Stabio, Szwajcaria, 04.12.2018

Ogólne zasady bezpieczeństwa



OSTRZEŻENIE! Przeczytać wszystkie ostrzeżenia dotyczące bezpieczeństwa oraz wszystkie instrukcje. Nieprzestrzeganie instrukcji i ostrzeżeń może skutkować porażeniem prądem elektrycznym, pożarem i / lub poważnymi obrażeniami.

Wszystkie ostrzeżenia i instrukcje zachować do użytku w przyszłości.

Określenie "elektronarzędzie" w ostrzeżeniach dotyczy Twojego narzędzia (przewodowego) zasilanego z sieci elektrycznej lub narzędzia (bezprowodowego) zasilanego z akumulatora.

Bezpieczeństwo w miejscu pracy

- **Zapewnić czystość i dobre oświetlenie w miejscu pracy.** Zagrażone lub nieoświetlone miejsca są przyczyną wypadków.
- **Nie używać elektronarzędzi w atmosferze wybuchowej, jak obecność palnych cieczy, gazów lub pyłów.** Elektronarzędzie wytwarza iskry, które mogą spowodować zapłon pyłów lub oparów.
- **Podczas pracy elektronarzędziem utrzymywać z dala dzieci i postronnych obserwatorów.** Odwrócenie uwagi może spowodować utratę kontroli nad narzędziem.

Bezpieczeństwo elektryczne

- **Wtyczka przewodu zasilania elektronarzędzia musi pasować do gniazda. Nigdy nie przerabiać w**



OSTRZEŻENIE - Aby zmniejszyć ryzyko zranienia, użytkownik musi przeczytać instrukcję obsługi!

zaden sposób wtyczki. Nie używać wtyczek przejściowych do uziamianych elektronarzędzi. Nieprzerabiane wtyczki pasujące do gniazda zmniejszają ryzyko porażenia prądem elektrycznym.

- **Unikać kontaktu ciała z uziamionymi powierzchniami, jak rury, grzejniki, kuchenki i lodówki.** Uziamiione ciało zwiększa ryzyko porażenia prądem elektrycznym.

- **Nie narażać elektronarzędzia na działanie deszczu lub wilgoci.** Woda w elektronarzędziu zwiększa ryzyko porażenia prądem elektrycznym.

- **Nie uszkodzić przewodu zasilania. Nigdy nie używać przewodu zasilania do zawieszania, ciągnięcia lub wyłączenia elektronarzędzia. Trzymać przewód z dala od źródeł ciepła, olejem, ostrych krawędzi lub wirujących części.** Uszkodzony lub poplątany przewód zwiększa ryzyko porażenia prądem elektrycznym.

- **Podczas używania elektronarzędzia na zewnątrz domu stosować przedłużacze przystosowane do użytku na zewnątrz.** Używanie przewodów przystosowanych do pracy na zewnątrz zmniejsza ryzyko porażenia prądem elektrycznym.

- **W przypadku, gdy używanie elektronarzędzia w środowisku wilgotnym jest nieuniknione, jako ochronę przed napięciem zasilania należy stosować urządzenie różnicowo prąd owe (RCD).** Zastosowanie RCD zmniejsza ryzyko porażenia prądem elektrycznym. UWAGA! Termin "urządzenie różnicowoprądowe (RCD)" można zastąpić terminem "wyłącznik prądu ziemnozwarciowego (GFCI)" lub "wyłącznik prądu upływowego (ELCB)".

- **Ostrzeżenie!** Nigdy nie dotykaj metalowych powierzchni na przekładni, osłonie, obudowie, ponieważ w przypadku awarii części te mogą znaleźć się pod napięciem i spowodować porażenie prądem elektrycznym.

Bezpieczeństwo użytkownika

- **Zawsze zachowywać czujność, patrzeć, co się robi i kierować się zdrowym rozsądkiem podczas używania elektronarzędzia. Nie używać elektronarzędzia, jeśli użytkownik jest zmęczony, pod wpływem narkotyków, alkoholu lub leków.** Moment nieuwagi podczas pracy elektronarzędziem może spowodować poważne obrażenia użytkownika.

- **Stosować środki ochrony indywidualnej. Zawsze nosić okulary ochronne.** Środki ochrony indywidualnej takie, jak maski przeciwpyłowe, beospółizgowe obuwie ochronne, kask lub nasuszniki przeciwhałasowe stosowane odpowiednio do sytuacji zmniejszają ryzyko obrażenia użytkownika.

- **Zapobiegać przypadkowemu uruchomieniu elektronarzędzia. Przed podłączeniem do gniazda zasilania i / lub akumulatora, podnoszeniem lub przenoszeniem elektronarzędzia upewnić się, że wyłącznik znajduje się w położeniu wyłączonym "OFF".** Przenoszenie elektronarzędzia z palcem na wyłączniku lub zasilanie elektronarzędzia z wyłącznikiem w położeniu włączonym "ON" może być przyczyną poważnego wypadku.

- **Przed uruchomieniem elektronarzędzia usunąć klucze służące do regulacji narzędzia.** Klucz założony na wirującą część elektronarzędzia może spowodować poważne obrażenia osób.

- **Podczas pracy nie przechylać się nadmiernie. Zawsze zachowywać prawidłowe ustawienie stóp i równowagę.** Zapewni to lepsze panowanie nad elektronarzędziem w niespodziewanych sytuacjach.

- **Ubierać się odpowiednio. Nie nosić luźnych ubrań lub biżuterii. Utrzymywać włosy, odzież i rękawice z dala od wirujących części.** Luźna odzież, biżuteria lub długie włosy mogą zostać wciągnięte przez poruszające się części narzędzia.

- **Jeżeli narzędzia są dostosowane do podłączenia urządzeń wyciągających i zbierających pyły, zapewnić, aby zostały podłączone i prawidłowo używane.** Używanie urządzeń do zbierania pyłów może zmniejszyć zagrożenia związane z obecnością pyłów.
- **Nie pozwól, aby doświadczenie zdobyte w wyniku częstego używania narzędzi wprowadziło Cię w stan samozadowolenia i lekceważenia zasad bezpieczeństwa.** Nieostrożne działanie może spowodować poważne obrażenia w ciągu ułamka sekundy.

- **Ostrzeżenie!** Elektronarzędzia wytwarzają podczas pracy pole elektromagnetyczne. Pole to może w pewnych warunkach zakłócać działanie pasywnych lub aktywnych implantów medycznych. Aby zredukować ryzyko poważnych lub śmiertelnych obrażeń, radzimy osobom z implantami medycznymi skonsultować się z lekarzem lub producentem implantu przed użyciem tego elektronarzędzia.

Używanie i konserwowanie elektronarzędzia

- Osoby o obniżonych zdolnościach psychofizycznych lub mentalnych oraz dzieci nie mogą używać elektronarzędzia, jeśli nie są nadzorowane lub poinstruowane o obsłudze elektronarzędzia przez osoby odpowiedzialne za ich bezpieczeństwo.

- **Nie przeciążać elektronarzędzia. Używać elektronarzędzia prawidłowo do danego zastosowania.** Prawidłowo dobrane elektronarzędzie wykona pracę lepiej, bezpieczniej i z szybkością, do jakiej zostało zaprojektowane.

- **Nie używać elektronarzędzia, jeśli jego wyłącznik nie działa prawidłowo.** Każde elektronarzędzie, którego nie można kontrolować wyłącznikiem, jest niebezpieczne i musi być naprawione.

- **Przed rozpoczęciem wykonywania jakichkolwiek regulacji, wymiany wyposażenia lub przed odstawieniem elektronarzędzia odłączyć przed zasilania i / lub akumulator od elektronarzędzia.** Takie zapobiegawcze środki bezpieczeństwa zmniejszają ryzyko przypadkowego uruchomienia elektronarzędzia.

- **Przechowywać elektronarzędzie w miejscu niedostępnym dla dzieci i nie pozwolić, aby osoby niezaznajomione z elektronarzędziem lub instrukcją obsługi używały go.** Elektronarzędzia w rękach nieprzeszkolonych użytkowników są niebezpiecznymi urządzeniami.

- **Konserwować elektronarzędzia. Sprawdzać, czy części ruchome nie są zakleszczone lub przesunięte względem osi, czy nie ma pęknięć lub innych objawów, które mogą zakłócać prawidłowe działanie elektronarzędzia.** Niekonserwowane elektronarzędzia są przyczyną wielu wypadków.

- **Zapewnić, aby narzędzia tnące były ostre i czyste.** Prawidłowo konserwowane narzędzia tnące z ostrymi krawędziami tnącymi rzadziej zakleszczają się i łatwiej jest nimi operować.

- **Używać elektronarzędzia, wyposażenia, wiertel itd. zgodnie z niniejszymi instrukcjami, z uwzględnieniem warunków i typu wykonywanej pracy.** Używanie elektronarzędzia do prac innych niż te, do jakich zostało zaprojektowane, może doprowadzić do powstania niebezpiecznych sytuacji.

- **Uchwyty i powierzchnie trzymania elektronarzędzia utrzymywać suche, czyste i pozbawione oleju lub smaru.** Śliskie uchwyty i powierzchnie trzymania uniemożliwiają bezpieczne operowanie i panowanie nad narzędziem w niespodziewanych sytuacjach.
- **Należy pamiętać, aby podczas używania elektronarzędzia prawidłowo trzymać dodatkowy uchwyt, który bardzo pomaga w operowaniu elektronarzędziem.** Prawidłowe trzymanie elektronarzędzia zmniejsza ryzyko wypadków lub obrażeń.

Serwis

- **Elektonarzędzie musi być serwisowane przez osobę wykwalifikowaną i z użyciem tylko identycznych części zamiennych.** Zapewni to zachowanie bezpieczeństwa działania elektronarzędzia.
- **Przestrzegać instrukcji dotyczących smarowania i wymiany wyposażenia.**

Specjalne ostrzeżenia dotyczące bezpieczeństwa

Ostrzeżenia bezpieczeństwa wspólne dla operacji szlifowania ściernicą, szlifowania papierem ściernym, czyszczenia szczotką drucianą, polerowania lub cięcia tarczą ścierną:

- **To elektronarzędzie jest przeznaczone do pracy jako narzędzie do szlifowania ściernicą, szlifowania papierem ściernym, czyszczenia szczotką drucianą, polerowania lub cięcia tarczą ścierną. Zapoznać się ze wszystkimi ostrzeżeniami dotyczącymi bezpieczeństwa, instrukcjami, ilustracjami oraz danymi technicznymi dostarczonymi razem z elektronarzędziem.** Nieprzestrzeganie instrukcji podanych poniżej może doprowadzić do porażenia prądem elektrycznym, pożaru i / lub poważnych obrażeń.
- **Nie używać wyposażenia, które nie jest specjalnie zaprojektowane i zalecane przez producenta narzędzia.** Fakt, że dane wyposażenie można zamocować na elektronarzędziu nie oznacza, że wyposażenie to zapewnia bezpieczne działanie.
- **Znamionowe obroty wyposażenia muszą być co najmniej równe maksymalnym obrotom podanym na elektronarzędziu.** Wyposażenie pracujące z prędkością większą niż jego obroty znamionowe może się rozzerwać i rozlecieć na wszystkie strony.
- **Zewnętrzna średnica i grubość wyposażenia muszą zawaierać się w zakresie dozwolonym przez dane elektronarzędzie.** Wyposażenie o nieodpowiednich rozmiarach nie może być prawidłowo zabezpieczone i kontrolowane.
- **Rozmiar otworów tarcz, kołnierzy, podkładów do papieru ściernego lub innego wyposażenia musi odpowiadać średnicy wrzeciona elektronarzędzia.** Wyposażenie z otworami, które nie pasują do zamocowania na elektronarzędziu, będzie wirować mimośrodowo i wytwarzać nadmierne wibracje, co może być przyczyną utraty kontroli nad narzędziem.
- **Nie używać uszkodzonego wyposażenia. Przed każdym użyciem sprawdzić, czy tarcze ścierne nie mają pęknięć i zadziorów, czy podkłady do papieru ściernego nie są popękane, podarte lub zbyt zużyte, czy szczotki druciane nie mają luźnych lub połamanych drutów.** Jeżeli elektronarzędzie lub wyposażenie upadło, sprawdzić, czy nie ma uszkodzeń

lub zamontować nowe, nieuszkodzone wyposażenie. Po sprawdzeniu i zamontowaniu wyposażenia usunąć się i osoby postronne z płaszczyzny wirowania wyposażenia i uruchomić elektronarzędzie na czas jednej minuty z maksymalnymi obrotami bez obciążenia. Uszkodzone wyposażenie powinno odpaść podczas tej próby.

- **Stosować środki ochrony indywidualnej. W zależności od typu pracy stosować osłonę twarzy lub okulary ochronne.** Jeśli trzeba, używać maski przeciwpyłowej, ochrony słuchu, rękawic i fartucha warsztatowego zdolnego chronić przed drobnymi odpryskami obrabianego materiału. Okulary ochronne muszą zatrzymywać drobne odpryski obrabianego materiału wyrzucane w powietrze podczas różnych operacji. Maski przeciwpyłowa musi mieć zdolność zatrzymywania pyłów wytwarzanych podczas różnych operacji. Długotrwałe narażenie na duży hałas może spowodować ubytek słuchu.
- **Osoby postronne muszą znajdować się w bezpiecznej odległości od miejsca wykonywania pracy.** Każda osoba wchodząca w strefę miejsca pracy musi stosować środki ochrony indywidualnej. Fragmenty obrabianego materiału lub uszkodzonego wyposażenia mogą być daleko wyrzucane i spowodować obrażenia poza strefą bezpośredniej pracy.
- **Trzymać elektronarzędzie za izolowane powierzchnie przeznaczone do uchwytu, jeśli istnieje możliwość, że wyposażenie tnące zetknie się z ukrytymi przewodami elektrycznymi lub z przewodem zasilającym elektronarzędzie.** Zetknięcie się wyposażenia tnącego z przewodem pod napięciem może spowodować, że metalowe części elektronarzędzia będą pod napięciem, a w rezultacie porażenie użytkownika prądem elektrycznym.
- **Przewód zasilania prowadzić z dala od wirujących elementów wyposażenia.** W przypadku utraty kontroli nad narzędziem przewód może zostać ucięty lub zaczepiony, a ręka użytkownika może zostać wciągnięta do wirującego wyposażenia.
- **Nigdy nie odkładać elektronarzędzia, zanim wyposażenie nie zatrzyma się całkowicie.** Wirujące wyposażenie może zaczepić o powierzchnię i wyrwać elektronarzędzie z rąk użytkownika.
- **Nigdy nie uruchamiać elektronarzędzia podczas przenoszenia go.** Wirujące wyposażenie może zaczepić o odzież i wciągnąć wyposażenie w ciało użytkownika.
- **Regularnie oczyszczać otwory wentylacyjne elektronarzędzia.** Wentylator silnika może wciągać pyły do wnętrza obudowy, a nadmierne nagromadzenie pyłów metalowych może spowodować zagrożenia elektryczne.
- **Nie używać elektronarzędzia w pobliżu materiałów palnych.** Iskry mogą spowodować zapłon tych materiałów.
- **Nie używać wyposażenia, które wymaga chłodzenia cieczą.** Używanie wody lub innych płynów chłodzących może doprowadzić do porażenia prądem elektrycznym.

Ostrzeżenia dotyczące zjawiska odbicia narzędzia

Odbicie jest gwałtowną reakcją zakleszczonej lub zaczepionej tarczy ścierniej, podkładu do papieru ściernego, szczotki lub innego wirującego wyposażenia. Zakleszczenie lub zaczepienie powoduje gwałtowne zatrzymanie wirującego wyposażenia, co z kolei powoduje niekontrolowany ruch elektronarzędzia w stro-

nę przeciwną do kierunku wirowania wyposażenia w miejscu jego zamocowania.

Jeżeli tarcza ścierna zakleszczy się lub zaczepi w obrabianym materiale, to krawędź tarczy wchodząca w punkt zaczepienia spowoduje wyrzucenie tarczy na zewnątrz lub jej odbicie do tyłu. Tarcza może wyskoczyć w stronę użytkownika lub od niego w zależności od kierunku ruchu tarczy w punkcie zakleszczenia. W takich warunkach tarcza ścierna może również rozetrwać się.

Odbicie jest wynikiem nieprawidłowego używania elektronarzędzia i / lub nieprawidłowych procedur lub warunków pracy; i można go uniknąć poprzez zastosowanie podanych poniżej środków ostrożności.

- **Zawsze mocno trzymać elektronarzędzie i tak ustawiać ciało i ramiona, aby wytrzymać działanie siły powstającej przy odbiciu. Zawsze używać dodatkowego uchwytu, jeśli jest, aby maksymalnie kontrolować odbicie lub reakcję na moment obrotowy podczas uruchamiania elektronarzędzia.** Użytkownik może zapanować nad odbiciem lub reakcją na moment obrotowy, jeśli stosuje odpowiednie środki ostrożności.
- **Nigdy nie trzymać ręki w pobliżu wirującego wyposażenia.** Grozi to zranieniem ręki podczas odbicia elektronarzędzia.
- **Nie ustawiać ciała w strefie, gdzie może przebiec się elektronarzędzie podczas odbicia.** Odbicie wyrzuci narzędzie w kierunku przeciwnym do kierunku ruchu tarczy w punkcie zakleszczenia.
- **Zachować szczególną ostrożność podczas obrabiania narożników, ostrych krawędzi itd. Unikać gwałtownych ruchów i odskoków wyposażenia.** Narożniki, ostre krawędzie lub odskoki mają tendencję do zatrzymywania wirującego wyposażenia oraz są przyczyną odbić i utraty kontroli nad narzędziem.
- **Nie montować tarcz łańcuchowych do rzeźbienia w drewnie lub pił tarczowych.** Takie tarcze powodują częste odbicia i utratę kontroli nad narzędziem.

scu - może to być niebezpieczne i może przyczynić się do poważnych uszkodzeń ciała.

- Zabronione jest obrabianie przedmiotów zawierających azbest.
- Surowo zabronione jest zmniejszanie prędkości obrotowej szrotki siłą bezwładną, używając blokady wrzeciona. Używanie do tego celu blokady wrzeciona spowoduje awarię elektronarzędzia i unieważnienie gwarancji.



Ostrzeżenie: substancje chemiczne zawarte w pyłach wytwarzanych podczas szlifowania tarczą, szlifowania papierem ściernym, cięcia, pilowania, wiercenia i innych prac budowlanych mogą być przyczyną raka lub szkodliwie wpływać na płodność. Szkodliwymi substancjami chemicznymi mogą być na przykład:

- Przed przystąpieniem do naprawy lub wymiany wyposażenia, wyłączyć wtyczkę z gniazda.
- Przezroczysty dwutlenek krzemu i inne produkty w ceglach i cementach; chromowany arsenian miedzi (CCA) w impregnowanym drewnie. Szkodliwość tych substancji zależy od częstości obrabiania tych materiałów. Jeżeli użytkownik chce zredukować kontakt z tymi związkami chemicznymi, to musi pracować w dobrze wentylowanym pomieszczeniu i stosować certyfikowane środki ochrony indywidualnej (takie jak maski przeciwpyłowe z filtrami drobnych cząstek).

Sprawdzać napięcie zasilania: upewnić się, że wartość napięcia w sieci jest taka sama, jak wartość podana na tabliczce znamionowej elektronarzędzia. Jeżeli napięcie zasilające jest wyższe niż napięcie znamionowe narzędzia, to może dojść do wypadku i uszkodzenia narzędzia. Nigdy nie włączać elektronarzędzia, jeśli wartość napięcia zasilającego jest nieznaną. Jeżeli napięcie zasilające jest niższe niż napięcie znamionowe narzędzia, to silnik elektronarzędzia może ulec uszkodzeniu.

Zalecenia bezpieczeństwa podczas pracy elektronarzędziem

Ostrzeżenia dotyczące bezpieczeństwa pracy z użyciem szrotki drucianej

- **Należy pamiętać, że nawet w trakcie normalnej pracy ze szrotki mogą wypadać druty. Nie dociskać elektronarzędzia zbyt mocno, gdyż przyspiesza to zużywanie się szrotki i powoduje wypadanie drutów.** Wypadające druty mogą z łatwością przebić lekką odzież i skórę.
- **Pomiędzy szrotką drucianą a obudową ochronną nie mogą znajdować się żadne ciała obce.**
- **Montując szrotki należy postępować zgodnie z zaleceniami - kierunek strzałki na szrotce musi być taki sam, jak na reduktorze elektronarzędzia.**
- **W przypadku obróbki przedmiotów niewielkich rozmiarów lub o niskiej wadze konieczne jest ich odpowiednie zamocowanie.** Jeżeli obrabiany przedmiot jest zbyt mały, aby można było go odpowiednio zamocować, nie należy go obrabiać. Obrabiane przedmioty dużych rozmiarów muszą być odpowiednio podtrzymywane, bez luzów, a ich końce nie powinny drgać.
- **Surowo zabrania się używania elektronarzędzia odwróconego do góry nogami lub mocowania go w miej-**

Symbole stosowane w instrukcji

Należy zapamiętać znaczenie następujących symboli stosowanych w instrukcji obsługi. Poprawna interpretacja symboli pozwoli na właściwe i bezpieczne użycie elektronarzędzia.

| Symbol | Znaczenie |
|--------|---|
| | Naklejka z numerem seryjnym: CT ... - model; XX - data produkcji; XXXXXXXX - numer seryjny. |
| | Należy przeczytać wszystkie instrukcje dotyczące bezpieczeństwa. |
| | Nosić gogle ochronne. |

| Symbol | Znaczenie |
|--------|--|
| | Nosić ochronę słuchu. |
| | Nosić maskę przeciwpyłową. |
| | Przed montażem lub regulacją odłączyć elektronarzędzie od zasilania. |
| | Kierunek ruchu. |
| | Kierunek obrotów. |
| | Zablokowany. |
| | Odblokowany. |
| | Zabronione. |
| | Podwójna izolacja / klasa ochrony. |
| | Uwaga. Ważne. |
| | Znak oznaczający, że produkt jest zgodny z podstawowymi wymogami dyrektyw UE i zharmonizowanych norm UE. |
| | Nosić rękawice ochronne. |
| | Podczas pracy usuwać gromadzący się pył. |
| | Nie wyrzucać elektronarzędzia do śmieci domowych. |

Przeznaczenie elektronarzędzia

Elektronarzędzie przeznaczone jest do szlifowania na sucho i obrabiania różnych materiałów za pomocą szczołek.

Części składowe elektronarzędzia

- 1 Wloty wentylacyjne
- 2 Przełącznik wł. / wyt.
- 3 Śruba
- 4 Płytką
- 5 Przeciwnakrętka dodatkowego uchwytu
- 6 Uchwyt pomocniczy
- 7 Osłona
- 8 Pokrywa
- 9 Blokada wrzeciona
- 10 Reduktor
- 11 Dźwignia mocująca
- 12 Rolka przednia
- 13 Nakrętka motylkowa
- 14 Blokada
- 15 Rolka tylna
- 16 Króciec do odsysania pyłu
- 17 Pokrętko regulacji obrotów
- 18 Łącznik do odkurzacza
- 19 Kołek *
- 20 Klucz imbusowy *
- 21 Wypust montażowy
- 22 Nakrętka
- 23 Wrzeciono
- 24 Śruba
- 25 Kołnierz
- 26 Szczotka *
- 27 Podkładka

* Opcjonalnie

Nie wszystkie akcesoria zilustrowane lub opisane są włączone do standardowej opcji.

Montaż i regulacja elementów elektronarzędzia

Przed przystąpieniem do wykonywania wszystkich procedur elektronarzędzie należy koniecznie odłączyć od sieci elektrycznej.



Nie dokręcać elementów złącznych zbyt mocno, aby uniknąć zniszczenia gwintu.

Osłona



Surowo zabronione jest używanie narzędzia bez obudowy ochronnej 7. Obudowa ochronna 7 powinna być zawsze skierowana zamkniętą częścią w stronę operatora.

Montaż / demontaż obudowy ochronnej (patrz rys. 1-2)

- Przesunąć dźwignię mocującą **11** jak pokazano na rys. 1.1.
- Umieścić obudowę ochronną **7** na gnieździe wrzeciona, upewniając się, że zaczep **21** wszedł do podłużnego rowka w gnieździe wrzeciona (patrz rys. 1.2).
- Przekręcić obudowę ochronną **7** do wymaganego położenia i pociągnąć dźwignię mocującą **11**, jak pokazano na rys. 2.1.
- Aby zdemontować obudowę ochronną **7**, powtórzyc powyższe procedury w odwrotnej kolejności.

- Jeżeli dźwignia mocująca **11** nie zablokowała obudowy ochronnej **7**, dokręcić nakrętkę **22** kluczem (nieobjęty zakresem dostawy) (patrz rys. 2.2).

Uchwyt pomocniczy (patrz rys. 3)

Zawsze podczas obsługi należy używać dodatkowego uchwytu **6**.

- Włożyć płytkę **4** i wkręcić śruby **3** (patrz rys. 3.1).
- Przykręcić dodatkowy uchwyt **6** do płytki **4**, jak pokazano na rys. 3.2.
- Dokręcić przeciwnakrętkę **5**.
- Demontaż wykonywać w odwrotnej kolejności.

Montaż / demontaż adaptera do podłączania odpylacza próżniowego (patrz rys. 4)

Zamontować / zdemontować adapter **18**, jak pokazano na rys. 4.

Regulacja położenia rolki tylnej (patrz rys. 5)

Zaleca się przeprowadzenie regulacji położenia rolki przedniej **12** po zużyciu się szczotki.

- Poluzować nakrętkę motylkową **13** (patrz rys. 5.1).
- Przesuwać rolkę przednią **12** do góry albo w dół, tak aby w trakcie pracy druty szczotki **26** były lekko zdeforowane, a obie rolki **12** i **15** dotykały powierzchni obrabianej (patrz rys. 5.2-5.3).
- Dokręcić nakrętkę motylkową **13** (patrz rys. 5.1).

Montaż/wymiana szczotek (patrz rys. 6-7)



Po zamontowaniu jakichkolwiek akcesoriów, przed rozpoczęciem pracy przeprowadzić ruch próbny - uruchomić elektronarzędzie i pozwolić mu pracować w trybie jałowym przez co najmniej 30 sekund. Zabronione jest używanie szczotek z biciem promieniowym i osiowym i powodujących zwiększone drgania elektronarzędzia.



Podczas montażu/wymiany szczotek zalecane jest używanie rękawic ochronnych.

- Naciśnąć blokadę **14** i zdjąć osłonę **8**, jak pokazano na rys. 6.1.
- Naciśnąć i przytrzymać blokadę wrzeciona **9**, spróbować obrócić wrzeciono **23** by upewnić się, że nie może się obracać (patrz rys. 6.2).
- Na wrzeciono **23** nałożyć podkładkę **27**. Umieścić oba kołki **19** na wrzecionie **23** (patrz rys. 7.1). **Uwaga: surowo zabronione jest używanie kołków 19 z jakimikolwiek uszkodzeniami (zagięcia, ukruszenia itp.), kołków różnej długości lub różnego kształtu lub zakładanie szczotki 26 po założeniu tylko jednego kołka 19.**
- Założyć szczotkę **26**, kołnier **25** i wkręcić śrubę **24** oraz dokręcić ją kluczem imbusowym **20** (patrz rys. 7.2). **Uwaga: śruba 24 ma gwint lewy.**
- Zwolnić blokadę wrzeciona **9**.
- Założyć osłonę **8**. **Uwaga: osłona 8 musi zostać założona bez przekrzywień, a blokada 14 musi się zatrzasnąć.**
- Przekręcić szczotkę **26** kilka razy - powinna swobodnie się obracać, nie uderzając w żadne części elektronarzędzia.

Przygotowanie elektronarzędzia do pracy

Zawsze używać właściwego napięcia zasilania: napięcie źródła zasilania musi być zgodne z danymi znajdującymi się na tabliczce identyfikacyjnej.

Włączanie / wyłączanie elektronarzędzia

Włączanie:

Naciśnąć tylną część wyłącznika **2** i przytrzymując go, przesunąć wyłącznik **2** do przodu. Naciśnąć przednią część wyłącznika **2**, aby zablokować go w pozycji wciśniętej.

Wyłączanie:

Naciśnąć tylną część wyłącznika **2**.

Odsysanie pyłów podczas pracy elektronarzędzia



Odsysanie pyłów obniża koncentrację pyłów w powietrzu i zapobiega gromadzeniu się pyłów na miejscu pracy.

Podczas pracy elektronarzędziem zawsze używać odpowiedniego odkurzacza do zbierania pyłów wytwarzanych podczas procesu obróbki. Do podłączenia odkurzacza do przyłącza **18** używa się specjalnego adaptera.

Cechy konstrukcyjne narzędzia elektrycznego

Zabezpieczenie przed uruchomieniem

Zabezpieczenie przed uruchomieniem - zapobiega automatycznemu uruchomieniu się elektronarzędzia po przywróceniu zasilania. Po odcięciu zasilania elektrycznego elektronarzędzie należy wyłączyć wyłącznikiem, aby mogło być ponownie uruchomione.

Płynny rozruch

Płynny rozruch (system ograniczający prąd rozruchowego) pozwala na płynne uruchomienie elektronarzędzia - wrzeciono jest uruchamiane stopniowo, bez szarpnięcia i odbić; po włączeniu silnik nie jest obciążany skokowo.

Stabilizator obrotów

Stabilizator obrotów (stabilizacja obrotów w czasie pracy) utrzymuje stałą prędkość obrotów niezależnie od siły nacisku na obrabianą powierzchnię - stała prędkość obracania się wrzeciona zapewnia najlepszą jakość obróbki.

Przełącznik prędkości

Za pomocą regulatora liczby obrotów **17** można dopasowywać niezbędną liczbę obrotów wrzeciona (również podczas pracy). Wymagana prędkość zależy od materiału i może być określona przy pomocy praktycznych prób.

Podczas długotrwałej pracy na niskich obrotach trzeba ochłodzić narzędzie elektryczne przez 3 minuty, dlatego należy ustawić maksymalną liczbę obrotów i zostawić narzędzie elektryczne włączone na jałowym biegu.

Zalecenia dotyczące posługiwania się elektronarzędziem

Wybór szczotki

Dobrać szczotkę (druciana, nylonowa, z włóknami, ścierna lub inne szczotki) najodpowiedniejszą do wykonywanej pracy.

Przeznaczenie szczotki podane jest na opakowaniu, można również skonsultować się ze sprzedawcą.

Zalecenia ogólne

- Włączyć elektronarzędzie i pozwolić silnikowi osiągnąć pełną prędkość; dopiero po jej osiągnięciu powoli zbliżyć szczotkę **26** do obrabianego przedmiotu.
- Nie dociskać elektronarzędzia zbyt mocno - nie zapewni to lepszych rezultatów, ale spowoduje przeciążenie silnika i szybsze zużywanie się szczotki **26**.
- Poruszać narzędziem ze stałą prędkością, z umiarkowanym posuwem, unikając przekrzywiania narzędzia i ruchów oscylacyjnych i szarpnięć.
- Zaleca się przeprowadzenie ruchu próbnego na przedmiocie zapasowym, aby ustawić najlepszą prędkość dla obrabianego materiału.
- Wraz ze zużywaniem się szczotki **26** należy dostosowywać położenie rolki przedniej **12**.

Konserwacja elektronarzędzia / profilaktyka

Przed przystąpieniem do wykonywania wszystkich procedur elektronarzędzie należy koniecznie odłączyć od sieci elektrycznej.

Czyszczenie narzędzia elektrycznego

Nieodzownym warunkiem bezpiecznej i długotrwałej eksploatacji narzędzia elektrycznego jest zachowanie go w czystości. Podczas długotrwałej obróbki metalu

wewnątrz elektronarzędzia może zbierać się elektroprzewodzący pył. Regularnie czyścić narzędzie elektryczne strumieniem sprężonego powietrza, kierując go na otwory powietrza **1**.

Podczas obrabiania drewna żywicznego do części elektronarzędzia mogą przyklejać się trociny i włókna. W trakcie takiej obróbki konieczne jest:

- Sprawdzanie czystości powierzchni wewnętrznej obudowy ochronnej **7**.
- Utrzymywanie rolek **12** i **15** w czystości - ich powierzchnia musi być czysta, a rolki muszą swobodnie się obracać.
- Sprawdzić, czy otwór w przewodzie do usuwania pyłu **16** nie jest zatkany.
- Sprawdzić, czy rowki wentylacyjne **1** (zwłaszcza w dolnej części elektronarzędzia) nie są zatkane. Jeżeli powyższe części okażą się zatkane, oczyścić je.

Usługi posprzedażne

Nasz serwis posprzedażny odpowie na Państwa pytania dotyczące konserwacji i naprawy produktu oraz części zamiennych. Informacje dotyczące centrów serwisowych, schematów i części zamiennych można znaleźć na stronie: www.crown-tools.com.

Transport elektronarzędzi

- W żadnym wypadku nie dopuścić do uderzeń mechanicznych podczas transportu.
- Do załadunku lub rozładunku nie stosować urządzeń zaciskających.

Ochrona środowiska



Przetwarzaj surowce zamiast je wyrzucać.

Elektronarzędzie, akcesoria i opakowanie muszą być rozdzielone w celu przyjaznego dla środowiska przetworzenia ich.

Elementy plastikowe są oznakowane wg kategorii recyklingu.

Te instrukcje są wydrukowane na wtórnie przetworzonym papierze, wyprodukowanym bez użycia chloru.

Zastrzega się możliwość wprowadzania zmian.

Polski

Specifikace elektronářadí

| Lešticí zařízení | CT13551-110RSV | |
|---------------------|-----------------------|---------------|
| Číslo elektronářadí | [220-230 V ~50/60 Hz] | 422545 |
| Jmenovitý výkon | [W] | 1400 |
| Výkon | [W] | 815 |
| Proud při napětí | 220-230 V [A] | 6.6 |
| Jmenovité otáčky | [min ⁻¹] | 1000-4000 |
| Max. Ø kartáče | [mm] [palce] | 110 4-1/4" |
| Max. šířka kartáče | [mm] [palce] | 100 4" |
| Ø vřetena | [mm] [palce] | 19 3/4" |
| Hmotnost | [kg] [lb] | 3,1 6.84 |
| Třída bezpečnosti | | □ / II |
| Akustický tlak | [dB(A)] | 86,9 |
| Výkon zvuku | [dB(A)] | 97,9 |
| Váhové vibrace | [m/s ²] | 1,5 |

Informace o hluku



Překračuje-li akustický tlak hodnotu 85 dB(A), používejte vždy ochranu sluchu.

CE Prohlášení o shodě

Prohlašujeme na výhradní zodpovědnost, že výrobek popsaný v části "Specifikace elektronářadí" splňuje všechna příslušná ustanovení směrnice 2006/42/EC včetně jejich změn a je v souladu s následujícími normami: EN 60745-1, EN 60745-2-3.

Manažer certifikace

Wu Cunzhen

Merit Link International AG
Stabio, Švýcarsko, 04.12.2018

Obecná bezpečnostní pravidla



UPOZORNĚNÍ! Přečtěte si všechna bezpečnostní upozornění a pokyny. Nedodržení těchto upozornění a pokynů může vést k úrazu elektrickým proudem, požáru nebo vážnému úrazu.

Veškerá upozornění a pokyny uschovejte pro budoucí použití.

Pojem "elektronářadí" užívaný v upozorněních odkazuje na vaše elektronářadí napájené ze sítě (s kabelem) nebo akumulátorem (bez kabelu).

Bezpečnost v pracovním prostoru

- **Pracovní prostor udržujte v čistotě a dobře osvětlený.** V neuklizených nebo neosvětlených prostorech dochází často k úrazům.
- **Nepoužívejte elektronářadí ve výbušném prostředí, jako například v blízkosti hořlavých kapalin, plynů nebo prachu.** Elektronářadí je zdrojem jiskření, které může způsobit vznícení prachu nebo výparů.
- **Při práci s elektronářadím udržujte děti a okolostojící v dostatečné vzdálenosti.** Rozptýlení může být příčinou ztráty kontroly.

Elektrická bezpečnost

- **Zástrčka elektronářadí se musí shodovat se zásuvkou. Zástrčku nikdy neupravujte. S uzemněným (ukostřeným) elektronářadím nepoužívejte**



UPOZORNĚNÍ - Z důvodu snížení rizika je uživatel povinen přečíst si tento návod k použití!

rozbočovací zásuvky. Neupravené zástrčky a shodné zásuvky snižují riziko úrazu elektrickým proudem.

- **Dbejte, aby nedošlo ke kontaktu těla s uzemněnými nebo ukostřenými povrchy, jako například potrubí, radiátory, sporáky a chladničky.** Pokud je vaše tělo uzemněno, hrozí zvýšené riziko úrazu elektrickým proudem.

- **Elektronářadí nevystavujte dešti ani vlhkému prostředí.** Voda v elektronářadí zvyšuje riziko úrazu elektrickým proudem.

- **Kabel slouží výhradně k určenému použití.** Kabel nikdy nepoužívejte k přenášení, tahání nebo odpojování elektronářadí. Kabel chraňte před teplem, olejem, ostrými hranami a pohyblivými částmi. Poškozené nebo zapletené kabely zvyšují riziko úrazu elektrickým proudem.

- **Při práci s elektronářadím venku používejte prodlužovací kabel vhodný pro venkovní použití.** Použití kabelu vhodného pro venkovní použití snižuje riziko úrazu elektrickým proudem.

- **Pokud s elektronářadím pracujete ve vlhkém prostředí, použijte napájení s proudovým chráničem (RCD).** Použití RCD snižuje riziko úrazu elektrickým proudem. **POZNÁMKA!** Pojem "proudový chránič (RCD)" může být nahrazen pojmem "přerušovač zemního obvodu (GFCI)" nebo "jistič zemního svodového proudu (ELCB)".

- **Upozornění!** Nikdy se nedotýkejte obnažených kovových povrchů na převodovce, stínění apod., jelikož dotek kovových povrchů způsobí rušení elektromagnetických vln a mohlo by dojít ke zranění nebo nehodám.

Osobní bezpečnost

- **Při práci s elektronářadím buďte pozorní, sledujte, co děláte, a řiďte se zdravým rozumem.** Elektronářadí nepoužívejte, pokud jste unavení, pod vlivem návykových látek, alkoholu nebo léků. Chvilje nepozornosti při práci s elektronářadím může vést k vážnému úrazu.

- **Používejte osobní ochranné prostředky.** Vždy používejte ochranu očí. Ochranné prostředky, jako například respirátor, protiskluzová bezpečnostní obuv, přilba nebo chrániče sluchu použité v závislosti na podmínkách mohou snížit riziko úrazu.

- **Dbejte, aby nedošlo k náhodnému spuštění.** Před připojením k síti nebo akumulátoru, zvednutím nebo přenášením elektronářadí zkontrolujte, zda je vypínač v poloze vypnuto. Přenášení elektronářadí s prstem na vypínači nebo zapojování elektronářadí se zapnutým vypínačem může způsobit úraz.

- **Před zapnutím elektronářadí odstraňte všechny seřizovací klíče.** Klíč nasazený na rotující části elektronářadí může způsobit úraz.

- **Nepřeceňujte své síly. Vždy udržujte stabilní postoj a rovnováhu.** Získáte tak lepší kontrolu nad elektronářadím v nečekaných situacích.

- **Vhodně se oblékejte. Nenoste volný oděv nebo šperky.** Udržujte vlasy, oděv a rukavice mimo dosah pohyblivých částí. Volný oděv, šperky nebo dlouhé vlasy mohou být zachyceny pohyblivými částmi.

- **Pokud jsou zařízení určena k připojení odsávání prachu a sběrného zařízení, dbejte, aby byla správně připojena a řádně používána.** Použití odsávání prachu snižuje nebezpečí způsobená prachem.

- **S přibývajícím zkušenostmi z častého používání nářadí nepřestávejte ignorovat zásady bezpečnosti práce s nářadím.** Nepozornost může ve zlomku vteřiny způsobit vážný úraz.

- **Upozornění!** Elektronářadí může při provozu vytvářet elektromagnetické pole. Toto pole může za ur-

čitých okolností narušovat funkci aktivních či pasivních lékařských implantátů. Aby se snížilo riziko vážného nebo smrtelného úrazu, doporučujeme osobám s lékařskými implantáty, aby se poradily před prací s tímto nářadím s lékařem a výrobcem lékařského implantátu.

Použití a péče o elektronářadí

- Osoby se sníženými psychofyzickými nebo duševními schopnostmi, např. děti, nesmí elektronářadí obsluhovat, pokud nejsou pod dohledem nebo poučení o správném používání elektronářadí osobou odpovědnou za jejich bezpečnost.

- **Elektronářadí nepřetěžujte. Pro práci používejte správné elektronářadí.** Správné elektronářadí bude pracovat lépe a bezpečněji rychlostí, pro kterou bylo navrženo.

- **Elektronářadí nepoužívejte, pokud nelze zapnout a vypnout vypínač.** Každé elektronářadí, které nelze ovládat vypínačem, je nebezpečné a musí se nechat opravit.

- **Před seřizováním, výměnou příslušenství nebo uskladněním odpojte elektronářadí ze sítě nebo od akumulátoru.** Tato preventivní bezpečnostní opatření snižují riziko náhodného spuštění elektronářadí.

- **Nepoužívané elektronářadí ukládejte mimo dosah dětí a nedovoďte osobám, které se neseznámily s tímto elektronářadím nebo návodem, s elektronářadím pracovat.** V rukou nezkušených uživatelů je elektronářadí nebezpečné.

- **Provádějte údržbu elektronářadí.** Zkontrolujte, zda nejsou vychýlené nebo zaklíněné pohyblivé části, poškozené části nebo nenastaly jiné okolnosti, které by mohly ovlivnit funkci elektronářadí. V případě poškození nechte elektronářadí před použitím opravit. Řada úrazů je způsobena nedostatečnou údržbou elektronářadí.

- **Rezné nástroje udržujte ostré a čisté.** U řadné údržvových rezných nástrojů s ostrými břity je méně pravděpodobné, že se zaklíní a snáze se ovládají.

- **Používejte elektronářadí, příslušenství, břity atd. podle tohoto návodu s přihlédnutím k pracovním podmínkám a prováděné práci.** Použití elektronářadí k jinému než určenému účelu může vést k nebezpečným situacím.

- **Udržujte rukojeti a povrchy pro úchop v čistotě, bez oleje a maziva.** Kluzké rukojeti nebo povrchy pro úchop neumožňují bezpečnou manipulaci ani ovládání nářadí v nečekaných situacích.

- **Při ovládání elektronářadí držte správně pomocné madlo, které slouží k usnadnění ovládání.** Proto může správné držení snížit riziko nehody nebo zranění.

Servis

- **Servis svého elektronářadí svěřte pouze kvalifikovanému opraváři, který používá pouze originální náhradní díly.** Zůstane tak zachována bezpečnost elektronářadí.

- **Dodržujte pokyny pro mazání a výměnu příslušenství.**

Zvláštní bezpečnostní upozornění

Bezpečnostní varování společná pro operace broušení, pískování, kartáčování, leštění nebo rozbrousování:

- **Toto elektronářadí může pracovat jako bruska, pískovačka, ocelový kartáč, leštička nebo rozbroušovačka.** Přečtěte si všechna bezpečnostní upo-

zornění, pokyny, ilustrace a specifikace dodávané spolu s elektronářadím. Nedodržení všech následujících pokynů může vést k úrazu elektrickým proudem, požáru nebo vážnému úrazu.

- **Nepoužívejte příslušenství, které není přímo určeno a doporučeno výrobcem nářadí.** I když lze příslušenství k elektronářadí upevnit, nemusí bezpečně fungovat.

- **Jmenovité otáčky příslušenství musí být přinejmenším shodné s maximálními otáčkami uvedenými na elektronářadí.** Příslušenství používané při vyšších než jmenovitých otáčkách se může rozlomit a rozletět.

- **Vnější průměr a tloušťka příslušenství musí odpovídat zatížitelnosti elektronářadí.** Příslušenství s nesprávnou velikostí nelze vhodně zabezpečit ani ovládat.
- **Průměr otvoru kotoučů, přírub, unašečů a dalšího příslušenství musí přesně odpovídat vřetenу elektronářadí.** Příslušenství s průměrem otvoru, který neodpovídá upínacímu prvku elektronářadí, může nadměrně vibrovat a způsobit ztrátu kontroly.

- **Nepoužívejte poškozené příslušenství.** Před každým použitím příslušenství zkontrolujte, například u brusných kotoučů odštěpky a praskliny, u unašečů praskliny, trhliny nebo nadměrné opotřebení, u drátěných kartáčů uvolnění nebo polámané dráty. Pokud elektronářadí nebo příslušenství spadne, zkontrolujte, zda není poškozené nebo instalujte nepoškozené příslušenství. Po kontrole a instalaci příslušenství se postavte tak, abyste byli vy i okolostojící mimo rovinu rotujícího příslušenství a spusťte elektronářadí při maximálních otáčkách bez zatížení na dobu jedné minuty. Poškozené příslušenství se během této zkušební doby obvykle rozlomí.

- **Používejte osobní ochranné prostředky.** Podle typu práce použijte ochranný štít nebo ochranné brýle. Podle potřeby použijte respirátor, chrániče sluchu, rukavice a pracovní zástěru, jež zachytí malé úlomky brusiva nebo obrobku. Ochrana očí musí zastavit letící úlomky vznikající při různých typech prací. Respirátor musí odfiltrovat částice uvolňované při práci. Dlouhodobá expozice velmi intenzivnímu hluku může způsobit ztrátu sluchu.

- **Udržujte okolostojící v bezpečné vzdálenosti od pracovního prostoru.** Každý, kdo vstupuje do pracovního prostoru, musí použít osobní ochranné prostředky. Úlomky obrobku nebo poškozeného příslušenství mohou odletět a způsobit úraz i mimo samotný pracovní prostor.

- **Při práci, u níž může dojít ke kontaktu řezného příslušenství se skrytým vedením nebo vlastním kabelem, držte elektronářadí výhradně za izolovanou povrchu pro úchop.** Při kontaktu řezného příslušenství s vodičem "pod napětím" mohou být nekryté kovové části elektronářadí "pod napětím" a způsobit úraz elektrickým proudem.

- **Kabel umístěte mimo dosah rotujícího příslušenství.** Pokud ztratíte kontrolu, může dojít k přefíznutí nebo zachycení kabelu a vaše ruka nebo paže může být vtažena do rotujícího příslušenství.

- **Elektronářadí nikdy nepokládejte, dokud se příslušenství zcela nezastaví.** Rotující příslušenství se může zachytit o povrch a stáhnout elektronářadí mimo vaši kontrolu.

- **Elektronářadí nespouštějte, když jej přenášíte vedle sebe.** Náhodný kontakt s rotujícím příslušenstvím může zachytit váš oděv a přitáhnout příslušenství k vašemu tělu.

- **Pravidelně čistěte ventilační otvory elektronářadí.** Ventilátor motoru vtáhne prach do pouzdra a nadměrné hromadění kovového prášku může zvýšit riziko úrazu elektrickým proudem.

- **Elektronářadí nepoužívejte v blízkosti hořlavých materiálů.** Jiskry mohou tyto materiály zapálit.

- **Nepoužívejte příslušenství, jež vyžaduje chladicí kapalinu.** Použití vody nebo jiné chladicí kapaliny může vést k úrazu nebo usmrčení elektrickým proudem.

Zpětný ráz a související upozornění

Zpětný ráz je náhlá reakce na sevřený nebo zachycený rotující kotouč, unašeč, kartáč nebo jiné příslušenství. Sevření nebo zachycení způsobí náhlé zastavení rotujícího příslušenství, což zatlačí nekontrolované elektronářadí ve směru opačném k rotaci příslušenství v místě zaklínění.

Pokud například obrobek sevře nebo zachytí brusný kotouč, může se hrana kotouče v místě sevření zaseknout do povrchu materiálu, což způsobí zvednutí nebo vyhození kotouče. Kotouč může vyskočit směrem k nebo od obsluhy v závislosti na směru rotace kotouče v místě sevření. Za těchto okolností může dojít také ke zlomení brusného kotouče.

Zpětný ráz je důsledkem nesprávného použití elektronářadí, nesprávného postupu nebo nesprávných podmínek a lze mu předcházet dodržováním následujících opatření.

- **Elektronářadí pevně držte, tělo a paži nastavte tak, aby vám umožnily kompenzovat sílu zpětného rázu.** Vždy používejte pomocnou rukojeť, je-li k dispozici, pro dosažení maximální kontroly nad zpětným rázem nebo reakci na točivý moment při spuštění. Obsluha může mít pod kontrolou reakci na točivý moment nebo sílu zpětného rázu, pokud dodržuje příslušná opatření.

- **Nikdy nedávejte ruce do blízkosti rotujícího příslušenství.** Při zpětném rázu může příslušenství zachytit vaši ruku.

- **Nestavte své tělo do prostoru, kam se bude elektronářadí pohybovat, když dojde ke zpětnému rázu.** Zpětný ráz vrhne nářadí ve směru opačném ke směru rotace kotouče v místě zachycení.

- **Zvýšenou opatrnost věnujte práci na rozích, ostrých hranách atd.** Dbejte, aby nedošlo k odskoku nebo sevření příslušenství. Při práci na rozích, ostrých hranách nebo při odskoku dochází k sevření rotujícího příslušenství a ztratě kontroly nebo zpětnému rázu.

- **Nepoužívejte řetězovou řezbařskou lištu nebo ozubený pilový kotouč.** Tyto lišty a kotouče způsobují časté zpětné rázy a ztrátu kontroly.

Bezpečnostní pokyny při provozu elektronářadí

Zvláštní bezpečnostní upozornění pro broušení drátěným kartáčem

- **Vezměte na vědomí, že kartáč může rozptylovat drátky i během normální práce.** Na elektrické nářadí nepoužívejte příliš velký tlak, to zvýší opotřebení a rozptylování drátků. Rozptylované drátky mohou snadno proniknout do lehkého oblečení a zarýt se do kůže.

- **Mezi drátěným kartáčem a ochranným krytem nesmí být žádné cizí materiály.**

- **Dodržujte doporučení týkající se montáže kartáčů - směr šipky na kartáči musí být stejný jako na reduktoru elektrického nářadí.**

- **Při zpracování obrobků malého rozměru nebo hmotnosti je bezpečně upevněte.** Pokud jsou obrobky příliš malé, aby je bylo možné bezpečně upnout, nezpracov

vávejte je. Velké obrobky musí mít odpovídající podporu, nesmí volně viset a jejich konce nesmí vibrovat.

- Je přísně zakázáno pracovat s elektrickým nářadím otočeným obráceně nebo upevněným na místě - může to být nebezpečné a způsobit vážná zranění.
- Nesmí se zpracovávat obrobky obsahující azbest.
- Je přísně zakázáno snížit otáčky kartáče setrvačností za použití zámku vřetena. Použití zámku vřetena k tomuto účelu způsobí poruchu elektrického nářadí a zruší platnost záruky.







Upozornění: chemické látky obsažené v prachu uvolňovaném při pískování, řezání, broušení, vrtání a dalších stavebních pracích mohou mít karcinogenní účinek, způsobit vrozené vady nebo negativně ovlivňovat plodnost. Ionty některých chemických látek jsou:





- Před opravou nebo výměnou na stroji nejprve odpojte zástrčku.
- Bezbarvý oxid křemičitý a další zednické výrobky v cihlových stěnách a cementu; chrom a arsen (CCA) v chemicky ošetřeném dřevu. Míra škodlivosti těchto látek závisí na četnosti provádění těchto prací. Pokud chcete omezit kontakt s těmito chemickými látkami, pracujte ve větraném prostoru a používejte zařízení s bezpečnostními certifikáty (jako jsou respirátory s jemným prachovým filtrem).

Zkontrolujte napětí sítě: zkontrolujte, zda napětí v síti odpovídá napětí uvedenému na typovém štítku nářadí. Pokud je napětí v síti vyšší než uvedené napětí, může způsobit úraz obsluhy a současně zničit nářadí. Pokud nezkontrolujete napětí v síti, nářadí k síti nepřipojujte. Pokud je naopak napětí sítě nižší, než je požadované napětí, dojde k poškození motoru.

Symbole použité v příručce

V příručce jsou použity následující symboly, zapamatujte si prosím jejich význam. Správná interpretace symbolů Vám umožní správné a bezpečné použití elektronářadí.

| Symbol | Význam |
|--|---|
|  | Štítek s výrobním číslem: CT ... - model; XX - datum výroby; XXXXXXX - výrobní číslo. |
|  | Přečtěte si všechny bezpečnostní předpisy a pokyny. |
|  | Používejte ochranné brýle. |
|  | Používejte chrániče sluchu. |
|  | Používejte respirátor. |

| Symbol | Význam |
|---|--|
|  | Před instalací nebo nastavením elektronářadí odpojte od sítě. |
|  | Směr pohybu. |
|  | Směr otáčení. |
|  | Zablokovaný. |
|  | Odblokovaný. |
|  | Zakázáno. |
|  | Dvojitá izolace / třída ochrany. |
|  | Pozor. Důležité. |
|  | Značka, která potvrzuje, že výrobek splňuje základní požadavky evropských směrnic a harmonizovaných norem. |
|  | Používejte ochranné rukavice. |
|  | Během provozu odstraňujte nahromaděný prach. |
|  | Elektronářadí nevhazujte do kontejneru s komunálním odpadem. |

Způsob použití elektronářadí

Elektrické nářadí je určeno pro suché broušení a zpracování různých materiálů kartáči.

Součásti elektronářadí

- 1 Ventilací štěrby
- 2 Spínač zap. / vyp.
- 3 Šroub
- 4 Deska
- 5 Pojistná matice přídavné rukojeti
- 6 Pomocná rukojeť

- 7 Ochranný kryt
- 8 Kryt
- 9 Zámek vřetena
- 10 Redukce
- 11 Upínací páka
- 12 Přední váleček
- 13 Křídlová matice
- 14 Pojistka
- 15 Zadní váleček
- 16 Trubka odsávání prachu
- 17 Kolečko regulace otáček
- 18 Nástavec vysavače
- 19 Spojovací kolík *
- 20 Imbusový klíč *
- 21 Montážní výčnělek
- 22 Matice
- 23 Vřeteno
- 24 Šroub
- 25 Příruba
- 26 Kartáč *
- 27 Podložka

* Volitelné příslušenství

Standardní dodávka nemusí obsahovat veškerá příslušenství uvedená na obrázku nebo popsaná v textu.

Montáž a nastavení součástí elektronářadí

Než začnete provádět údržbu elektronářadí, vždy je odpojte ze sítě.



Spojovací materiál nedotahujte příliš, zabráníte tak poškození závitu.

Ochranný kryt



Je přísně zakázán provoz bez ochranného krytu 7. Ochranný kryt 7 musí vždy směřovat k operátorovi uzavřenou částí.

Montáž / demontáž ochranného krytu (viz obr. 1-2)

- Přesuňte upevňovací páčku 11, jak je zobrazeno na obr. 1.1.
- Umístěte ochranný kryt 7 na hrdlo vřetena a ujistěte se, že montážní výstupek 21 zapadne do podélného otvoru hrdla vřetena (viz obr. 1.2).
- Otočte ochranný kryt 7 do požadované polohy a vytáhněte upevňovací páčku 11, jak je zobrazeno na obr. 2.1.
- Demontáž ochranného krytu 7 provedete opakováním výše uvedených postupů v opačném pořadí.
- Pokud upevňovací páčka 11 neupevní ochranný kryt 7 na místě, utáhněte matici 22 klíčem (není součástí dodávky) (viz obr. 2.2).

Pomocná rukojeť (viz obr. 3)

Při provozu používejte vždy pomocnou rukojeť 6.

- Umístěte desku 4 a našroubujte šrouby 3 (viz obr. 3.1).
- Přišroubujte přidavnou rukojeť 6 do desky 4, jak je zobrazeno na obrázku 3.2.
- Utáhněte pojistnou matici 5.
- Demontáž proveďte v opačném pořadí.

Montáž / demontáž adaptéru pro připojení k vysavači (viz obr. 4)

Montáž / demontáž adaptéru 18, jak je zobrazeno na obr. 4.

Nastavení polohy zadního válečku (viz obr. 5)

Doporučujeme nastavit polohu předního válečku 12, jakmile se opotřebuje kartáč.

- Uvolněte křídlovou matici 13 (viz obr. 5.1).
- Přesuňte přední váleček 12 nahoru nebo dolů tak, aby se drátěný kartáč 26 mírně deformoval během provozu a oba válečky 12 a 15 se dotýkaly pracovní plochy (viz obr. 5.2-5.3).
- Utáhněte křídlovou matici 13 (viz obr. 5.1).

Montáž / výměna kartáčů (viz obr. 6-7)



Po montáži veškerého příslušenství proveďte před zahájením provozu zkušební provoz - zapněte elektrické nářadí a nechejte ho pracovat v režimu volnoběhu po dobu nejméně 30 sekund. Je přísně zakázán provoz kartáčů s radiálním nebo axiálním házením, které způsobuje zvýšené vibrace elektrického nářadí.



Při montáži / výměně kartáčů doporučujeme použít ochranné rukavice.

- Zatláče na pojistku 14 a sejmete kryt 8, jak je zobrazeno na obr. 6.1.
- Stiskněte a podržte pojistku vřetena 9, zkuste otočit vřeteno 23, abyste se ujistili, že se nemůže točit (viz obr. 6.2).
- Nasadte na vřeteno 23 podložku 27. Umístěte oba spojovací kolíky 19 na vřeteno 23 (viz obr. 7.1). **Upozornění: je přísně zakázáno používat spojovací kolíky 19, které jsou jakkoliv poškozené (zkřivení, úlomky apod.), spojovací kolíky různých délek nebo tvarů nebo používat k upevnění kartáče 26 pouze jeden spojovací kolík 19.**
- Umístěte kartáč 26, přírubu 25 a přišroubujte a utáhněte šroub 24 pomocí imbusového klíče 20 (viz obr. 7.2). **Upozornění: šroub 24 má levý závit.**
- Uvolněte pojistku vřetena 9.
- Nasadte kryt 8. **Upozornění: kryt 8 musí být usazen bez zkosení a držák 14 musí zapadnout.**
- Několikrát otočte kartáčem 26 - musí se volně otáčet, aniž by se dotýkal jakékoliv části elektrického nářadí.

Práce s elektronářadím

Používejte jen správné napájecí napětí: hodnota napájecího napětí musí odpovídat informaci uvedené na identifikačním štítku elektronářadí.

Zapnutí / vypnutí elektronářadí

Zapnutí:

Stiskněte zadní část vypínače 2 a přidržte jej v této poloze, a pak posuňte vypínač 2 dopředu. Stiskněte přední část vypínače 2, abyste jej zajistili ve stisknuté poloze.

Vypnutí:

Zatláče na zadní část hlavního vypínače 2.

Odsávání prachu při práci s elektronářadím



Odvodem prachu se snižuje koncentrace prachu ve vzduchu a omezuje se množství prachu na pracovišti.

Při práci s elektronářadím vždy používejte vysavač vhodný k odsávání vzniklého prachu. K připojení vysavače k nastavci **18** se používá speciální adaptér.

Konstrukční vlastnosti elektronářadí

Ochrana před zapnutím

Ochrana před spuštěním - chrání elektronářadí před samovolným spuštěním po výpadku napájení. Po výpadku napájení se elektronářadí musí vypnout, aby se mohlo později znovu zapnout.

Měkký start

Snadné spuštění (systém omezující spouštěcí proud) umožňuje plynulé spuštění elektrického nářadí - vřeten se postupně roztočí bez trhavých pohybů nebo zpětných rázů; při sepnutí na elektromotor nepůsobí nárazové zatížení.

Rotační stabilizátor

Rotační stabilizátor (stabilizace rotace při zatížení) udržuje nastavenou rotaci bez ohledu na tlak vyvíjený na ošetřovaný povrch - stejnoměrná rychlost rotace vřetena zajišťuje nejkvalitnější ošetření.

Otočný volič rychlosti

Pomocí regulátoru otáček **17** zvolte požadovanou rychlost otáčení vřetena (funguje i během práce s bruskou). Požadovaná rychlost závisí na materiálu a lze ji určit praktickým vyzkoušením. Pokud s elektronářadím pracujete delší dobu při nízkých otáčkách, je třeba ji po dobu 3 minut ochlazovat: spusťte elektronářadí na maximální rychlost a nechte ji běžet bez zátěže.

Doporučení pro práci s elektronářadím

Výběr kartáče

Vyberte typ kartáče (drátěné, nylonové, fibrové, abrazivní a jiné kartáče), který je nejvhodnější pro prováděnou práci.

Zamýšlené použití kartáče je uvedeno na obalu, můžete se také obrátit na prodejce.

Obecná doporučení

- Zapněte elektrické nářadí a nechte motor dosáhnout plných otáček a teprve potom pomalu přesuňte kartáč **26** na opracováváný obrobek.
- Nevyvíjejte na elektrické nářadí nadměrný tlak, nezajistí to lepší výsledky, ale způsobí přetížení motoru a rychlejší opotřebení kartáče **26**.

- Pohybujte elektrickým nářadím konstantní rychlostí, s mírným posuvem, bez zešikmení, oscilačních a trhavých pohybů.
 - Doporučujeme provést zkušební provoz na náhradním obrobku, abyste zjistili nejlepší otáčky pro zpracováváný materiál.
 - Nastavte polohu předního válečku **12**, jakmile se opotřebuje kartáč **26**, jak je popsáno výše.
-

Údržba elektronářadí / preventivní opatření

Než začnete provádět údržbu elektronářadí, vždy je odpojte ze sítě.

Čištění elektronářadí

Nezbytnou podmínkou pro dlouhodobé a bezpečné používání tohoto elektronářadí je jeho čistota. Během dlouhodobého opracovávání kovu se uvnitř nářadí může akumulovat vodivý prach. Větrací otvory **1** pravidelně čistěte stlačeným vzduchem.

Při zpracování pryskyřičnatého dřeva mohou piliny a úlomky ulpívat na součástech elektrického nářadí. Během těchto prací je nutné:

- Zkontrolovat čistotu vnitřního povrchu ochranného krytu **7**.
- Udržovat válce **12** a **15** v čistotě - jejich povrch musí být čistý a válce se musí volně otáčet.
- Zkontrolovat, zda v ústí trubky pro odstraňování prachu **16** nejsou překážky.
- Zkontrolovat překážky ve ventilačních otvorech **1** (zejména na spodní straně elektrického nářadí).

Pokud je zjištěno ucpání výše uvedených součástí, vyčistěte je.

Poprodejní a aplikační servis

Náš poprodejní servis odpoví na Vaše dotazy k údržbě a opravě Vašeho výrobku a také k náhradním dílům. Informace o servisních střediscích, schématech dílů a informace o náhradních dílech naleznete také na adrese: www.crown-tools.com.

Přeprava elektronářadí

- V žádném případě nesmí na obal při přepravě působit žádný mechanický vliv.
 - Při nakládání / vykládání není povoleno používat žádný druh technologie, který pracuje na principu sevření obalu.
-

Ochrana životního prostředí



Suroviny nelikvidujte jako odpad, ale recyklujte je.

Elektronářadí, její příslušenství a obalové materiály by měly být zlikvidovány v souladu se zásadami recyklace surovin a ochrany životního prostředí.

Na umělohmotných součástkách je uvedeno jejich označení pro tříděnou recyklaci.

Tento návod je vytištěn na recyklovaném papíře vyrobeném bez použití chlóru.

Výrobce si vyhrazuje právo na změny.

Česky

Špecifikácie elektronáradia

| | | |
|----------------------|-----------------------|----------------|
| Leštiaci stroj | | CT13551-110RSV |
| Číslo elektronáradia | [220-230 V ~50/60 Hz] | 422545 |
| Menovitý výkon | [W] | 1400 |
| Výkon | [W] | 815 |
| Prúd pri napätí | 220-230 V [A] | 6.6 |
| Menovité otáčky | [min ⁻¹] | 1000-4000 |
| Max. Ø kefy | [mm] [palce] | 110 4-1/4" |
| Max. šírka kefy | [mm] [palce] | 100 4" |
| Ø vretena | [mm] [palce] | 19 3/4" |
| Hmotnosť | [kg] [lb] | 3,1 6.84 |
| Trieda bezpečnosti | | □ / II |
| Akustický tlak | [dB(A)] | 86,9 |
| Výkon zvuku | [dB(A)] | 97,9 |
| Váhové vibrácie | [m/s ²] | 1,5 |

Informácie o hluku



Ak prekračuje akustický tlak hodnotu 85 dB(A), používajte vždy ochranu sluchu.

CE Vyhlásenie o zhode

Vyhlasujeme na výhradnú zodpovednosť, že výrobok opísaný v časti "Špecifikácie elektronáradia" spĺňa všetky príslušné ustanovenia smerníc 2006/42/EC vrátane ich zmien a je v súlade s nasledujúcimi normami: EN 60745-1, EN 60745-2-3.

Manažér
certifikácie

Wu Cunzhen

Merit Link International AG
Stabio, Švajčiarsko, 04.12.2018



VAROVANIE - používateľ si musí prečítať návod na obsluhu, aby sa znížilo riziko zranenia!

Všeobecné bezpečnostné pravidlá



VAROVANIE! Prečítajte si všetky bezpečnostné varovania a všetky pokyny. Nedoručovanie týchto varovaní a pokynov môže mať za následok úraz elektrickým prúdom, požiar a / alebo vážne zranenie.

Uchovajte si všetky bezpečnostné upozornenia a pokyny pre budúce použitie.

Termín "elektrické náradie" v upozorneniach odkazuje na vaše elektrické náradie napájané zo siete (s prívodným káblom) alebo elektrické náradie napájané batériami (bez napájacieho kábla).

Bezpečnosť v pracovnom priestore

- **Pracovný priestor udržiavajte v čistote a dobre osvetlený.** Neporiadok alebo tmavé priestory môžu viesť k úrazom.
- **Neprevádzkujte elektrické náradie vo výbušnom prostredí, ako napríklad v prítomnosti horľavých kvapalín, plynov alebo prachu.** Elektrické náradie vytvára iskry, ktoré môže spôsobiť vznietenie prachu alebo výparov.
- **Deti a iné osoby v okolí udržiavajte mimo dosahu používaného elektrického náradia.** Rozptýlenie môže spôsobiť stratu kontroly.

Elektrická bezpečnosť

- **Zástrčky elektrických káblov náradia musia pasovať do zásuvky. Nikdy zástrčku žiadnym spôsobom**

Slovensky

neupravujte. **Nepoužívajte žiadne redukcie zástrčiek s uzemneným (ukostreným) elektrickým náradím.** Neupravované zástrčky a zodpovedajúce zásuvky znižujú riziko vzniku úrazu elektrickým prúdom.

- **Vyhňte sa kontaktu tela s uzemnenými povrchmi, ako sú potrubia, radiátory, sporáky a chladničky.** Ak vaše telo uzemnené alebo ukostrené, existuje zvýšené riziko úrazu elektrickým prúdom.

- **Nevystavujte elektrické náradie dažďu alebo vlhkému prostrediu.** Vniknutie vody do elektrického náradia zvyšuje riziko úrazu elektrickým prúdom.

- **Nenamáhajte napájací kábel. Nikdy nepoužívajte napájací kábel na nosenie, ťahanie alebo odpájanie elektrického náradia. Chráňte napájací kábel pred teplom, olejom, ostrými hranami a pohyblivými časťami.** Poškodené alebo spletené kable zvyšujú riziko úrazu elektrickým prúdom.

- **Pri práci s náradím vonku používajte predlžovací kábel vhodný na vonkajšie použitie.** Používanie kábla vhodného na použitie vonku znižuje riziko úrazu elektrickým prúdom.

- **Pri práci s elektrickým náradím vo vlhkom prostredí je nevyhnutné používať napájanie chránené prúdovým chráničom (RCD).** Použitie RCD znižuje riziko úrazu elektrickým prúdom. **POZNÁMKA!** Termín "prúdový chránič (RCD)" môže byť nahradený termínom "prerušovač uzemneného obvodu (GFCI)" alebo "ochranný istič (ELCB)".

- **Varovanie!** Nikdy sa nedotýkajte nekrytých kovových povrchov na prevodovke, kryte a tak ďalej, pretože dotyk s kovovými povrchmi bude rušený elektromagnetickou vlnou, čo spôsobuje potenciálne zranenia alebo nehody.

Bezpečnosť osôb

- **Pri práci s elektrickým náradím buďte stále pozorní, sledujte, čo robíte a používajte zdravý rozum. Nepoužívajte elektrické náradie, ak ste unavení alebo pod vplyvom drog, alkoholu alebo liekov.** Chvilka nepozornosti pri práci s elektrickým náradím môže mať za následok vážne zranenie.

- **Používajte osobné ochranné pomôcky.** Vždy používajte ochranné okuliare. Ochranné prostriedky, ako respirátor, nekzavá bezpečnostná obuv, pevná ochranná prilba alebo ochrana sluchu, používané v príslušných podmienkach, znižujú nebezpečenstvo zranenia osôb.

- **Zabráňte náhodnému spusteniu. Pred pripojením k napájaciemu zdroju a / alebo akumulátoru, pred zdvihnutím alebo prenášaním náradia sa uistite, že vypínač je v polohe vypnuté.** Prenášanie náradia s prstom na spínači alebo pripájanie elektrického náradia do elektrickej siete so zapnutým spínačom môže byť príčinou nehôd.

- **Pred spustením náradia odstráňte všetky zoraďovacie nástroje a nastavovacie kľúče.** Zoraďovací nástroj alebo kľúč ponechaný v rotujúcich častiach elektrického náradia môže spôsobiť úraz osôb.

- **Pracujte len tam, kde bezpečne dosiahnete.** Vždy udržiavajte stabilný postoj a rovnováhu. To umožňuje lepšie ovládať náradie v neočakávaných situáciách.

- **Vhodne sa obliekajte. Nenoste voľný odev ani bižutériu.** Dbajte na to aby sa vaše vlasy, odev a rukavice nedostali do kontaktu s pohyblivými časťami. Voľné odevy, bižutéria alebo dlhé vlasy môžu byť zachytené pohybujúcimi sa časťami.

- **Ak sú zariadenia vybavené adaptérom na pripojenie odsávania prachu a zberných zariadení, zaistite ich správne pripojenie a správnu funkciu.**

Použitie odsávania prachu môže znížiť ohrozenie spôsobené prachom.

- **Nedovoľte, aby vám skúsenosti získané častým používaním náradia dovolili nadobudnúť sebauspokojenie a ignorovať zásady bezpečnosti.** Neopatrná činnosť môže spôsobiť vážne zranenie v zlomku sekundy.

- **Varovanie!** Elektrické náradie môže počas prevádzky vytvárať elektromagnetické pole. Toto pole môže za určitých okolností spôsobovať rušenie aktívnych alebo pasívnych lekárskech implantátov. Aby sa znížilo riziko vážneho alebo smrteľného zranenia, odporúčame osobám s lekáskymi implantátmi, aby sa poradili so svojím lekárom a výrobcom lekárskech implantátov pred použitím elektrického náradia.

Použitie a údržba náradia

- Osoby so zníženými psychofyzickými alebo duševnými schopnosťami, ako aj deti, nemôžu pracovať s elektrickým náradím, pokiaľ nie sú pod dohľadom alebo poverené o použití elektrického náradia osobou zodpovednou za ich bezpečnosť.

- **Elektrické náradie nepreťažujte. Používajte správny typ elektrického náradia pre vašu prácu.** Správne elektrické náradie bude lepšie a bezpečnejšie vykonávať prácu, pre ktorú bolo navrhnuté.

- **Nepoužívajte elektrické náradie v prípade, že prepínač sa nedá zapnúť a vypnúť.** Každé elektrické náradie, ktoré nemožno ovládať spínačom, je nebezpečné a musí byť opravené.

- **Pred každým nastavením, výmenou príslušenstva alebo uskladnením elektrického náradia vyťahnite zástrčku napájacieho kábla zo zásuvky a / alebo akumulátora.** Tieto preventívne bezpečnostné opatrenia znižujú riziko náhodného spustenia náradia.

- **Elektrické náradie skladujte mimo dosahu detí a nedovoľte osobám, ktoré neboli oboznámené s elektrickým náradím alebo s týmito pokynmi, aby elektrické náradie používali.** Elektrické náradie je v rukách nekvalifikovaných osôb nebezpečné.

- **Údržba elektrického náradia. Skontrolujte vyčistenie alebo uviaznutie pohyblivých častí, poškodenie jednotlivých dielov a iné okolnosti, ktoré môžu mať vplyv na prevádzku elektrického náradia. V prípade poškodenia dajte elektrické náradie pred jeho použitím opraviť.** Veľa nehôd je spôsobených nedostatočnou údržbou elektrického náradia.

- **Rezné nástroje udržiavajte ostré a čisté.** Riadne udržiavané rezné nástroje s ostrými reznými britmi sú menej náchylné na zaseknutie a lepšie sa ovládajú.

- **Používajte elektrické náradie, príslušenstvo a nástroje atď. v súlade s týmito pokynmi, s prihliadnutím na pracovné podmienky a prácu, ktorá sa má vykonávať.** Použitie elektrického náradia na iné účely, ako sú určené, môže viesť k nebezpečným situáciám.

- **Rukoväte a plochy na uchopenie zdrižavajte suché, čisté a bez oleja a tuku.** Klzké rukoväte a uchopovacie plochy neumožňujú bezpečnú manipuláciu a ovládanie náradia v neočakávaných situáciách.

- **Dbajte na to, aby ste pri práci s elektrickým náradím držali prídavnú rukoväť správne, čo je užitočné pri regulácii elektrického náradia.** Preto správne držanie môže znížiť riziko nehody alebo zranenia.

Servis

- **Servis vášho elektrického náradia zverte kvalifikovanej osobe s použitím len originálnych náhradných dielov.** Tým bude zabezpečené, aby bola zachovaná bezpečnosť elektrického náradia.

- Postupujte podľa pokynov na údržbu a výmenu príslušenstva.

Osobitné bezpečnostné upozornenia

Všeobecné bezpečnostné výstrahy pre operácie brúsenia, pieskovania, brúsenia drôtenou kefou, leštenia alebo rozbrusovania:

- Toto elektrické náradie je určené na fungovanie ako brúsiace náradie. Prečítajte si všetky bezpečnostné varovania, pokyny, pozrite si ilustrácie a technické podmienky dodané s týmto elektrickým náradím. Nedodrievanie pokynov uvedených nižšie môže mať za následok úraz elektrickým prúdom, požiar a / alebo vážne zranenie.
- **Nepoužívajte príslušenstvo, ktoré nie je špecificky určené a odporúčané výrobcom náradia.** Len to, že príslušenstvo možno pripojiť k elektrickému náradu, nezaručuje jeho bezpečnú prevádzku.
- **Menovité otáčky príslušenstva sa musia rovnať prinajmenšom maximálnej rýchlosti vyznačenej na elektrickom náradí.** Príslušenstvo bežiacie rýchlejšie ako sú jeho menovité otáčky, sa môže rozlomiť a jeho časti môžu lietať od seba.
- **Vonkajší priemer a hrúbka vášho príslušenstva musí byť v kapacitnom rozsahu vášho elektrického náradia.** Nesprávne dimenzované príslušenstvo nemožno primerane chrániť ani ovládať.
- **Veľkosť upínacieho trňa kotúčov, prírub, oporných podložiek alebo akéhokoľvek iného príslušenstva musí presne zodpovedať vretenu elektrického náradia.** Príslušenstvo s otvormi upínacieho trňa, ktoré nezodpovedajú montážnemu vybaveniu elektrického náradia vybehne z rovnováhy, nadmerne vibruje a môže spôsobiť stratu kontroly.
- **Nepoužívajte poškodené príslušenstvo. Pred každým použitím skontrolujte príslušenstvo, ako sú brúsne kotúče na úlomky a praskliny, opornú podložku na trhliny, roztrhnutie alebo nadmerné opotrebenie, drôtenú kefu na uvoľnenie alebo prelomené dróty. Ak elektrické náradie alebo príslušenstvo spadne, skontrolujte, či nie je poškodené alebo nainštalujte nepoškodené príslušenstvo. Po kontrole a inštalácii príslušenstva zaistíte, aby osoby v okolí boli v bezpečnej vzdialenosti od roviny rotujúceho pracovného nástroja a spustíte elektrické náradie pri maximálnej rýchlosti naprázdno na dobu jednej minúty. Poškodené príslušenstvo sa zvyčajne rozpadne počas tejto skúsobnej doby.**
- **Používajte osobné ochranné pomôcky. V závislosti od aplikácie používajte ochranný štít tváre, ochranné okuliare alebo bezpečnostné sklá. Podľa potreby noste masku proti prachu, ochrannú sluchu, rukavice a dielenskú zasteru, ktorá je schopná zastaviť malé kúsky brúsiva alebo obrobku. Ochrana zraku musí byť schopná zastaviť letiace úlomky vzniknuté pri rôznych operáciách. Maska proti prachu alebo respirátor musia byť schopné filtrovať častice vznikajúce pri operácii. Dlhodobé vystavenie vysokej intenzite hluku môže spôsobiť stratu sluchu.**
- **Dbajte na to, aby okolostojace osoby boli v bezpečnej vzdialenosti od pracovného priestoru. Každý, kto vstupuje do pracovného priestoru, musí nosiť osobné ochranné pomôcky. Úlomky obrobku alebo zlomený pracovný nástroj môžu odletieť a spôsobiť zranenie mimo daného pracoviska.**
- **Pri vykonávaní operácie, kde rezacie príslušenstvo môže prísť do kontaktu so skrytým vedením**

- alebo jeho samotným káblom, držte elektrické náradie za izolované úchopné miesta.** Pri kontakte príslušenstva so "živým" vodičom by mohli byť nechránené kovové časti elektrického náradia pod prúdom a mohli by spôsobiť obsluhu úraz elektrickým prúdom.
- **Umiestnite kábel mimo dosahu rotujúceho pracovného nástroja.** Ak dôjde k strate kontroly, kábel sa môže prerušiť alebo zachytiť a vaša ruka alebo rameno môže byť vtiahnuté do rotujúceho príslušenstva.
- **Nikdy nepokladajte elektrické náradie, kým sa príslušenstvo úplne nezastaví.** Otáčajúci sa pracovný nástroj sa môže zachytiť o povrch a vytiahnuť elektrické náradie mimo vašu kontrolu.
- **Nespúšťajte elektrické náradie pri jeho prenášaní na vašom boku.** Pri náhodnom kontakte s otáčajúcim sa príslušenstvom by sa tento mohol zachytiť o vaše odev a zavŕtať do vášho tela.
- **Pravidelne čistíte vetracie otvory elektrického náradia.** Ventilátor motora vtiahne prach dovnútra skrine a nadmerné hromadenie kovového prachu môže spôsobiť úraz elektrickým prúdom.
- **Neprevádzkujte elektrické náradie v blízkosti horľavých materiálov.** Iskry by mohli tieto materiály zapáliť.
- **Nepoužívajte príslušenstvo vyžadujúce použitie chladiacich kvapalín.** Použitie vody alebo inej chladiacej kvapaliny môže mať za následok úraz elektrickým prúdom.

Spätný ráz a súvisiace výstrahy

Spätný ráz je náhla reakcia na zovretie alebo zachytenie otáčajúceho sa kotúča, opornej podložky, kefy alebo iného príslušenstva. Zovretie alebo zachytenie spôsobí prudké pozastavenie rotujúceho nástroja, čo zasa spôsobí, že nekontrolované elektrické náradie je ťažené v smere opačnom k smeru otáčania príslušenstva v mieste uviaznutia.

Napríklad, v prípade, že brúsny kotúč sa zachytí alebo zovrie obrobkom, hrana kotúča, ktorá vstupuje do miesta zovretia, sa môže zaryť do povrchu materiálu a to spôsobí zdvihnutie kotúča alebo jeho vyhodenie. Kotúč môže vyskočiť buď smerom k operátorovi alebo od neho, v závislosti od smeru pohybu kotúča v mieste zovretia. Brúsne kotúče sa tiež môžu za týchto podmienok zlomiť. Spätný ráz je dôsledkom chybného použitia náradia a / alebo nesprávnych pracovných postupov alebo podmienok a môže sa mu zabrániť prijatím vhodných opatrení, ktoré sú uvedené nižšie.

- **Zachovávejte pevný uchop náradia a takú polohu vášho tela a ramena, ktorá vám umožní odolat silám spätného rázu. Vždy používajte prídavnú rukoväť, ak je k dispozícii, na maximálnu kontrolu nad spätným rázom alebo reakciou na krútiaci moment pri rozbehu. Operátor môže ovládať reakcie na krútiaci moment alebo sily spätného rázu, ak sa prijímú príslušné bezpečnostné opatrenia.**
- **Nikdy nedávajte ruku do blízkosti rotujúceho príslušenstva.** Príslušenstvo môže odskočiť späť ponad vašu ruku.
- **Nestavajte sa do priestoru, kde sa elektrické náradie posunie v prípade spätného rázu.** Spätný ráz bude náradie uvádzať do pohybu v smere opačnom k pohybu otáčania kotúča v mieste zachytenia.
- **Buďte zvlášť opatrní pri opracovaní rohov, ostrých hrán atď. Vyvarujte sa narážaniu a zachytávaniu príslušenstva.** Rohy a ostré hrany alebo narážanie majú tendenciu zachytávať rotujúce príslušenstvo, čo vedie k strate kontroly alebo k spätnému rázu.
- **Neprikladajte príslušenstvo k pílovej reťazi, rezbárskej čepeli alebo k ozubenému pilovému**

kotúču. Takéto kotúče často spôsobujú spätné rázy a stratu kontroly.

symbolov vám umožní správne a bezpečné použitie elektronáraďa.

Bezpečnostné pokyny pri prevádzke elektrického náradia

Bezpečnostné upozornenia pre čistenie drôtenou kefou

- **Upozorňujeme, že kefa môže uvoľniť drôt aj počas bežnej práce. Na elektrické náradie nadmerne netlačte, zvyšuje sa tým opotrebovanie a uvoľnenie drôtu.** Uvoľnený drôt môže ľahko preniknúť cez tenké oblečenie a zarezať sa do kože.
- **Medzi drôtenou kefou a ochranným puzdrom nie sú povolené žiadne cudzie materiály.**
- Dodržujte odporúčania týkajúce sa montáže kief - smer šípky na kefe musí byť rovnaký ako smer šípky na reduktore elektrického náradia.
- Pri opracovávaní malých alebo ľahkých obrobkov ich bezpečne upevnite. Ak sú obrobky príliš malé na bezpečné upevnenie, neopracovávajte ich. Veľké obrobky musia mať dostatočnú oporu, nesmú previsať a ich konce nesmú vibrovať.
- Je prísne zakázané pracovať s prevráteným elektrickým náradím alebo ho upevniť na mieste - môže to byť nebezpečné a spôsobiť vážne zranenia.
- Obrobky obsahujúce azbest sa nesmú opracovávať.
- Je prísne zakázané znižovať otáčky kiefy zotrvačnosťou pomocou zámku vretena. Použitie zámku vretena na tento účel spôsobí poruchu elektrického náradia a ruší platnosť záruky.



Varovanie: chemické látky obsiahnuté v prachu, vytvorené pri brúsení, rezaní, pílení, brúsenie, vŕtani a ďalších činnostiach stavebníctva môžu vyvolať rakovinu, kongenitálnu nedostatočnosť alebo môžu byť škodlivé pre plodnosť. Ión niektorých chemických látok je:



- Pred začatím opravy alebo výmeny dielov na stroji sa musí najprv vytiahnuť elektrická zástrčka zo zásuvky.
- Prieľadné dva výrobky s oxidom kremičitým a iné výrobky na murovanie v stene z tehál a cementu; chróm - arzén (CCA) v dreve s chemickým ošetrovaním. Stupeň škodlivosti týchto látok závisí od častého vykonávania týchto prác. Ak chcete obmedziť kontakt s týmito chemickými látkami, pracujte v prostredí s ventiláciou a používajte prístroje s bezpečnostnými certifikátmi (ako je maska proti prachu vyhotovená s malým prachovým filtrom).

Upozornenie k napájaciemu napätiu: pri pripájaní prúdu si musíte potvrdiť, či napájacie napätie je rovnaké ako napätie vyznačené na údajovom štítku náradia. V prípade, že napájacie napätie je vyššie ako príslušné napätie, môže to mať za dôsledok nehodu operátorov a zároveň bude náradie zničené. Preto, ak nebude potvrdené napájacie napätie, potom nikdy svojoľne náradie nepripájajte. Naopak, keď je napájacie napätie je nižšie ako požadované napätie, môže dôjsť k poškodeniu motora.

Symbody použité v príručke

V príručke sú použité nasledujúce symboly, zapamätajte si, prosím, ich význam. Správna interpretácia

| Symbol | Význam |
|--------|---|
| | Štítko s výrobným číslom: CT ... - model; XX - dátum výroby; XXXXXXX - výrobné číslo. |
| | Prečítajte si všetky bezpečnostné predpisy a pokyny. |
| | Používajte ochranné okuliare. |
| | Používajte chrániče sluchu. |
| | Používajte respirátor. |
| | Pred inštaláciou alebo nastavením elektronáraďa odpojte od siete. |
| | Smer pohybu. |
| | Smer otáčania. |
| | Zablokovaný. |
| | Odblokovaný. |
| | Zakázané. |
| | Dvojitá izolácia / trieda ochrany. |
| | Pozor. Dôležité. |
| | Značka, ktorá potvrdzuje, že výrobok spĺňa základné požiadavky európskych smerníc a harmonizovaných noriem. |

| Symbol | Význam |
|--|--|
|  | Používajte ochranné rukavice. |
|  | Počas prevádzky odstraňujte nahromadený prach. |
|  | Elektronáradie nevhadzujte do kontajnera s komunálnym odpadom. |

Spôsob použitia

Elektrické náradie je určené na suché brúsenie a opravovanie rôznych materiálov kefami.

Súčasti elektronáradia

- 1 Ventilačné štrbiny
- 2 Spínač zap. / vyp.
- 3 Skrutka
- 4 Doska
- 5 Poistná matica prídavnej rukoväte
- 6 Pomocná rukoväť
- 7 Ochranný kryt
- 8 Kryt
- 9 Zámka vretena
- 10 Redukcia
- 11 Upínacia páka
- 12 Predný valec
- 13 Krídlová matica
- 14 Zámok
- 15 Zadný valec
- 16 Rúrka odsávania prachu
- 17 Koliesko regulácie otáčok
- 18 Násadec vysávača
- 19 Strediaci kolík *
- 20 Inbusový kľúč *
- 21 Montážny výčnelok
- 22 Matica
- 23 Vreteno
- 24 Skrutka
- 25 Príruba
- 26 Kefa *
- 27 Podložka

* Voliteľné príslušenstvo

Štandardná dodávka nemusí obsahovať všetky príslušenstvá uvedené na obrázku alebo popísané v texte.

Montáž a nastavenie súčastí elektronáradia

Než začnete vykonávať údržbu elektronáradia, vždy ho odpojte od siete.



Spojovací materiál nedotahujte príliš, zabránite tak poškodeniu závitů.

Ochranný kryt



Prevádzka bez ochranného puzdra 7 je prísne zakázaná. Ochranné puzdro 7 by malo jeho uzavretou časťou vždy smerovať k operátorovi.

Montáž / demontáž ochranného puzdra (pozrite obr. 1-2)

- Posuňte upevňovaciu páčku 11, ako je znázornené na obr. 1.1.
- Umiestnite ochranné puzdro 7 na hrdlo vretena a uistite sa, že upevňovací výstupok 21 zapadá do pozdĺžneho otvoru hrdla vretena (pozrite obr. 1.2).
- Otočte ochranné puzdro 7 do požadovanej polohy a potiahnite upevňovaciu páčku 11, ako je znázornené na obr. 2.1.
- Pri demontáži ochranného puzdra 7 zopakujte vyššie uvedené kroky v opačnom poradí.
- Ak upevňovacia páčka 11 neupevní ochranné puzdro 7 na miesto, dotiahnite maticu 22 pomocou kľúča (nie je súčasťou dodávky) (pozrite obr. 2.2).

Pomocná rukoväť (pozrite obr. 3)

Pri prevádzke používajte vždy pomocnú rukoväť 6.

- Umiestnite dosku 4 a priskrutkujte skrutkami 3 (pozrite obr. 3.1).
- Zaskrutkujte prídavnú rukoväť 6 do dosky 4, ako je znázornené na obr. 3.2.
- Utiahnite poistnú maticu 5.
- Operácie demontáže vykonajte v obrátenom poradí.

Montáž / demontáž adaptéra na pripojenie k vysávaču (pozrite obr. 4)

Montáž / demontáž adaptéra 18, ako je znázornené na obr. 4.

Nastavenie polohy zadného valca (pozrite obr. 5)

Ako sa kefa zodiera, odporúča sa nastaviť polohu predného valca 12.

- Uvoľnite krídlovú maticu 13 (pozrite obr. 5.1).
- Posuňte predný valec 12 nahor alebo nadol tak, aby sa počas prevádzky drôt kefy 26 mierne deformoval a oba valce 12 a 15 sa dotýkali pracovného povrchu (pozrite obr. 5.2-5.3).
- Utiahnite krídlovú maticu 13 (pozrite obr. 5.1).

Montáž / výmena kief (pozrite obr. 6-7)



Po montáži príslušenstva akéhokoľvek druhu vykonajte pred začiatkom prevádzky skúšobnú prevádzku - spustíte elektrické náradie a nechajte ho bežať naprázdno najmenej 30 sekúnd. Prevádzka kief s radiálnym alebo axiálnym výbehom a spôsobujúca zvýšenú vibráciu elektrického náradia je prísne zakázaná.



Pre montáž / výmenu kief sa odporúča nosenie ochranných rukavíc.

- Stlačte zámok **14** a vyberte kryt **8**, ako je znázornené na obr. 6.1.
- Stlačte a podržte zámok vretena **9**, skúste otočiť vreteno **23**, aby ste sa uistili, že sa nedá otáčať (pozrite obr. 6.2).
- K vretenu **23** namontujte podložku **27**. Oba strediace kolíky **19** položte na vreteno **23** (pozrite obr. 7.1). **Upozornenie: Je prísne zakázané používať strediace kolíky **19**, ktoré sú akokoľvek poškodené (ohyby, triesky atď.), strediace kolíky rôznej dĺžky alebo tvaru alebo montovať kefu **26** pomocou iba jedného strediaceho kolíka **19**.**
- Umiestnite kefu **26**, prírubu **25** a zaskrutkujte a utiahnite skrutku **24** pomocou imbusového kľúča **20** (pozrite obr. 7.2). **Pozor: Skrutka **24** má favy závit.**
- Uvoľnite zámkú vretena **9**.
- Umiestnite kryt **8**. **Pozor: Kryt **8** musí byť osadený bez zošikmenia a držiak **14** sa musí zaklapnúť.**
- Niekoľkokrát otočte kefu **26** - mala by sa voľne otáčať bez toho, aby zasiahla akékoľvek časti elektrického náradia.

Počiatočná prevádzka elektronáradia

Používajte len správne napájacie napätie: hodnota napájacieho napätia musí zodpovedať informácii uvedenej na identifikačnom štítku elektronáradia.

Zapnutie / vypnutie elektronáradia

Zapnutie:

Stlačte zadnú časť vypínača **2** a pridržte ho v tejto polohe, potom posuňte vypínač **2** dopredu. Stlačte prednú časť vypínača **2**, aby ste ho zaistili v stlačenej polohe.

Vypnutie:

Začlaďte na zadnú časť hlavného vypínača **2**.

Odsávanie prachu pri práci s elektronáradím



Odvodom prachu sa znižuje koncentrácia prachu vo vzduchu a obmedzuje sa množstvo prachu na pracovisku.

Pri práci s elektronáradím vždy používajte vysávač vhodný na odsávanie vzniknutého prachu. Na pripojenie vysávača k násadku **18** sa používa špeciálny adaptér.

Konštrukčné prvky elektronáradia

Ochrana pred zapnutím

Ochrana pred spustením - chráni elektronáradie pred samovoľným spustením po výpadku napájania. Po výpadku napájania sa elektronáradie musí vypnúť, aby sa mohlo neskôr znovu zapnúť.

Pomalý štart

Pomalý štart (obmedzujúci systém štartovacieho prúdu) umožňuje plynulý štart elektrického náradia -

vreteno sa postupne rozbehne bez trhnutí a spätných rázov; pri prepínaní nedochádza na motore ku skokovému zaťaženiu.

Stabilizátor otáčania

Stabilizátor otáčania (stabilizácia otáčania pri zaťažení) udržuje nastavenú rýchlosť otáčania bez ohľadu na tlakovú silu pôsobiacu na opracovávaný povrch - jednotná rýchlosť otáčania vretena zaisťuje najlepšiu kvalitu opracovania.

Otočný volič rýchlosti

Pomocou regulátora otáčok **17** zvolíte požadovanú rýchlosť otáčania vretena (funguje aj počas práce s brúskou).

Žiadaná rýchlosť závisí od materiálu a je možné ju určiť praktickým vyskúšaním.

Ak s elektronáradím pracujete dlhší čas pri nízkych otáčkach, je potrebné ju počas 3 minút ochladzovať: spustíte elektronáradí na maximálnu rýchlosť a nechajte ju bežať bez záťaže.

Odporúčania pre prácu s elektronáradím

Výber kedy

Vyberte typ kedy (drôtené, nylonové, vláknové, brúsne a iné kedy), ktorý je najvhodnejší pre vykonávanú prácu.

Určené použitie kedy je uvedené na obale, môžete to prekonzultovať aj s predajcom.

Všeobecné odporúčania

- Zapnite elektrické náradie a nechajte motor dosiahnuť plnú rýchlosť, a len potom pomaly posuňte kefu **26** na opracovávaný obrobok.
- Na elektrické náradie príliš netlačte, neprinesie to lepšie výsledky, ale spôsobí preťaženie motora a kefa **26** sa rýchlejšie opotrebuje.
- Elektrické náradie presúvajte konštantnou rýchlosťou, s miernym prísunom, bez zošikmenia, kývavých a trhavých pohybov.
- Odporúča sa vykonať skúšobnú prevádzku na náhradnom obrobku, aby sa zistila najlepšia rýchlosť pre opracovávaný materiál.
- Ako sa kefa **26** zodiera, odporúča sa upraviť polohu predného valca **12**, ako je uvedené vyššie.

Údržba elektronáradia / preventívne opatrenia

Než začnete vykonávať údržbu elektronáradia, vždy ho odpojte od siete.

Čistenie mechanického nástroja

Nevyhnutnou podmienkou na dlhodobé a bezpečné používanie tohto mechanického nástroja je jeho čistota. Počas dlhodobého opracovania kovu sa vnútri náradia môže akumulovať vodivý prach. Vetracie otvory **1** pravidelne čistite stlačeným vzduchom.

Pri opracovaní živcových drevín sa môžu na komponenty elektrického náradia lepíť piliny a úlomky. Počas týchto prác je potrebné:

- Skontrolovať čistotu vnútorného povrchu ochranného puzdra **7**.
- Udržovať valce **12** a **15** čisté - musí byť čistý ich povrch a musia sa voľne otáčať.
- Skontrolovať, či v otvore potrubia na odstraňovanie prachu **16** nie sú žiadne prekážky.
- Skontrolovať, či vo vetracích otvoroch **1** (najmä na spodnej strane elektrického náradia) nie sú žiadne prekážky.

Pri zistení, že uvedené komponenty sú upchaté, vyčistíte ich.

Popredajný a aplikačný servis

Náš popredajný servis odpovie na vaše otázky k údržbe a oprave vášho výrobku a tiež k náhradným dielom. Informácie o servisných strediskách, schémach dielov a informácie o náhradných dieloch nájdete aj na adrese: www.crown-tools.com.

Preprava elektronáradia

- V žiadnom prípade nesmie na obal pri preprave pôsobiť žiadny mechanický vplyv.
- Pri nakladaní / vykladaní nie je povolené používať žiadny druh technológie, ktorý pracuje na princípe zovretia obalu.

Ochrana životného prostredia



Suroviny nelikvidujte ako odpad, ale ich recyklujte.

Elektronáradie, jej príslušenstvo a obalové materiály by mali byť zlikvidované v súlade so zásadami recyklácie surovín a ochrany životného prostredia.

Na umelohmotných súčiastkach je uvedené ich označenie pre triedenú recykláciu.

Tento návod je vytlačенý na recyklovanom papieri vyrobenom bez použitia chlóru.

Výrobca si vyhradzuje právo na zmeny.

Slovensky

Date tehnice ale uneltei electrice

| Mașină de rodare | | CT13551-110RSV |
|--------------------------------|-----------------------|----------------|
| Codul uneltei electrice | [220-230 V ~50/60 Hz] | 422545 |
| Puterea absorbită | [W] | 1400 |
| Putere | [W] | 815 |
| Amperajul în funcție de voltaj | 220-230 V [A] | 6.6 |
| Viteză nominală | [min ⁻¹] | 1000-4000 |
| Maxim Ø de perie | [mm] [inci] | 110 4-1/4" |
| Lățimea maximă a periei | [mm] [inci] | 100 4" |
| Arbore Ø | [mm] [inci] | 19 3/4" |
| Greutate | [kg] [lb] | 3,1 6.84 |
| Clasa de protecție | | □ / II |
| Presiune acustică | [dB(A)] | 86,9 |
| Putere acustică | [dB(A)] | 97,9 |
| Vibrații ponderate | [m/s ²] | 1,5 |

Informații despre zgomot



Purtați căști antifonice dacă presiunea acustică depășește 85 dB(A).

CE Declarație de conformitate

Declarăm pe proprie răspundere că produsul descris la paragraful "Date tehnice ale uneltei electrice" corespunde tuturor dispozițiilor relevante ale Directivei 2006/42/EC inclusiv modificărilor acestora și este în conformitate cu următoarele standarde: EN 60745-1, EN 60745-2-3.

Manager de
certificare

Wu Cunzhen

Merit Link International AG
Stabio, Elveția, 04.12.2018



AVERTISMENT - Pentru a reduce riscul de vătămare, utilizatorul trebuie să citească manualul de instrucțiuni!

Reguli generale de siguranță



AVERTISMENT! Citiți toate avertismentele și instrucțiunile de siguranță. Nerespectarea avertismentelor și a instrucțiunilor poate avea drept rezultat un șoc electric, incendiu și / sau vătămarea gravă.

Păstrați toate avertismentele și instrucțiunile pentru o referință viitoare.

Termenul de "unealtă electrică" din avertismente se referă la unealta electrică (cablată) acționată prin rețea sau unealta electrică (necablată) acționată cu baterii.

Siguranța suprafeței de lucru

- **Păstrați suprafața de lucru curată și bine iluminată.** Zonele dezordonate sau întunecoase pot cauza incidente.
- **Nu utilizați uneltele electrice în atmosfere explozive, cum ar fi în prezența lichidelor, a gazelor sau a prafului inflamabil.** Uneltele electrice creează scântei care pot aprinde praful sau gazele arse.
- **Tineți copiii și martorii la distanță atunci când utilizați o unealtă electrică.** Distracțiile vă pot face să pierdeți controlul.

Siguranță electrică

- **Fișele uneltei electrice trebuie să se potrivească cu borna de ieșire. Nu modificați niciodată fișa, în niciun mod. Nu utilizați nicio fișă adaptare cu**

uneltele electrice împământate (legate la pământ).

Fișele nemodificate și bornele de ieșire potrivite vor reduce riscul de șoc electric.

- **Evitați contactul fizic cu suprafețele împământate sau legate la pământ, cum ar fi conductele, radiatoarele, plitele sau frigiderale.** Există un risc sporit de șoc electric, în cazul în care corpul dvs., este împământat sau legat la pământ.

- **Nu expuneți uneltele electrice la condiții de vreme ploioasă sau umedă.** Pătrunderea apei într-o unealtă electrică va spori riscul de șoc electric.

- **Nu abuzați de cablu. Nu utilizați niciodată cablu pentru a transporta, împinge sau scoate uneltele electrice din priză. Țineți cablul la distanță de căldură, ulei, margini ascuțite sau piese mobile.** Cablurile deteriorate sau încălțite sporesc riscul de șoc electric.

- **Atunci când utilizați o unealtă electrică în aer liber, utilizați un cablu prelungitor adecvat pentru uz în aer liber.** Utilizarea unui cablu destinat uzului în aer liber reduce riscul de șoc electric.

- **Dacă utilizarea unei unelte electrice într-un loc umed nu poate fi evitată, utilizați o alimentare protejată (DCR) pentru dispozitivul cu curent rezidual.** Utilizarea unui DCR reduce riscul de șoc electric. **REȚINEȚI!** Termenul de "dispozitiv cu curent rezidual (DCR)" poate fi înlocuit cu termenul "disjunctoare cu curent de fugă (GFCI)" sau "disjunctoare de scurgere la pământ (ELCB)".

- **Avertisment!** Nu atingeți niciodată suprafețele metalice ale cutiei de viteze, ale scutului și așa mai departe, deoarece atingerea suprafețelor metalice va interfera cu unda electromagnetică, cauzând astfel o potențială vătămare sau accidente.

Siguranță personală

- **Fiți atent, aveți grijă la ceea ce faceți și apelați la simțul practic atunci când utilizați o unealtă electrică. Nu utilizați o unealtă electrică dacă sunteți obosit sau vă aflați sub influența drogurilor, a alcoolului sau a medicamentelor.** Un moment de neatenție în timpul utilizării uneltelor electrice poate avea drept rezultat o vătămare personală gravă.

- **Utilizați echipamente de protecție individuală. Purtați întotdeauna o protecție pentru ochi.** Echipamentele de protecție, cum ar fi masca pentru praf, încălțămîntea de protecție împotriva alunecării, casca dură sau protecția pentru auz, utilizate în condițiile corespunzătoare vor reduce vătămarile personale.

- **Preveniți pornirea accidentală. Asigurați-vă că întrerupătorul se află în poziție oprit înainte de a conecta la sursa de alimentare și / sau setul de baterii, ridicând sau transportând uneltele.** Transportul uneltelor electrice ținând degetul apăsat pe întrerupător sau punerea uneltelor electrice sub tensiune care au întrerupătorul pornit duce la accidente.

- **Îndepărtați orice cheie de reglare înainte de a porni uneltele electrice.** O cheie lăsată atașată de o piesă rotativă a uneltei electrice poate duce la vătămare personală.

- **Nu întindeți excesiv. Păstrați întotdeauna sprinjul și echilibrul adecvat.** Acest lucru permite un control mai bun al uneltei electrice în situații neașteptate.

- **Îmbrăcați-vă adecvat. Nu purtați îmbrăcăminte sau bijuterii lejere. Țineți părul, îmbrăcămîntea și mânușile la distanță de piesele mobile. Îmbrăcă-**

mîntea, bijuteriile sau părul lung liber se poate prinde în piesele mobile.

- **Dacă dispozitivele sunt furnizate pentru conexiunea instalațiilor de extracție și de colectare a prafului, asigurați-vă că acestea sunt conectate și utilizate în mod adecvat.** Utilizarea dispozitivului de colectare a prafului poate reduce pericolele legate de praf.

- **Nu permiteți ca familiarizarea rezultată din utilizarea frecventă a uneltelor să vă facă să vă complăceți sau să ignorați principiile de siguranță ale uneltei.** O acțiune neglijentă poate cauza o vătămare gravă într-o fracțiune de secundă.

- **Avertisment!** Uneltele electrice pot produce un câmp electromagnetic în timpul utilizării. În unele circumstanțe, acest câmp poate interfera cu implanturile medicale active sau pasive. Pentru a reduce riscul de vătămare gravă sau fatală, le recomandăm persoanelor cu implanturi medicale să se consulte cu medicul acestora și producătorul de implanturi medicale înainte de a utiliza această unealtă electrică.

Utilizarea și întreținerea uneltei electrice

- **Persoanele cu aptitudini psio-fizice sau mentale reduse, precum și copiii, nu pot utiliza uneltele electrice, dacă acestea nu sunt supravegheate sau instruite cu privire la utilizarea uneltei electrice de către o persoană responsabilă de siguranța acestora.**

- **Nu forțați uneltele electrice. Utilizați uneltele electrice corect pentru operațiunea dvs.** Uneltele electrice corectă va face lucrurile mai bine și în mare măsură, la capacitatea pentru care a fost proiectată.

- **Nu utilizați uneltele electrice dacă întrerupătorul nu o pornește și nu o oprește.** Orice unealtă electrică care nu poate fi comandată cu ajutorul întrerupătorului este periculoasă și trebuie să fie reparată.

- **Deconectați fișa de la sursa de alimentare și / sau setul de baterii din uneltele electrice înainte să efectuați orice reglaj, să schimbați accesoriile sau să depozitați uneltele electrice.** Astfel de măsuri de siguranță preventive reduc riscul de a porni uneltele electrice accidental.

- **Depozitați uneltele electrice inactice într-un loc care nu se află la îndemâna copiilor și nu permiteți persoanelor nefamiliarizate cu uneltele electrice sau cu aceste instrucțiuni să utilizeze uneltele electrice.** Uneltele electrice sunt periculoase în posesia utilizatorilor neinstruiți.

- **Efectuați întreținerea uneltei electrice. Verificați alinierea greșită sau griparea pieselor mobile, ruperea pieselor și orice altă condiție care poate afecta funcționarea uneltei electrice.** Dacă uneltele electrice s-a deteriorat, reparați-o înainte de utilizare. Uneltele electrice întreținute în mod precar pot cauza numeroase accidente.

- **Păstrați uneltele de tăiere ascuțite și curate.** Uneltele de tăiere întreținute corespunzător cu margini de tăiere ascuțite sunt mai puțin predispuse la gripare și sunt mai facile de comandat.

- **Utilizați uneltele electrice, accesoriile și cuțitele aplicate etc. în conformitate cu aceste instrucțiuni, luând în considerare condițiile de lucru și lucrarea de executat.** Utilizarea uneltei electrice pentru alte operațiuni decât cele prevăzute poate duce la o situație periculoasă.

- **Păstrați mânerul și suprafețele de prindere uscate, curate și fără urme de ulei și lubrifiant. Mâne-**

rele și suprafețele de prindere alunecoase împiedică manipularea și comanda sigură a unelei în situații neașteptate.

- Rețineți faptul că atunci când utilizați o unealtă electrică, țineți mânerul auxiliar corect, care este util în momentul comandării unelei electrice. Prin urmare, o ținere adecvată poate reduce riscul de accidente sau vătămări.

Reparații

- **Unealta dvs. electrică trebuie să fie reparată de către o persoană calificată în reparații, utilizând numai piese de schimb identice.** Acest lucru va asigura faptul că siguranța unelei electrice este menținută.
- Urmați instrucțiunile privind lubrifierea și schimbarea accesoriilor.

Avertismente speciale privind siguranța

Avertismente comune privind siguranța pentru operațiunile de ascuțire, periere cu sârmă, slefuire sau tăiere abrazivă:

- **Această unealtă electrică este destinată pentru a funcționa ca o mașină de ascuțit, mașină de sablat, perie de sârmă, mașină de șlefuit sau o unealtă de tăiere.** Citiți toate avertismentele, instrucțiunile, ilustrațiile și specificațiile privind siguranța furnizate împreună cu această unealtă electrică. Nerespectarea tuturor instrucțiunilor menționate mai jos poate avea drept rezultat un șoc electric, incendiu și / sau vătămarea gravă.
- **Nu utilizați accesorii care nu sunt proiectate și recomandate în mod specific de către producătorul unelei.** Simplul fapt că accesoriul poate fi atașat la unealta electrică nu asigură funcționarea în condiții de siguranță.
- **Viteza nominală a accesoriului trebuie să fie cel puțin egală cu viteza maximă marcată pe unealta electrică.** Accesoriile care rulează mai rapid decât viteza nominală se pot rupe și desprinde.
- **Diametrul exterior și grosimea accesoriului trebuie să fie în limitele capacității nominale ale unelei electrice.** Accesoriile dimensionate incorect nu pot fi protejate sau comandate adecvat.
- **Dimensiunea axială a discurilor, flanșelor, discurilor de cuzinet sau a oricăror alte accesorii trebuie să corespundă întocmai axului unelei electrice.** Accesoriile cu officii axiale care nu se potrivesc cu feronerie de montaj a unelei electrice se vor dezechilibra, vor vibra excesiv și pot cauza pierderea controlului.
- **Nu utilizați un accesoriu deteriorat. Înainte de fiecare utilizare, inspectați accesoriile precum discurile abrazive privind așchile și fisurile, discurile de cuzinet privind fisurile, uzura normală sau excesivă, peria abrazivă privind firele slăbite sau fisurate. Dacă unealta electrică sau accesoriul cade, inspectați privind deteriorarea sau instalați un accesoriu intact. După inspectarea și instalarea unui accesoriu, atât dvs. cât și martorii trebuie să păstrați distanța față de suprafața accesoriului rotativ și rulați unealta electrică la o viteză maximă de mers în gol, timp de un minut. În mod normal, în această perioadă de testare, accesoriile deteriorate se vor rupe.**

- **Purtați echipamente de protecție individuală. În funcție de aplicație, utilizați o mască de protecție, mănuși de protecție sau ochelari de protecție. După caz, purtați o mască pentru praf, protecții pentru urechi, mănuși și un șorț de atelier care pot opri micile fragmente abrazive sau de piese de prelucrat.** Protecția pentru ochi trebuie să fie capabilă să oprească reziduurile volante generate de diversele operațiuni. Maska pentru praf sau masca protectoare trebuie să fie capabilă să filtreze particulele generate de operațiunea dvs.. Expunerea prelungită la un zgomot de intensitate ridicată poate duce la pierderea auzului.

- **Țineți martorii la o distanță sigură de suprafața de lucru. Orice persoană cu acces la suprafața de lucru trebuie să poarte echipamente de protecție individuală.** Fragmentele piese de prelucrat sau ale unui accesoriu rupt se pot desprinde și cauza răni dincolo de zona imediată de lucru.

- **Atunci când efectuați o operațiune în care accesoriul de tăiere poate intra în contact cu cablajul ascuns sau propriul cablu, țineți unealta electrică numai de suprafețele de prindere izolate.** Accesoriul de tăiere care intră în contact cu un fir "sub tensiune" poate pune "sub tensiune" piesele metalice ale unelei electrice și poate cauza operatorului un șoc electric.

- **Poziționați cablul în apropierea accesoriului rotativ.** Dacă pierdeți controlul, cablul se poate tăia sau agăța și mâna sau brațul dvs., poate fi tras în accesoriul rotativ.

- **Nu așezați niciodată unealta electrică jos până când accesoriul nu ajunge într-o poziție de oprire completă.** Accesoriul rotativ poate prinde suprafața și trage unealta electrică în afara ariei dvs., de control.

- **Nu rulați unealta electrică atât timp cât o transportați.** Contactul accidental cu accesoriul rotativ vă poate agăța hainele, trăgând accesoriul în corpul dvs.

- **Curățați ventuzele unelei electrice în mod regulat.** Ventilatorul motorului va extrage praful de la interiorul carcasei și acumularea excesivă de metal pulverulent poate cauza pericole electrice.

- **Nu utilizați unealta electrică în apropierea materialelor inflamabile.** Scânteile pot aprinde aceste materiale.

- **Nu utilizați accesorii care necesită agent de răcire pe bază de apă sau alte lichide** care pot duce la electrocutare sau șoc.

Retur și avertismente asociate

Returul este o reacție bruscă la nivelul unui disc rotativ blocat sau agățat, disc de cuzinet, perie sau oricare alt accesoriu. Blocarea sau agățarea cauzează oprirea rapidă a accesoriului rotativ care, în schimb, cauzează forțarea unelei electrice necontrolate în direcția opusă a rotației accesoriului, în punctul de gripare.

De exemplu, dacă un disc abraziv este agățat sau gripat de piesa de prelucrat, marginea discului care intră în punctul de blocare poate perfora suprafața materialului, cauzând înălțecarea sau ieșirea discului. Discul poate sări spre sau dincolo de operator, în funcție de direcția de mișcare a discului în punctul de blocare. De asemenea, discurile abrazive se pot rupe în aceste condiții.

Returul este rezultatul utilizării eronate a unelei electrice și / sau al procedurilor sau al condițiilor incorecte de operare și poate fi evitat luând măsurile de precauție adecvate, menționate mai jos.

- **Mențineți o prindere fermă a unelei electrice și poziționați-vă corpul și brațul pentru a vă per-**

mite să rezistați la forțele de retur. Utilizați întotdeauna mânerul auxiliar, dacă există, pentru un control maxim al reacției de retur și de cuplu în momentul punerii în funcțiune. Operatorul poate controla reacțiile de cuplu sau forțele de retur, dacă s-au luat măsurile de precauție adecvate.

- **Nu așezați niciodată mâna în apropierea accesoriului rotativ.** Accesoriul se poate întoarce spre mâna dvs.

- **Nu vă poziționați corpul în zona în care unealta electrică se va deplasa dacă are loc un retur.** Returul va propulsa unealta în direcția opusă mișcării discului, în punctul de agățare.

- **Fiți extrem de precaut atunci când prelucrați unghiurile, marginile ascuțite etc. Evitați împingerea sau agățarea accesoriului.** Unghiurile, marginile ascuțite sau vibrațiile au o tendință de a agăța accesoriul rotativ și de a cauza pierderea controlului sau returnul.

- **Nu atașați o lamă de cioplire a lemnului a ferăstrăului cu lanț sau o lamă a ferăstrăului cu dinți.** Astfel de lame creează un retur frecvent și pierderea controlului.

(CCA) în lemn tratat chimic. Gradul dăunător al acestor substanțe va depinde de frecvența cu care efectuați aceste lucrări. Dacă doriți să reduceți contactul cu aceste substanțe chimice, lucrați în spații ventilate și utilizați aparate cu certificate de siguranță (cum ar fi masca pentru praf proiectată cu un mic filtru pentru praf).

Observați tensiunea electrică: la conexiunea electrică, trebuie să confirmați dacă tensiunea electrică este aceeași cu tensiunea marcată pe plăcuța cu datele tehnice principale a unelei. Dacă tensiunea electrică este mai mare decât tensiunea adecvată, operatorii pot fi supuși accidentelor și, în același timp, unealta se va distruge. Prin urmare, dacă tensiunea electrică nu a fost confirmată, atunci nu veți efectua niciodată conectarea în mod arbitrar. Dimpotrivă, atunci când tensiunea electrică este mai mică decât tensiunea necesară, motorul se va deteriora.

Simboluri utilizate în manual

Următoarele simboluri sunt utilizate în manualul de utilizare, rețineți-le semnificația. Interpretarea corectă a simbolurilor va permite utilizarea corectă și sigură a unelei electrice.

Linii directe de siguranță în timpul utilizării unelei electrice

Avertismente privind siguranța specifice operațiilor de periere cu peria de sârmă

- **Rețineți că o perie poate împrăști sârmă chiar și în timpul lucrului normal. Nu aplicați presiune excesivă asupra instrumentului electric, aceasta va spori uzura și împrăștierea sârmei.** Împrăștierea sârmei poate penetra cu ușurință hainele subțiri și poate sfâșia pielea.

- **Nu sunt permise materiale străine între peria de sârmă și carcasa de protecție.**

- **Urmați recomandările privind montarea perii - direcția săgeții pe perie trebuie să fie aceeași cu cea a reductorului instrumentului electric.**

- **În cursul procesării pieselor de prelucrat de dimensiuni mici sau greutate, fixați-le ferm.** Dacă piesele de prelucrat sunt prea mici pentru a fi fixate ferm, nu le procesați. Piesele de prelucrat de dimensiuni mari trebuie să aibă suportul adecvat, să nu se slăbească și capetele lor să nu vibreze.

- **Este strict interzis să lucrați cu instrumentul electric înțors cu susul în jos sau să îl fixați în loc - poate fi periculos și poate provoca vătămări grave.**

- **Piesele de prelucrat care conțin azbest nu trebuie procesate.**

- **Utilizarea încuietorii arborelui în acest scop va duce la defectarea instrumentului electric și va anula garanția.**



Avertisment: substanțele chimice conținute în praful generat în cadrul activităților industriale de sablare, tăiere, tăiere cu ferăstrăul, ascuțire, forare și alte activități de construcție pot duce la cancer, deficiențe congenitale sau pot afecta fertilitatea. Atomul electricizat al unor substanțe chimice va fi:

- Înainte de orice lucrare de reparație sau de înlocuire a mașinii, mai întâi, trebuie să scoateți fișa electrică.
- Dioxidul de silic transparent și alte produse de zidărie din cărămizile zidului și ciment; arsenic de crom

| Symbol | Semnificație |
|--------|---|
| | Autocolant cu numărul de serie: CT ... - model; XX - data fabricației; XXXXXXXX - număr de serie. |
| | Citiți toate reglementările și instrucțiunile de siguranță. |
| | Portați ochelari de protecție. |
| | Portați protecții antifonice. |
| | Portați o mască pentru praf. |
| | Deconectați unealta electrică de la rețea înainte de instalare sau de ajustare. |
| | Direcția de deplasare. |
| | Direcția de rotație. |

| Symbol | Semnificație |
|--|--|
|  | Blocat. |
|  | Deblocat. |
|  | Interzis. |
|  | Izolație dublă / clasa de protecție. |
|  | Atenție. Important. |
|  | Un semn care certifică faptul că produsul se conformează cu cerințele esențiale ale directivelor UE și ale standardelor UE armonizate. |
|  | Purtați mănuși de protecție. |
|  | În timpul funcționării, îndepărtați praful acumulat. |
|  | Nu aruncați unealta electrică într-un container pentru deșeurile domestice. |

Descrierea uneltei electrice

Instrumentul electric este proiectat pentru șlefuirea și procesarea uscată a diferitelor materiale cu perii.

Părți componente

- 1 Orificii pentru ventilare
- 2 Întrerupător pornit / oprit
- 3 Șurub
- 4 Placă
- 5 Piuliță de blocare a mânerului suplimentar
- 6 Mâner auxiliar
- 7 Apărătoare
- 8 Capac
- 9 Blocaj ax
- 10 Reductor
- 11 Pârghie de fixare
- 12 Cilindrul debitor
- 13 Piuliță fluture
- 14 Blocare
- 15 Cilindrul din spate
- 16 Conductă pentru îndepărtarea prafului
- 17 Buton de selectare a vitezei
- 18 Adaptor aspirator
- 19 Diblu *

- 20 Cheie imbus *
- 21 Știft de montare
- 22 Piuliță
- 23 Arbore principal
- 24 Bulon
- 25 Flanșă
- 26 Perie *
- 27 Șaibă

* Accesorii

Nu toate accesoriile descrise și ilustrate sunt incluse în setul standard de livrare.

Montarea și reglarea componentelor uneltei electrice

Înainte de a executa orice lucrare asupra uneltei electrice, scoateți fișa de alimentare din priză.



Nu strângeți excesiv elementele de prindere, pentru a evita deteriorarea filetului.

Apărătoarea



Operarea fără manta de protecție 7 este strict interzisă. Mantaua de protecție 7 trebuie întotdeauna să confrunte operatorul cu partea sa închisă.

Montarea / demontarea mantalei de protecție (consultați fig. 1-2)

- Deplasați maneta de fixare **11**, după cum se arată în figura 1.1.
- Așezați mantaua de protecție **7** pe gura arborelui, asigurându-vă că borna de montare **21** se încadrează în fanta longitudinală a gurii arborelui (consultați fig. 1.2).
- Rotiți mantaua de protecție **7** în poziția dorită și trageți maneta de fixare **11**, după cum se arată în figura 2.1.
- Pentru demontarea mantalei de protecție **7**, repetați procedurile descrise mai sus în ordine inversă.
- Dacă maneta de fixare **11** nu fixează mantaua de protecție **7** în loc, strângeți piulița **22** utilizând o cheie (care nu este inclusă în scopul aprovizionării) (consultați fig. 2.2).

Mâner auxiliar (consultați fig. 3)

Folosiți întotdeauna mânerul auxiliar **6** în timpul utilizării.

- Așezați placa **4** și înșurubați șuruburile **3** (consultați fig. 3.1).
- Înșurubați mânerul suplimentar **6** în placa **4** după cum se arată în figura 3.2.
- Strângeți piulița de blocare **5**.
- Operațiunile de dezasamblare se realizează în ordine inversă.

Montarea / demontarea adaptorului pentru conectarea la aspirator (consultați fig. 4)

Montați / demontați adaptorul **18**, după cum se arată în fig. 4.

Reglarea poziției cilindrului din spate (consultați fig. 5)

Se recomandă reglarea poziției cilindrului debitor 12 pe măsură ce peria se uzează.

- Slăbiți piulița fluture 13 (consultați fig. 5.1).
- Deplasați cilindrul debitor 12 în sus sau în jos, astfel încât, în timpul operării, peria de sărmă 26 devine ușor deformată și ambele cilindre 12 și 15 ating suprafața de lucru (consultați fig. 5.2-5.3).
- Strângeți piulița fluture 13 (consultați fig. 5.1).

Montarea / înlocuirea periiilor (consultați fig. 6-7)



După montarea accesoriilor de orice fel, efectuați o încercare înainte de a începe operarea - porniți instrumentul electric lăsați-l să funcționeze în modul inactiv timp de cel puțin 30 de secunde. Este strict interzisă operarea periiilor cu bătaie radială sau axială și producerea unei vibrații sporite a instrumentului electric.



Este recomandat purtarea mănușilor de protecție pentru montarea / înlocuirea periiilor.

- Apăsăți pe încuietoarea 14 și scoateți capacul 8, după cum se arată în figura 6.1.
- Țineți apăsat încuietoarea arborelui 9, încercați să rotiți arborele 23 pentru a vă asigura că nu se poate roti (consultați fig. 6.2).
- Montați la arborele 23 șaița 27. Așezați ambele dibluri 19 pe arborele 23 (consultați fig. 7.1). **Atenție: este strict interzisă utilizarea diblurilor 19 care prezintă deteriorări (îndoituri, cipuri etc.), dibluri de diferite lungimi sau perie sau pentru montarea periei 26 folosind doar un diblu 19.**
- Așezați peria 26, flanșa 25 și înșurubați și strângeți bolțul 24 folosind o cheie Allen 20 (consultați fig. 7.2). **Atenție: bolțul 24 are un filet de stânga.**
- Eliberați încuietoarea arborelui 9.
- Așezați capacul 8. **Atenție: capacul 8 trebuie reglat fără înclinări, iar suportul 14 trebuie să se fixeze.**
- Rotiți peria 26 de mai multe ori - ar trebui să se rotească liber, fără să lovească nici o parte a instrumentului electric.

Punerea în funcțiune a uneltei electrice

Utilizați întotdeauna tensiunea de alimentare corectă: tensiunea de alimentare trebuie să corespundă cu informațiile specificate pe plăcuța de identificare a uneltei electrice.

Pornire / oprire pe termen scurt

Pornire:

Apăsăți partea din spate a întrerupătorului 2 și, în timp ce îl mențineți în această poziție, împingeți întrerupătorul 2 în față. Apăsăți partea din față a întrerupătorului 2 pentru a îl fixa în poziția "apăsat".

Oprire:

Apăsăți pe partea din spate a întrerupătorului pornit / oprit 2.

Aspirarea prafului în timpul funcționării uneltei electrice



Strângerea prafului scade concentrația de praf din aer și previne acumulările de praf din zona de lucru.

În timpul utilizării uneltei electrice, utilizați de fiecare dată un aspirator potrivit pentru colectarea prafului generat de procesare. Pentru a conecta aspiratorul la adaptor 18 se utilizează un adaptor special.

Caracteristici ale uneltei electrice

Protecție împotriva repornirii

Protecția împotriva repornirii - previne pornirea automată a unei unelte electrice după o întrerupere a alimentării cu energie. După o întrerupere a alimentării cu energie, unealta electrică trebuie oprită în mod activ înainte de a putea fi pornită din nou.

Pornire lină

Pornire lină (sistem de limitare a curentului de pornire) permite pornirea ușoară a instrumentelor electrice - arborele este rulat treptat fără șocuri și retur; nu se impune nicio sarcină asemănătoare motorului în momentul comutării.

Stabilizator de rotație

Stabilizatorul de rotație (stabilizarea rotației în timpul sarcinii) menține rata de rotație stabilă, indiferent de forța de presare pe suprafața tratată - viteza uniformă de rotație a arborelui asigură cea mai bună calitate a tratamentului.

Potențiometrul de reglare a turației

Cu ajutorul regulatorului de turații 17 se poate ajusta numărul necesar de rotații al țigii (la fel și în timpul lucrului).

Turația necesară depinde de material și poate fi determinată prin încercări.

În momentul utilizării prelungite a uneltei la turație redusă, aceasta trebuie lăsată să se răcească timp de 3 minute. În acest scop, alegeți turația maximă și lăsați unealta electrică să funcționeze în gol.

Recomandări referitoare la utilizarea uneltei electrice

Selectarea periei

Alegeți tipul de perie (sărmă, nailon, fibră, abrazivă și alte perii), care este cea mai adecvată pentru activitatea care trebuie efectuată.

Utilizarea prevăzută a pensulei este menționată pe un ambalaj, puteți consulta, de asemenea, un vânzător.

Recomandări generale

- Porniți instrumentul electric și lăsați motorul să atingă viteza maximă și numai după aceea mutați încet peria 26 la piesa de prelucrat care este procesată.

- Nu aplicați presiune excesivă asupra instrumentului electric, nu va oferi rezultate mai bune, dar va provoca supraîncălzirea motorului și peria **26** să se uzeze mai repede.
- Deplasați instrumentul electric la o viteză constantă, cu alimentare moderată, fără mișcări oscilante și sub formă de șocuri.
- Se recomandă efectuarea unei încercări pe piesa de prelucrat pentru a găsi cea mai bună viteză pentru materialul care este procesat.
- Reglați poziția cilindrului debitor **12** pe măsură ce peria **26** se uzează, așa cum este descris mai sus.

Măsuri de întreținere a uneltei electrice / măsuri preventive

Înainte de a executa orice lucrare asupra uneltei electrice, scoateți fișa de alimentare din priză.

Curățarea uneltei electrice

O condiție indispensabilă pentru exploatarea pe termen lung a uneltei electrice este păstrarea acesteia curată. În timpul prelucrării prelungite a metalelor, în interiorul uneltei electrice se poate acumula praf conductor de electricitate. Curățați în mod regulat unealta electrică cu aer comprimat prin găurile de aerisire **1**. În cursul procesării lemnului de rășinoase, rumegușul și cerealele se pot lipi de componentele instrumentului electric. În timpul acestor lucrări este necesar să:

- Verificați curățenia suprafeței interioare a mantalei de protecție **7**.
- Mențineți cilindreele **12** și **15** curățate - suprafața lor trebuie să fie curată și trebuie să se rotească liber.
- Verificați orificiul din conductele de îndepărtare a prafului **16** pentru obstrucții.

- Verificați fantele de ventilație **1** (în special pe partea inferioară a instrumentului electric) pentru a împiedica obstrucțiile.

Dacă componentele menționate mai sus sunt înfundate, curățați-le.

Servicii post-vânzare și serviciul de tip aplicație

Serviciul nostru post-vânzare răspunde la întrebările dumneavoastră legate de întreținerea și repararea produsului dumneavoastră, precum și a pieselor de schimb. Informații despre centrele de servicii, diagramele pieselor și informații despre piesele de schimb pot fi găsite, de asemenea, la adresa: www.crown-tools.com.

Transportarea uneltelor electrice

- În mod obligatoriu, ambalajul nu trebuie supus niciunui impact mecanic în timpul transportării.
- La descărcare / încărcare, nu este permisă utilizarea niciunui tip de tehnologie care funcționează pe principiul ambalajului de fixare.

Protecția mediului



Materiile prime trebuie reciclate în loc să fie evacuate ca deșeuri.

Unealta, accesoriile și ambalajul trebuie sortate în vederea reciclării ecologice.

Componentele din plastic sunt etichetate pentru reciclarea pe categorii. Aceste instrucțiuni sunt tipărite pe hârtie reciclabilă, fabricată fără clor.

Producătorul își rezervă dreptul de a aduce modificări.

Română

Технически характеристики на електрическия инструмент

| Машина за полиране | CT13551-110RSV | |
|-----------------------------|-----------------------|---------------|
| Код електроинструмент | [220-230 V ~50/60 Hz] | 422545 |
| Номинална мощност | [W] | 1400 |
| Изходна мощност | [W] | 815 |
| Сила на тока при напрежение | 220-230 V [A] | 6.6 |
| Номинална скорост | [min ⁻¹] | 1000-4000 |
| Макс. Ø на четка | [mm] [inches] | 110 4-1/4" |
| Макс. ширина на четка | [mm] [inches] | 100 4" |
| Шпиндел Ø | [mm] [inches] | 19 3/4" |
| Тегло | [kg] [lb] | 3,1 6.84 |
| Клас на безопасност | | □ / II |
| Звуково налягане | [dB(A)] | 86,9 |
| Акустична мощност | [dB(A)] | 97,9 |
| Вибрация | [m/s ²] | 1,5 |

Информация за шум



Винаги носете защитни слушалки, ако звуковото налягане надвишава 85 dB(A).



ПРЕДУПРЕЖДЕНИЕ - За да намалите риска от нараняване, потребителят трябва да прочете наръчника с инструкции!

CE Декларация за съответствие

С пълна отговорност ние декларираме, че описаният в раздела "Технически характеристики на електрическия инструмент" съответства на всички валидни изисквания на директивите 2006/42/ЕС, включително на измененията им и покрива изискванията на стандартите: EN 60745-1, EN 60745-2-3.



ПРЕДУПРЕЖДЕНИЕ! Прочетете всички предупреждения за безопасност и инструкции. Неспазването на предупрежденията и инструкциите може да доведе до електрически удар, пожар и / или сериозно нараняване.

Запазете всички предупреждения и инструкции за бъдещи справки.

Терминът "електроинструмент" в предупрежденията се отнася до Вашия, свързан в електрическата мрежа (кабелен) електро инструмент или работещ с батерия (безжичен) електроинструмент.

Мениджър
сертификация

Wu Cunzhen

Безопасност на работната зона

- **Поддържайте работната зона чиста и добре осветена.** Разхвърляни или тъмни зони предизвикват инциденти.
- **Не работете с електроинструменти в експлозивни атмосфери, като при наличието на възпламеними течности, газове и прах.** Електроинструментите създават искри, които може да подпалят прах или изпарения.

Merit Link International AG
Stabio, Швейцария, 04.12.2018

Български

• **Дръжте децата и околните далеч при работа с електроинструменти.** Отвличането на вниманието може да причини загуба на контрол.

Електрическа безопасност

• **Щепселите на електроинструментите трябва да съответстват на контактите. Никога не модифицирайте по никакъв начин щепсел. Не използвайте каквито и да е адаптери със заземени (занулени) електроинструменти.** Немодифицираните щепсели и съответстващи контакти ще намалят риска от електрически удар.

• **Избягвайте контакт на тялото със заземени или занулени повърхности, като тръби, радиатори, фризери и хладилници.** Съществува повишен риск от електрически удар, ако тялото Ви бъде заземено или занулено.

• **Не излагайте електроинструментите на въздействието на дъжд, влажна среда.** Водата, влизаща в електроинструмента ще повиши риска от електрически удар.

• **Не повреждайте кабела.** Никога не използвайте кабела за носене, дърпане или изключване от мрежата на електроинструмент. **Дръжте кабела далеч от топлина, масло, остри ръбове или подвижни части.** Повреден или заплетен кабел повишава риска от електрически удар.

• **При работа с електроинструменти на открито, използвайте удължителен кабел, подходящ за употреба на открито.** Използването на подходящ кабел за външна употреба намалява риска от електрически удар.

• **Ако работата с електроинструмент на влажно място не може да се избегне, използвайте устройство за диференциална токова защита (RCD) на захранването.** Използването на RCD намалява риска от електрически удар. **ЗАБЕЛЕЖКА!** Терминът "устройство за диференциална токова защита (RCD)" може да бъде заменен с термина "верижан прекъсвач за неизправно заземяване (GFCI)" или "верижан прекъсвач за утечка на земя (ELCB)".

• **Предупреждение!** Никога не докосвайте изложени метални повърхности на предавателната кутия, екрана и пр., защото докосването на метални повърхности ще повлияе на електромагнитната вълна, като по този начин причини потенциално нараняване и инциденти.

Лична безопасност

• **Бъдете внимателни, гледайте какво правите и като цяло бъдете предпазливи при работа с електроинструменти.** Не използвайте електроинструмента, когато сте изморени или под въздействието на лекарства, алкохол или медикаменти. Момент на невнимание по време на работа с електроинструменти може да доведе до сериозни персонални наранявания.

• **Използвайте лични предпазни средства.** **Винаги носете защита за очите.** Предпазно оборудване като противопрахова маска, неплъзгащи се обувки, каска и защита за слуха, използвани при подходящите условия ще намалят риск от персонални наранявания.

• **Предотвратете неволно стартиране.** Уверете се, че превключвателя е в изключено положение, преди да свържете захранването и / или батерията, вдигнете или носите инструмента. Носенето на електроинструменти с пръст на превключвателя или включване на такива към мре-

жата, когато превключвателя е включен, води до инциденти.

• **Отстранете всички ключове за настройка или гаечни ключове, преди да включите електроинструмента.** Гаечен ключ или друг ключ, прикачен към въртящата се част на електроинструмента може да доведе до лично нараняване.

• **Не се протягайте.** Стъпете добре на краката и поддържайте баланс по всяко време. Това позволява по-добър контрол върху електроинструмента и при неочаквани ситуации.

• **Облечайте се подходящо.** **Не носете разхлабени дрехи или бижута.** Дръжте косата си, дрехите и ръкавиците далеч от подвижни части. Разхлабени дрехи, бижута или дълга коса могат да бъдат захванати от подвижни части.

• **Ако са предоставени устройства за свързване към прахова екстракция и устройства за събиране на прах, уверете се, че те са свързани и използвани правилно.** Използването на аспирация може да намали опасностите, свързани с прах.

• **Не позволявайте честата употреба на електроинструменти да води до игнориране на принципите за безопасност.** Небрежните действия може да причинят наранявания в рамките на секунда.

• **Предупреждение!** По време на работа електроинструментите може да произведат електромагнитно поле. Това поле може, при някои обстоятелства, да повлияе на активни и пасивни медицински импланти. За да намалите риска от сериозни или фатални наранявания, ние препоръчваме лицата с медицински импланти да се консултират с лекар и производителя на медицинския имплант, преди да работят с този електроинструмент.

Употреба и грижа за електрически инструмент

• Лицата със занижени психологически и ментални способности както и деца не могат да работят с електроинструмента, ако те не са под надзор на инструктирано за употребата на електроинструмента лице, отговорно за тяхната сигурност.

• **Не насилвайте електроинструмента.** Използвайте правилния електроинструмент за Вашите приложения. Правилният електроинструмент извършва работата по-добре и по-безопасно в диапазона, за който той е създаден.

• **Не използвайте електроинструмент, ако превключвателя не го включва или изключва.** Всички електроинструменти, които не могат да бъдат контролирани с превключвателя си са опасни и трябва да бъдат ремонтирани.

• **Разскачете щепсела от контакта и / или батериата от електроинструмента, преди да правите каквито и да е регулирания, смяна на аксесоари или съхраняване на електроинструментите.** Такива превантивни мерки за безопасност намаляват риска от инцидентно стартиране на електроинструмента.

• **Съхранявайте електроинструменти в готовност, далеч от деца и не допускате лица, непознати с електроинструмента или тези инструкции да работят с електроинструмента.** Електроинструментите са опасни, ако попаднат в ръцете на необучени потребители.

• **Поддържайте електроинструментите.** Проверете за неизправяване или биене на подвижни части, счупване на части или каквито и да е други условия, които може да повлияят върху работата на електроинструментите. Ако е повреден, ремонтирайте електроинструмента преди

работа с него. Много инциденти настъпват поради лоша поддръжка на електроинструментите.

- **Поддържайте режещите инструменти остри и чисти.** Правилно поддържаните режещи инструменти с остри режещи ръбове е по-малко вероятно да заядат и с контролират по-лесно.

- **Използвайте електроинструментите, аксесоарите и накрайниците в съответствие с тези инструкции, предвид работните условия и извършваната работа.** Употребата на електроинструменти за операции, различни от тези за които са предназначени може да доведе до опасни ситуации.

- **Поддържайте ръкохватките и повърхностите за захващане сухи, чисти и без масло и смазка.** Хлъзгавите ръкохватки и повърхности за захващане не позволяват безопасната работа и контрола върху инструментите при неочаквани ситуации.

- **Имайте предвид, че когато работите с електроинструмент да държите допълнителната ръкохватка правилно, което е полезно при контролиране на електроинструмента.** Ето защо, правилното държане може да намали риска от инциденти и наранявания.

Сервиз

- **Сервизирайте своя електроинструмент в квалифициран сервиз или от такова лице, използвайки само идентични сменни части.** Това ще осигури поддържането на безопасността на електроинструмента.

- **Следвайте инструкциите за смазване и смяна на аксесоари.**

Специални предупреждения за безопасност

Общи предупреждения за безопасност за шлифоване, шлайфане, изчеткване с телена четка, полиране или операции за рязане с абразивни инструменти:

- **Този електроинструмент е предназначен да служи за шлифоване, шлайфане, изчеткване с телена четка, полиране и рязане.** Прочетете всички предупреждения за безопасност, инструкции, илюстрации и спецификации, предоставени с електроинструмента. Неспазването на всички инструкции, посочени по-долу може да доведе до електрически удар, пожар и / или сериозни наранявания.

- **Не използвайте аксесоари, които не са специално проектирани и препоръчвани от производителя на електроинструмента.** Просто защото аксесоарът може да бъде прикачен към електроинструмента, не осигурява безопасна работа с него.

- **Номиналната скорост на аксесоарът трябва да бъде поне равна на максималната скорост, маркирана на електроинструмента.** Аксесоари, работещи по-бързо от номиналната си скорост може да се счупят и да излетят настрана.

- **Външният диаметър и дебелината на Вашия аксесоар трябва да бъде в номиналния капацитет на електроинструмента.** Аксесоари с неправилен размер не може да бъдат адекватно контролирани или на тях да бъдат поставени предпазители.

- **Размерът на отворите на колела, фланци, подложки и всякакви други аксесоари трябва да пасват плътно на шпиндела на електроинструмента.** Аксесоарите с отвори, които не съот-

ветстват на монтажния хардуер на електроинструмента няма да са балансирани при работа, ще вибрират прекалено много и може да доведат до загуба на контрол.

- **Не използвайте повредени аксесоари.** Преди всяка употреба, инспектирайте аксесоари като абразивни дискове за стружки и напуквания, подложки за напуквания, износване и остаряване, телени четки за разхлабени или начупени телове. Ако електроинструментът или аксесоар бъде изпуснат, проверете за повреда или монтирайте неповреден аксесоар. След инспекция и монтиране на аксесоар, застанете и разположете околните далеч от въртящия се аксесоар и пуснете електроинструмента на максимална скорост без натоварване. По време на този тестов пуск, нормално, повредени аксесоари да се отчупят.

- **Носете лично предпазно оборудване.** В зависимост от приложението, използвайте лицев щит, предпазни или защитни очила. Когато е необходимо, носете противопрахова маска, слухови протектори, ръкавици и работна престилка, които могат да спрат малки абразиви или части от заготовката. Защита за очите трябва да може да устои на летящи частици, генерирани при различни операции. Противопраховата маска трябва да може да филтрира частици, генерирани по време на работата Ви. Продължителното излагане на силен шум може да причини загуба на слуха.

- **Ограничете стоящите от страни на безопасно разстояние, далеч от работната ви зона.** Всеки, навлязъл в работната зона трябва да носи лични предпазни средства. Фрагменти от заготовката или от счупен аксесоар може да излетят и да причинят нараняване далеч от непосредствената зона на работата.

- **Дръжте електроинструмента само за изолираните грайферни повърхности, когато извършвате работи по рязане с аксесоар и може да влезете в контакт с скрито окабеляване или със собствения му кабел.** Режещият аксесоар, влязъл в контакт с кабел под напрежение може да бъде послужил като проводник към оголените метални части на електроинструмента и да доведе до електрически удар.

- **Позиционирайте кабела далеч от въртящия се аксесоар.** Ако изгубите контрол, кабелът може да бъде срязан или захванат и ръката или лакътя ви да бъдат издърпани към въртящия аксесоар.

- **Никога не поставяйте електроинструмента преди аксесоарът да е спрял напълно.** Въртящият се аксесоар може да захване повърхността и да издърпа електроинструмента извън контрола ви.

- **Не пускайте електроинструмент, докато държите към себе си.** Инцидентен контакт с въртящия се аксесоар може да захване дрехите ви, издърпвайки аксесоара към тялото ви.

- **Регулярно почиствайте вентилационните отвори на електроинструмента.** Вентилаторът на мотора ще прах навътре в кухня, прекаленото натрупване на прахообразен метал може да причини електрически опасности.

- **Не работете с електроинструмента до възпламеними материали.** Искрите лиха запалили тези материали.

- **Не използвайте аксесоари, които изискват течен охладител.** Използването на вода или други течни охладители може да доведе до късо съединение или удар.

Откат и свързани с това предупреждения

Откатът е внезапна реакция към защипано или зацепено въртящо се колело, подложка, четка или друг аксесоар. Защипването или зацепването причинява бързо спиране на въртенето, което причинява изхвърляне на неконтролираният електроинструмент в посока, обратна на въртенето на аксесоара в точката на закланване.

Например, ако абразивен диск бъде зацепен или защипан от заготовката, ръбът на диска, който навлиза в точката на зацепване може да задере в повърхността на материала, причинявайки изхвърляйки диска или причинявайки откат. Дискът може да или да бъде изхвърлен към или далеч от оператора в зависимост от посоката на движението на диска в точката на зацепване. Абразивните дискове може да се счупят при тези условия.

Откатът е резултат от неправилна употреба на електроинструмента и / или неправилни работни процедури, или условия и може да бъде избегнат с вземане на подходящи предпазни мерки, както е посочено по-долу.

- **Поддържайте здрав захват на електроинструмента и позиционирайте тялото и ръката така, че да устоите на силите на отката. Винаги използвайте спомагателната ръкохватка, ако има такава, за да имате максимален контрол на отката или реакцията на въртящия момент, когато сте изправени.** Операторът може да контролира реакциите или силите на отката, ако са взети правилни предпазни мерки.
- **Никога не поставяйте ръката си пред въртящ се аксесоар.** Аксесоарът може да отскочи върху ръката ви.
- **Не поставяйте тялото си в областта, където ще се придвижи електроинструмента в случай на откат.** Откатът ще повдигне напред инструмента в посока, различна на движението на диска в точката на захващане.
- **Бъдете особено внимателни, когато работите в ъгли, остри ръбове и пр. Избягвайте отскачането и зацепването на аксесоар.** Ъглице, остри ръбове или отскачането имат тенденцията да захващат въртящия се аксесоар и да причиняват загуба на контрол или откат.
- **Не прикачвайте верига за трион, острие за резба или циркулярен диск.** Такива остриета създават често откат и загуба на контрол.

Ръководство за безопасност при работа с електроинструменти

Предупреждения за безопасност, специфични за дейности с четка

- Моля, имайте предвид, че от четката може да се отдели тел дори при нормална работа. Не прилагайте прекалено голям натиск върху електроинструмента, това ще повиши износването на разпръскването на тел. Разпръснатата тел може лесно да проникне през леки дрехи и да разкъса кожата.
- **Не се допускат чужди материали между телната четка и предпазния кожух.**
- Следвайте препоръките за монтаж на четките - посока на стрелката на четката трябва да бъде същата като тази на редуктора на електроинструмента.
- Когато обработвате заготовка с малък размер или тегло я фиксирайте сигурно. Ако заготовките

са прекалено малки, за да бъдат фиксирани добре - не ги обработвайте. Големи заготовки трябва да бъдат адекватно опрени, не трябва да има хлабина в краищата им и те не трябва да вибрират.

- Строго забранено е да се работи с електроинструмент обвърнат обратно или фиксиран на едно място - това може да бъде опасно и да причини сериозни наранявания.
- Заготовки, съдържащи азбест не трябва да бъдат обработвани.
- Строго забранено е да се намалява скоростта на въртене на четката чрез инерция, чрез използване на блокировката на шпиндела. Използвайте блокировката на шпиндела за тази цел ще причини повреда на електроинструмента и ще отмени гаранцията.



Предупреждение: химическата субстанция, съдържаща се в праха, генериран при шлайфане, рязане, шлифоване и други строителни и промишлени дейности може да причини рак, родилни дефекти или да бъде опасна за фертилността. Въздействието на някои химични субстанции би било при:

- Преди ремонт и сменни работи по машината, първо трябва да бъде изваден щепсела.
 - Прозрачна двусилициев окис и други строителни продукти в тухлите и цимента; хром-арсен (ССА) в дървесина с химическа обработка. Опасна концентрация на тези субстанции зависи от честотата при която Вие провеждате такива работи. Ако искате да намалите контакта с такива химични субстанции, моля, работете на място с добра вентилация и използвайте уреди със сертификати за безопасност (като противопрахови маски, проектирани с малък филтър за прах).
- Имайте предвид** **захранващото напрежение:** в захранващата връзка, Вие трябва да потвърдите, дали захранващото напрежение е същото като това, маркирано на табелата на инструмента. Ако захранващото напрежение е по-високо, може да се стигне до инцидент с операторите, а в същото време инструментът ще бъде разрушен. Ето защо, ако захранващото напрежение не е потвърдено, никога не трябва да включвате инструмента произволно. От друга страна, ако захранващото напрежение е по-ниско, моторът ще бъде повреден.

Символи, използвани в наръчника

Следните символи са използвани в наръчника за експлоатация, моля, запомнете значението им. Правилната интерпретация на символите ще ви позволи правилна и безопасна употреба на електроинструмента.

| Символ | Значение |
|---|--|
|  | Стикер със сериен номер: СТ ... - модел; XX - дата на производство; XXXXXXX - сериен номер. |

| Символ | Значение |
|--|--|
|  | Носете предпазни очила. |
|  | Носете защита за слуха. |
|  | Носете противопрахова маска. |
|  | Разкачете електроинструмента от електрическата мрежа преди инсталиране или регулиране. |
|  | Посока на движение. |
|  | Посока на въртене. |
|  | Блокиран. |
|  | Отключен. |
|  | Забранено. |
|  | Двойна изолация / клас на безопасност. |
|  | Внимание. Важно. |
|  | Знакът удостоверява, че продукта съответства на основните изисквания на директивите на ЕС и хармонизираните стандарти на ЕС. |
|  | Носете предпазни ръкавици. |
|  | По време експлоатация, отстранете събрания прах. |
|  | Не изхвърляйте електроинструмента в контейнер за домакински отпадъци. |

Предназначение на електроинструмент

Електроинструментът е проектиран за сухо шлайфане и обработка на различни материали с четки.

Елементи на устройството на електроинструмента

- 1 Вентилационни отвори
- 2 Превключвател включване / изключване
- 3 Винт
- 4 Планка
- 5 Контрагайка за допълнителна дръжка
- 6 Допълнителна дръжка
- 7 Защитен капак
- 8 Капак
- 9 Фиксатор на шпиндела
- 10 Редуктор
- 11 Фиксиращ лост
- 12 Преден валяк
- 13 Крилчатата гайка
- 14 Заклучване
- 15 Заден валяк
- 16 Тръба за отстраняване на прах
- 17 Превключвател за скоростта на шпиндела
- 18 Адаптер за прахосмукачка
- 19 Шпонка *
- 20 Шестограден ключ *
- 21 Монтажен зъб
- 22 Гайка
- 23 Шпиндел
- 24 Болт
- 25 Фланец
- 26 Четка *
- 27 Шайба

* Принадлежности

Изброените, а също така и изображените принадлежности, частично не влизат в комплекта за доставка.

Монтиране и регулиране на компонентите на електроинструмента

Преди изпълнение на всички процедури, задължително изключете уреда от контакта.



Не завивайте прекалено много крепежни елементи, за да избегнете повреждане на резбата.

Защитен капак



Работа без предпазен кожух 7 е строго забранена. Предпазният кожух 7 трябва винаги да сочи към оператора със затворената си част.

Монтаж / демонтаж на предпазния кожух (виж. фиг. 1-2)

- Монтирайте фиксиращият лост 11, както е показано на фиг. 1.1.

- Поставете предпазния кожух **7** на шпиндела като се уверите, че монтажното ухо **21** пасва в надлъжния слот на шпиндела (виж. фиг. 1.2).
- Завъртете предпазния капак **7** в исканото положение и издърпайте фиксиращия лост **11**, както е показано на фиг. 2.1.
- За демонтаж на предпазния кожух **7**, повторете посочената по-горе процедура в обратен ред.
- Ако лостът за фиксиране **11** не фиксира предпазния кожух **7** на мястото му, затегнете гайка **22** с помощта на гаечен ключ (не е включен в обхвата на доставката) (виж. фиг. 2.2).

Допълнителна дръжка (виж. фиг. 3)

При работа винаги използвайте ръкохватка **6**.

- Използвайте планката **4** и разхлабете винтовете **3** (виж. фиг. 3.1).
- Завийте допълнителната дръжка **6** в планката **4**, както е показано на фигура 3.2.
- Затегнете контрагайката **5**.
- Операциите за разглобяване извършете в обратен ред.

Монтаж / демонтаж на адаптера за свързване с прахосмукачка (виж. фиг. 4)

Монтаж / демонтаж на адаптер **18**, както е показано на фиг. 4.

Регулиране на положението на задния валик (виж. фиг. 5)

Препоръчително е да регулирате положението на предния валик **12**, когато четката се износи.

- Разхлабете крилчатата гайка **13** (виж. фиг. 5.1).
- Преместете предния валик **12** нагоре или надолу, така че по време на работа четката **26** да се деформира леко и двата валика **12** и **15** докосват повърхността на заготовката (виж. фиг. 5.2-5.3).
- Затегнете крилчатата гайка **13** (виж. фиг. 5.1).

Монтаж / смяна на четки (виж. фиг. 6-7)



След монтаж на всякакви аксесоари, направете пробен пуск преди да работите - стартирайте електроинструмента и го оставете да работи на празен ход поне 30 секунди. Работата на четките с радиално или аксиално износване или причиняващи прекалени вибрации е строго забранено.



Носенето на предпазни ръкавици е препоръчително за монтирани / смяна на четки.

- Натиснете блокировката **14** и отстранете капак **8**, както е показано на фиг. 6.1.
 - Натиснете и задържете блокировка на шпиндела **9**, опитайте се да завъртите шпиндела **23**, за да се уверите, че той не може да се върни (виж. фиг. 6.2).
 - Монтирайте на шпиндела **23** шайба **27**. Поставете и двете шпонки **19** на шпиндела **23** (виж. фиг. 7.1).
- Внимание: строго забранено е да се използват шпонки **19** с каквито и да е повреди (изкривявания, нацърбявания и пр.), шпонки с различна дължина или форма, или да се монтира четката **26** само с една шпонка **19**.**

- Поставете четката **26**, фланеца **25**, завийте и затегнете болт **24** като използвате шестоъгрен ключ **20** (виж. фиг. 7.2). **Внимание: болтът **24** е с лява резба.**
- Освободете блокировката на шпиндела **9**.
- Поставете капака **8**. **Внимание: капакът **8** трябва да бъде поставен без винтове и държачът **14** трябва да пасне.**
- Завъртете четката **26** няколко пъти - тя трябва да се върти свободно, без да удря която и да е част на електроинструмента.

Първоначална работа на електроинструмент

Винаги използвайте захранване с правилно напрежение: напрежението на електро-захранването трябва да съвпада с посочената информация на идентификационната табела на електроинструмента.

Включване / изключване на електроинструмент

Включване:

Натиснете задната част на превключвателя вкл / изкл. **2** и докато го държите в това положение, преместете напред превключвателя **2**. Натиснете предната част на превключвателя вкл. / изкл. **2**, за да го фиксирате в натиснато положение.

Изключване:

Натиснете задната част на превключвателя за включване / изключване **2**.

Всмукване на прах по време на работата



Всмукването на прах позволява редуцирането на концентрация-та на прах във въздуха и натрупването му върху работното място.

Докато работите с електроинструмента, винаги използвайте прахосмукачка, която е подходяща за събиране на праха, образувал се при работа. За свързване на прахосмукачка се използва специален адаптер **18**.

Функции на дизайна на електроинструмента

Защита против рестартиране

Защитата против рестартиране - предотвратява автоматичното стартиране на електроинструмента след прекъсване на захранването. След прекъсване на захранването, електроинструментът трябва да бъде изключен, преди да бъде стартиран отново.

Плавен старт

Плавният старт (ограничава стартовия ток на системата) позволява плавно стартиране на електроинструментите - шпинделът се завърта постепенно без резки движения и откат; няма излагане на отскачане на мотора при включване.

Стабилизаторът на въртене (стабилизация на въртене при натоварване) поддържа зададена честота на въртене независимо от силата на натиск, упражнявана върху повърхността, която се обрботва - постоянната честота на въртене на шпиндела осигурява най-добра обработка.

Регулатор на скоростта

С помощта на регулатора за обороти **17** може да се избира необходимия брой обороти (включително и по време на работа).

Нужният брой обороти зависи от обработвания материал и условията на работа, и може да се установи чрез проби.

При продължителна работа на ниски обороти, електроинструмент трябва да се охлажда в продължение на 3 минути, за целта задайте максимален брой обороти и оставете електроинструмент да работи на празен ход.

Препоръки при работа с електроинструмент

Избор на четка

Изберете типът четка (телена, найлонова, фибърна, абразивна и други) която е най-подходяща за работата, която ще извършвате.

Употребата по предназначение на четката е посочена на опаковката, Вие можете да се консултирате и с продавача.

Общи препоръки

- Включете електроинструмента и оставете двигателя да работи на пълна скорост и само след това бавно преместете четката **26** към заготовката, която ще се обработва.
- Ни прилагайте прекалено голям натиск върху електроинструмента, това няма да доведе до добри резултати, но ще причини претоварване на двигателя, а четката **26** ще се износи по-бързо.
- Местете електроинструмента с постоянна скорост, със средно подаване, без усукващи, колебливи или резки движения.
- Препоръчително е да извършите пробен пуск на ненужна заготовка, за да проверите коя е най-добрата скорост за обработвания материал.
- Регулирайте положението на предния валак **12**, когато четката **26** се износи, както е описано по-горе.

Техническо обслужване / профилактика на електроинструмент

Преди изпълнение на всички процедури, задължително изключете уреда от контакта.

Необходимо условие за дълготрайното използване на електроинструмента е той да бъде поддържан чист. При продължителна обработка на метал, във вътрешността на електрическия инструмент може да се събере токопроводящ прах. Редовно обдухвайте електроинструмента с въздух под налягане през въздушните отвори **1**.

При обработка на смолисти дървесини, прах и парчета може да заседнат в компонентите на електроинструмента. При такива работи е необходимо да:

- Проверявате чистота на вътрешната повърхност на кожуха **7**.
- Поддържайте валаците **12** и **15** чисти - тяхната повърхност трябва да бъде чиста и те трябва да се въртят свободно.
- Проверете отверстието на тръбата за отстраняване на прах **16** за запушвания.
- Проверете вентилационните отвори **1** (особено на долната страна на електроинструмента) за запушвания.

Ако посочените по-горе компоненти са запушени, почистете ги.

Следпродажбено обслужване и приложно обслужване

Нашето следпродажбено обслужване отговаря на въпросите ви относно поддръжката и ремонта на нашите продукти, както и за резервни части. Информацията относно сервизните центрове, диаграми на части и информация за резервни части могат да бъдат намерени на адрес: www.crown-tools.com.

Транспортиране на електроинструментите

- Категорично не изпускайте и не допускате каквито и да е механични удари по опаковката по време на транспорт.
- При разтоварване / товарене не е позволено да се използва технологията от какъвто и да е вид, която работи на принципа на защипване на опаковките.

Защита на околната среда



Рециклирайте суровините, вместо да ги изхвърляте!

Електроинструментът, допълнителните принадлежности и опаковката трябва да се сортират за рециклиране по екологичен начин. Пластмасовите компоненти са обозначени по категории за рециклиране.

Настоящото ръководство за експлоатация е напечатано на рециклирана хартия без хлор.

Възможно е извършването на промени.

Προδιαγραφές ηλεκτρικού εργαλείου

| Μηχανή γυαλίσματος | CT13551-110RSV | |
|------------------------------|-----------------------|---------------|
| Κωδικός ηλεκτρικού εργαλείου | [220-230 V ~50/60 Hz] | 422545 |
| Ονομαστική ισχύς | [W] | 1400 |
| Αποδιδόμενη ισχύς | [W] | 815 |
| Ένταση ρεύματος και τάση | 220-230 V [A] | 6.6 |
| Ονομαστική ταχύτητα | [min ⁻¹] | 1000-4000 |
| Μέγιστο Ø της βούρτσας | [mm] [ίντσες] | 110 4-1/4" |
| Μέγιστο πλάτος της βούρτσας | [mm] [ίντσες] | 100 4" |
| Άτρακτος Ø | [mm] [ίντσες] | 19 3/4" |
| Βάρος | [kg] [lb] | 3,1 6.84 |
| Κλάση ασφαλείας | | □ / II |
| Ηχητική πίεση | [dB(A)] | 86,9 |
| Ακουστική ισχύς | [dB(A)] | 97,9 |
| Σταθμισμένη δόνηση | [m/s ²] | 1,5 |

Πληροφορίες για θόρυβο



Να φοράτε ωτασπίδες για την προστασία των οργάνων ακοής σε συνθήκες με επίπεδο της ηχητικής στάθμης άνω των 85 dB(A).

CE Η αντιστοιχία στα απαραίτητα πρότυπα

Δηλώνουμε με αποκλειστική μας ευθύνη, ότι το προϊόν που περιγράφεται στα "Προδιαγραφές ηλεκτρικού εργαλείου" αντιστοιχεί σε όλες τις σχετικές διατάξεις των οδηγιών 2006/42/EC συμπεριλαμβανομένων των αλλαγών τους και ταυτίζεται με τα ακόλουθα πρότυπα: EN 60745-1, EN 60745-2-3.

Διαχειριστής
πιστοποίησης

Wu Cunzhen

Merit Link International AG
Stabio, Ελβετία, 04.12.2018



ΠΡΟΣΟΧΗ - Για τη μείωση του κινδύνου τραυματισμού, ο χρήστης πρέπει να διαβάσει το εγχειρίδιο οδηγιών!

Κανόνες γενικής ασφάλειας



ΠΡΟΕΙΔΟΠΟΙΗΣΗ! Διαβάστε όλες τις προειδοποιήσεις ασφαλείας και όλες τις οδηγίες. Η μη τήρηση των προειδοποιήσεων και οδηγιών μπορεί να προκαλέσει ηλεκτροπληξία, πυρκαγιά ή / και σοβαρή βλάβη.

Αποθηκεύστε όλες τις προειδοποιήσεις και τις οδηγίες για μελλοντική αναφορά.

Ο όρος "ηλεκτρικό εργαλείο" στις προειδοποιήσεις αναφέρεται στο δικό σας ηλεκτρικό εργαλείο (με καλώδιο) που λειτουργεί στο δίκτυο ισχύος ή το ηλεκτρικό εργαλείο που λειτουργεί με μπαταρία (χωρίς καλώδιο).

Ασφάλεια χώρου εργασίας

- Διατηρείτε το χώρο εργασίας καθαρό και καλά φωτισμένο. Σε ακατάστατες ή σκοτεινές περιοχές μπορεί να προκληθούν ατυχήματα.
- Μην χρησιμοποιείτε ηλεκτρικά εργαλεία σε εκρηκτικές ατμόσφαιρες, όπως είναι η παρουσία εύφλεκτων υγρών, αερίων ή σκόνης. Τα ηλεκτρικά εργαλεία δημιουργούν σπινθήρες που μπορεί να προκαλέσουν ανάφλεξη της σκόνης ή αναθυμιάσεις.
- Κρατήστε τα παιδιά και τους παρευρισκόμενους μακριά, όταν χρησιμοποιείτε ένα ηλεκτρικό εργα-

λείο. Τυχόν απόσπαση της προσοχής μπορεί να σας αναγκάσει να χάσετε τον έλεγχο.

Ηλεκτρική ασφάλεια

- Τα φως του ηλεκτρικού εργαλείου πρέπει να ταιριάζουν στην πρίζα. Μην τροποποιείτε ποτέ το φως με οποιονδήποτε τρόπο. Μη χρησιμοποιείτε τυχόν προσαρμογέα φως με ηλεκτρικά εργαλεία που έχουν γείωση. Τα μη τροποποιημένα φως και οι κατάλληλες πρίζες μειώνουν τον κίνδυνο ηλεκτροπληξίας.
- Αποφεύγετε την επαφή του σώματος με γειωμένες επιφάνειες, όπως σωληνες, καλοριφέρ, κουζίνες και ψυγεία. Υπάρχει αυξημένος κίνδυνος ηλεκτροπληξίας εάν το σώμα σας είναι γειωμένο.
- Μην εκθέτετε τα ηλεκτρικά εργαλεία στη βροχή ή σε υγρές συνθήκες. Το νερό που εισέρχεται σε ένα ηλεκτρικό εργαλείο αυξάνει τον κίνδυνο ηλεκτροπληξίας.
- Μην κακομεταχειρίζεστε το καλώδιο. Ποτέ μην χρησιμοποιείτε το καλώδιο για τη μεταφορά, για να τραβάτε ή να αποσυνδέετε το ηλεκτρικό εργαλείο. Κρατήστε το καλώδιο μακριά από θερμότητα, λάδι, αιχμηρές άκρες ή κινούμενα μέρη. Κατεστραμμένα ή μη προδεδειγμένα καλώδια αυξάνουν τον κίνδυνο ηλεκτροπληξίας.
- Όταν χρησιμοποιείτε ένα ηλεκτρικό εργαλείο σε εξωτερικούς χώρους, χρησιμοποιήστε ένα καλώδιο επέκτασης κατάλληλο για εξωτερική χρήση. Η χρήση ενός καλωδίου κατάλληλου για εξωτερική χρήση μειώνει τον κίνδυνο ηλεκτροπληξίας.
- Εάν η χρήση του ηλεκτρικού εργαλείου σε μία υγρή τοποθεσία είναι αναπόφευκτη, χρησιμοποιήστε μια διάταξη προστασίας ρεύματος διαρροής (RCD). Η χρήση ενός RCD μειώνει τον κίνδυνο ηλεκτροπληξίας. ΣΗΜΕΙΩΣΗ! Ο όρος "διάταξη προστασίας ρεύματος διαρροής (RCD)" μπορεί να αντικατασταθεί από τον όρο "διακόπτη κυκλώματος βλάβης γείωσης" (GFCI) ή "αυτόματο διακόπτη διαφορικής προστασίας (ELCB)".
- Προειδοποιήση! Ποτέ μην αγγίζετε τις εκτεθειμένες μεταλλικές επιφάνειες επί του κιβωτίου ταχυτήτων, ασπίδας, και ούτω καθεξής, διότι αγγίζοντας μεταλλικές επιφάνειες θα προκαλούσατε παρεμβολή με το ηλεκτρομαγνητικό κύμα, προκαλώντας έτσι πιθανή ή ζημία ή ατυχήματα.

Ατομική προστασία

- Να είστε σε ετοιμότητα, να βλέπετε αυτό που κάνετε και να χρησιμοποιείτε την κοινή λογική όταν χρησιμοποιείτε ένα ηλεκτρικό εργαλείο. Μη χρησιμοποιείτε ηλεκτρικά εργαλεία όταν είστε κουρασμένοι ή υπό την επήρεια ναρκωτικών, αλκοόλ ή φαρμάκων. Μια στιγμή απροσεξίας κατά τη λειτουργία ηλεκτρικών εργαλείων μπορεί να προκαλέσει σοβαρό τραυματισμό.
- Χρησιμοποιείτε μέσα ατομικής προστασίας. Να φοράτε πάντα προστατευτικά γυαλιά. Προστατευτικός εξοπλισμός, όπως μάσκα για τη σκόνη, αντιοιδηθικά υποδήματα ασφαλείας, κράνος, ή προστασίας της ακοής που χρησιμοποιούνται στις αντίστοιχες συνθήκες μειώνουν τις σωματικές βλάβες.
- Αποτρέψτε την ακούσια εκκίνηση. Βεβαιωθείτε ότι ο διακόπτης βρίσκεται στη θέση off πριν από τη σύνδεση με την πηγή τροφοδοσίας και / ή της μπαταρίας, όταν σηκώνετε ή μεταφέρετε το εργαλείο. Η μεταφορά ηλεκτρικών εργαλείων με το δάκτυλο

σας στο διακόπτη ή η ενεργοποίηση ηλεκτρικών εργαλείων με ενεργοποιημένο τον διακόπτη είναι πιθανό να προκαλέσει ατυχήματα.

- Αφαιρέστε τυχόν κουμπιά ρύθμισης ή κλειδιά πριν θέσετε το εργαλείο σε λειτουργία. Ένα κλειδί ή ένα κουμπί που συνδέεται με ένα περιστρεφόμενο μέρος του ηλεκτρικού εργαλείου μπορεί να οδηγήσει σε τραυματισμό.
- Μην τεντώνετε. Κρατήστε το κατάλληλο πάτημα και ισορροπία ανά πάσα στιγμή. Αυτό επιτρέπει τον καλύτερο έλεγχο του ηλεκτρικού εργαλείου σε απρόσμενες καταστάσεις.
- Ντυθείτε κατάλληλα. Μην φοράτε φαρδιά ρούχα ή κοσμήματα. Κρατήστε τα μαλλιά σας, τα ρούχα και τα γάντια μακριά από τα κινούμενα μέρη. Τα φαρδιά ρούχα, κοσμήματα ή μακριά μαλλιά μπορεί να πιαστούν στα κινούμενα μέρη.
- Αν παρέχονται εξαρτήματα για την σύνδεση σε εγκαταστάσεις για την απομάκρυνση και τη συλλογή σκόνης, βεβαιωθείτε ότι είναι συνδεδεμένα και χρησιμοποιούνται σωστά. Η χρήση της συλλογής σκόνης μπορεί να μειώσει τους κινδύνους που σχετίζονται με τη σκόνη.
- Μην αφήνετε την οικειότητα που έχει αποκτηθεί από τη συχνή χρήση των εργαλείων σας να σας κάνει αυτάρεσκους και να αγνοήσετε τις αρχές ασφαλείας εργαλείου. Μια απρόσεκτη ενέργεια μπορεί να προκαλέσει σοβαρό τραυματισμό μέσα σε ένα κλάσμα του δευτερολέπτου.
- Προειδοποίηση! Τα ηλεκτρικά εργαλεία μπορεί να παράγουν ένα ηλεκτρομαγνητικό πεδίο κατά τη διάρκεια της λειτουργίας. Αυτό το πεδίο μπορεί υπό ορισμένες συνθήκες να παρεμβαίνει σε ενεργητικά ή παθητικά ιατρικά εμφυτεύματα. Για να μειώσετε τον κίνδυνο σοβαρού ή θανάσιμου τραυματισμού, συνιστούμε στα άτομα με ιατρικά εμφυτεύματα να συμβουλευονται το γιατρό τους και το κατασκευαστή των ιατρικών εμφυτευμάτων πριν από τη λειτουργία αυτού του ηλεκτρικού εργαλείου.

Χρήση ηλεκτρικών εργαλείων και φροντίδα

- Τα άτομα με μειωμένες ψυχοσωματικές ή ψυχικές ικανότητες, καθώς και τα παιδιά δεν μπορούν να χρησιμοποιούν το ηλεκτρικό εργαλείο, αν δεν εποπτεύονται ή αν δεν καθοδηγούνται σχετικά με τη χρήση του εργαλείου από άτομο υπεύθυνο για την ασφάλειά τους.
- Μην πιέζετε το ηλεκτρικό εργαλείο. Χρησιμοποιήστε το σωστό εργαλείο για την εφαρμογή σας. Το κατάλληλο ηλεκτρικό εργαλείο θα κάνει τη δουλειά καλύτερα και ασφαλέστερα στο ρυθμό για τον οποίο σχεδιάστηκε.
- Μη χρησιμοποιείτε το εργαλείο αν ο διακόπτης δεν ενεργοποιείται και απενεργοποιείται. Κάθε ηλεκτρικό εργαλείο που δεν μπορεί να ελεγχθεί με το διακόπτη είναι επικίνδυνο και πρέπει να επισκευαστεί.
- Αποσυνδέστε το φως από την πρίζα και / ή την μπαταρία από το ηλεκτρικό εργαλείο πριν κάνετε οποιοσδήποτε ρυθμίσεις, αλλάζετε εξαρτήματα ή αποθηκεύσετε το ηλεκτρικό εργαλείο. Αυτά τα προληπτικά μέτρα ασφαλείας μειώνουν τον κίνδυνο να ξεκινήσει το ηλεκτρικό εργαλείο κατά λάθος.
- Αποθηκεύετε τα εργαλεία μακριά από τα παιδιά και μην αφήνετε τα άτομα που δεν είναι εξοικειωμένα με το ηλεκτρικό εργαλείο ή με αυτές τις οδηγίες να χρησιμοποιούν το ηλεκτρικό εργαλείο. Τα ηλεκτρικά εργαλεία είναι επικίνδυνα στα χέρια μη εκπαιδευμένων χρηστών.

• Διατηρήστε τα ηλεκτρικά εργαλεία. Ελέγξτε την ευθυγράμμιση τους ή το μπλοκάρισμα των κινούμενων μερών, τη θραύση των εξαρτημάτων και οποιαδήποτε άλλη κατάσταση που μπορεί να επηρεάσει τη λειτουργία του ηλεκτρικού εργαλείου. Σε περίπτωση βλάβης, το ηλεκτρικό εργαλείο πρέπει να επισκευαστεί πριν από τη χρήση. Πολλά ατυχήματα προκαλούνται από κακή συντήρηση των ηλεκτρικών εργαλείων.

• Διατηρείτε τα εργαλεία κοπής αιχμηρά και καθαρά. Τα σωστά διατηρημένα εργαλεία κοπής με κοφτερές ακμές κοπής είναι λιγότερο πιθανό να μπλοκάρουν και να είναι πιο εύκολο να ελεγχθούν.

• Χρησιμοποιήστε το ηλεκτρικό εργαλείο, τα εξαρτήματα και τα κομμάτια του εργαλείου κτλ σύμφωνα με αυτές τις οδηγίες, λαμβάνοντας υπόψη τις συνθήκες εργασίας και τις εργασίες που πρέπει να εκτελεστούν. Η χρήση του ηλεκτρικού εργαλείου για εργασίες διαφορετικές από εκείνες που προορίζονται μπορεί να οδηγήσει σε μια επικίνδυνη κατάσταση.

• Κρατήστε τις λαβές και τις επιφάνειες λαβής στεγνές, καθαρές και απαλλαγμένες από λάδια και γράσα. Οι γλιστερές λαβές και επιφάνειες λαβής δεν επιτρέπουν τον ασφαλή χειρισμό και έλεγχο του εργαλείου σε απρόσμενες καταστάσεις.

• Σημειώστε ότι όταν λειτουργεί ένα ηλεκτρικό εργαλείο, παρακαλούμε κρατήστε τη βοηθητική λαβή σωστά, η οποία είναι χρήσιμη για τον έλεγχο του ηλεκτρικού εργαλείου. Ως εκ τούτου, ο σωστός χειρισμός μπορεί να μειώσει τον κίνδυνο ατυχημάτων ή τραυματισμών.

Συντήρηση

• Να προτιμάτε για τη συντήρηση του ηλεκτρικού εργαλείου από κατάλληλα εκπαιδευμένα άτομα και να χρησιμοποιείτε μόνο γνήσια ανταλλακτικά. Αυτό θα εξασφαλίσει την ασφάλεια του ηλεκτρικού εργαλείου.

• Ακολουθήστε τις οδηγίες για τη λίπανση και αλλαγή εξαρτημάτων.

Ειδικές προειδοποιήσεις ασφάλειας

Προειδοποιήσεις ασφάλειας που είναι κοινές για το ακόνισμα, λείανση, βούρτσισμα με σύρμα, γυάλισμα, εργασίες λειαντικής ή τεμαχισμού:

• Αυτό το ηλεκτρικό εργαλείο προορίζεται να λειτουργήσει ως τροχός, τριβείο, συρματοβούρτσα, στιλβωτής ή εργαλείο κοπής. Διαβάστε όλες τις προειδοποιήσεις ασφαλείας, τις οδηγίες, τις εικονογραφήσεις και προδιαγραφές που παρέχονται με αυτό το ηλεκτρικό εργαλείο. Αν δεν ακολουθήσετε όλες τις οδηγίες που αναφέρονται παρακάτω μπορεί να προκληθεί ηλεκτροπληξία, πυρκαγιά ή / και σοβαρός τραυματισμός.

• Μην χρησιμοποιείτε εξαρτήματα που δεν έχουν σχεδιαστεί και δεν συνιστώνται από τον κατασκευαστή του εργαλείου. Ακριβώς επειδή το εξάρτημα μπορεί να συνδεθεί με το ηλεκτρικό σας εργαλείο, δεν εξασφαλίζεται η ασφαλής λειτουργία.

• Η ονομαστική ταχύτητα του εξαρτήματος πρέπει να είναι τουλάχιστον ίση με τη μέγιστη ταχύτητα που αναγράφεται στο ηλεκτρικό εργαλείο. Τα εξαρτήματα που τρέχουν πιο γρήγορα από την ονομαστική ταχύτητά τους μπορεί να σπάζουν και να πεταχούν μακριά.

• Η εξωτερική διάμετρος και το πάχος του εξαρτήματός σας πρέπει να είναι εντός των δυνατοτήτων του ηλεκτρικού εργαλείου σας. Τα εξαρτήματα εσφαλμένου μεγέθους δεν μπορούν να φυλάσσονται ή να ελέγχονται επαρκώς.

• Το μέγεθος άξονα των τροχών, οι φλάντζες, τα υποθέματα στήριξης ή οποιοδήποτε άλλο εξάρτημα πρέπει να ταιριάζουν σωστά με την άτρακτο του ηλεκτρικού εργαλείου. Εξαρτήματα με οπές στερέωσης που δεν ταιριάζουν με το υλικό εγκατάστασης του ηλεκτρικού εργαλείου θα τρέξει εκτός ισορροπίας, θα δονείται υπερβολικά και μπορεί να προκαλέσει απώλεια ελέγχου.

• Μην χρησιμοποιείτε ένα κατεστραμμένο εξάρτημα. Πριν από κάθε χρήση να ελέγχετε τα εξαρτήματα, όπως τους λειαντικούς τροχούς για θραύσματα και ραγίσματα, τα βύσματα στήριξης για ραγίσματα, φθορά ή υπερβολική φθορά, τη συρματοβούρτσα για χαλαρά ή ραγισμένα σύρματα. Αν το ηλεκτρικό εργαλείο ή εξάρτημα πέσει κάτω, ελέγξτε για ζημιές ή να εγκαταστήσετε ένα άθικτο εξάρτημα. Μετά την επιθεώρηση και την εγκατάσταση ενός εξαρτήματος, εσείς οι ίδιοι και οι παρευρισκόμενοι τραβηχτείτε μακριά από το επίπεδο του περιστρεφόμενου εξαρτήματος και λειτουργείτε το ηλεκτρικό εργαλείο στη μέγιστη ταχύτητα χωρίς φορτίο για ένα λεπτό. Κατεστραμμένα εξαρτήματα κανονικά θα φύγουν χωρίς κατά τη διάρκεια αυτής της περιόδου δοκιμασίας.

• Να φοράτε μέσα ατομικής προστασίας. Ανάλογα με την εφαρμογή, χρησιμοποιείτε ασπίδα προσώπου, προστατευτικά γυαλιά ή γυαλιά ασφαλείας. Ανάλογα με την περίπτωση, να φοράτε μάσκα για τη σκόνη, μέσα προστασίας της ακοής, γάντια και ποδιά εργαστηρίου ικανά να σταματήσουν μικρά θραύσματα λείανσης ή κομμάτια εργασίας. Η προστασία των ματιών πρέπει να είναι σε θέση να σταματάει αιωρούμενα σωματίδια που παράγονται από διάφορες λειτουργίες. Η μάσκα σκόνης ή ο αναπνευστήρας πρέπει να είναι σε θέση να φιλτράρουν τα σωματίδια που δημιουργούνται από τη λειτουργία σας. Η παρατεταμένη έκθεση σε υψηλές στάθμες θορύβου έντασης μπορεί να προκαλέσει απώλεια ακοής.

• Κρατήστε τους παρευρισκόμενους σε μια ασφαλή απόσταση από το χώρο εργασίας. Όποιος εισέρχεται στο χώρο εργασίας πρέπει να φοράει εξοπλισμό ατομικής προστασίας. Τα θραύσματα που αντικείμενου εργασίας ή ένα σπασμένο εξάρτημα μπορεί να πεταχτεί μακριά ή να προκαλέσει τραυματισμό πέρα από την άμεση περιοχή της λειτουργίας.

• Κρατήστε το ηλεκτρικό εργαλείο μόνο από τις μονωμένες επιφάνειες πιασίματος, κατά την εκτέλεση μιας λειτουργίας όπου το κοπτικό εξάρτημα μπορεί να έρθει σε επαφή με κρυμμένα καλώδια ή το ίδιο του το καλώδιο. Το εξάρτημα κοπής που έρχεται σε επαφή με ένα "ζωντανό" καλώδιο, μπορεί να "ζωντανέψει" τα εκτεθειμένα μεταλλικά μέρη του ηλεκτρικού εργαλείου και θα μπορούσε να προκαλέσει στον χειριστή ηλεκτροπληξία.

• Τοποθετήστε το καλώδιο μακριά από το περιστρεφόμενο εξάρτημα. Αν χάσετε τον έλεγχο, το καλώδιο μπορεί να κοπεί ή να σκαλώσει και το χέρι ή το χέρι σας μπορεί να τραβηχτεί μέσα στο περιστρεφόμενο εξάρτημα.

• Ποτέ να μην τοποθετείτε το ηλεκτρικό εργαλείο προς τα κάτω έως ότου το εξάρτημα έχει έρθει σε μια πλήρη στάση. Το περιστρεφόμενο εξάρτημα μπορεί να αρπάξει την επιφάνεια και να τραβήξει το ηλεκτρικό εργαλείο από τον έλεγχό σας.

- **Μην λειτουργείτε το εργαλείο ενώ το μεταφέρετε στο πλευρό σας.** Τυχαιά επαφή με το περιστρεφόμενο εξάρτημα μπορεί να πιάσει τα ρούχα σας, τραβώντας το εξάρτημα στο σώμα σας.
- **Καθαρίζετε τακτικά τα ανοίγματα εξαερισμού του ηλεκτρικού εργαλείου.** Ο ανεμιστήρας του κινητήρα θα τραβήξει τη σκόνη μέσα στο περίβλημα και η υπερβολική συσσώρευση κοινοποιημένου μετάλλου μπορεί να προκαλέσει ηλεκτρικούς κινδύνους.
- **Μην λειτουργείτε το ηλεκτρικό εργαλείο κοντά σε εύφλεκτα υλικά.** Οι σπινθήρες μπορούν να προκαλέσουν ανάφλεξη των υλικών αυτών.
- **Μην χρησιμοποιείτε εξαρτήματα που απαιτούν υγρά ψυκτικά.** Η χρήση νερού ή άλλων υγρών ψυκτικών μπορεί να οδηγήσει σε ηλεκτροπληξία ή σοκ.

Ανάκρουση και σχετικές προειδοποιήσεις

Η ανάκρουση είναι μια ξαφνική αντίδραση όταν αποκοπεί ή σκαλώσει ένας περιστρεφόμενος τροχός, το βύσμα στήριξης, η βούρτσα ή κάποιο άλλο εξάρτημα. Η αποκοπή ή το σκάλωμα προκαλεί την απότομη εμπλοκή του περιστρεφόμενου εξαρτήματος, το οποίο με τη σειρά του προκαλεί το ηλεκτρικό εργαλείο προς ανεξέλεγκτη αναγκαστική αντίθετη κατεύθυνση της περιστροφής του εξαρτήματός του στο σημείο της σύνδεσης.

Για παράδειγμα, εάν ένας λειαντικός τροχός αποκοπεί ή σκαλώσει στο αντικείμενο εργασίας, το άκρο του τροχού που εισέρχεται στο σημείο αποκοπής μπορεί να σκάψει μέσα στην επιφάνεια του υλικού που προκαλεί τον τροχό να αναρριχηθεί έξω ή να πεταχτεί έξω. Ο τροχός μπορεί να πεταχτεί προς ή μακριά από τον χειριστή, ανάλογα με την κατεύθυνση της κίνησης του τροχού στο σημείο της σύνθλιψης. Οι λειαντικοί τροχοί μπορεί και να σπάσουν κάτω από αυτές τις συνθήκες. Η ανάκρουση είναι το αποτέλεσμα της κακομεταχείρισης του ηλεκτρικού εργαλείου ή / και λανθασμένες διαδικασίες ή τις συνθήκες λειτουργίας και μπορεί να αποφευχθεί αν ληφθούν οι κατάλληλες προφυλάξεις που αναφέρονται παρακάτω.

- **Διατηρήστε μια σταθερή λαβή για το ηλεκτρικό εργαλείο και τοποθετήστε το σώμα και το χέρι σας έτσι που να σας επιτρέπουν να αντιστέκεστε στις δυναμείς ανάκρουσης.** Να χρησιμοποιείτε πάντα βοηθητική λαβή, εάν παρέχεται, για μέγιστο έλεγχο επί ανάκρουσης ή της αντίδρασης ροπής κατά την εκκίνηση. Ο χειριστής μπορεί να ελέγχει τις αντιδράσεις ροπής ή τις δυναμείς ανάκρουσης, εάν λαμβάνονται οι κατάλληλες προφυλάξεις.
- **Ποτέ μην τοποθετείτε το χέρι σας κοντά στο περιστρεφόμενο εξάρτημα.** Το εξάρτημα μπορεί να κάνει ανάκρουση πάνω από το χέρι σας.
- **Μην τοποθετείτε το σώμα σας στην περιοχή όπου το ηλεκτρικό εργαλείο θα κινηθεί σε περίπτωση ανάκρουσης.** Η ανάκρουση θα προωθήσει το εργαλείο στην αντίθετη κατεύθυνση της κίνησης του τροχού στο σημείο του σκαλώματος.
- **Να είστε ιδιαίτερα προσεκτικοί όταν εργάζεστε σε γωνίες, αιχμηρές ακμές κλπ. Να αποφεύγετε την αναπήδηση και το σκάλωμα του εξαρτήματος.** Γωνίες, αιχμηρές άκρες ή αναπήδηση έχουν την τάση να σκαλώνουν το περιστρεφόμενο εξάρτημα και να προκαλούν την απώλεια ελέγχου ή την ανάκρουση.
- **Μην επικολάτε λάμα αλυσοπρίονου για ξύλο ή οδοντωτή λάμα.** Τέτοιες λάμες δημιουργούν συχνά ανάκρουση και απώλεια του ελέγχου.

Κατευθυντήριες γραμμές για την ασφάλεια κατά τη λειτουργία του ηλεκτρικού εργαλείου

Προειδοποιήσεις ασφαλείας ειδικά για το χειρισμό της συρματοβούρτσας

- **Παρακαλούμε προσέξτε ότι μια βούρτσα μπορεί να διαλύσει το καλώδιο ακόμη και κατά τη διάρκεια ομαλής λειτουργίας. Μην εφαρμόζετε μεγάλη πίεση στο ηλεκτρικό εργαλείο, αυτό θα αυξήσει τη φθορά και το διασκορπισμό καλωδίων.** Με τον διασκορπισμό το καλώδιο μπορεί εύκολα να διαπεράσει λεπτά ενδύματα και να τρυπήσει το δέρμα σας.
- **Δεν επιτρέπονται ξένα αντικείμενα ανάμεσα στο καλώδιο της βούρτσας και το προστατευτικό κάλυμμα.**
- Ακολουθήστε τις συμβουλές για συναρμολόγηση της βούρτσας, η κατεύθυνση του τόξου πάνω στη βούρτσα πρέπει να είναι η ίδια σαν αυτήν πάνω στο ηλεκτρικό εργαλείο μειωτήρα.
- Όταν διαχειρίζεστε κομμάτια μικρού μεγέθους ή ελαφριά κομμάτια, στερεώστε τα με ασφάλεια. Εάν τα κομμάτια είναι πολύ μικρά για να στερεωθούν με ασφάλεια, μην τα επεξεργάζεστε. Κομμάτια μεγάλου μεγέθους πρέπει να έχουν επαρκή στήριξη, δεν πρέπει να είναι χαλαρά και οι άκρες τους δεν πρέπει να δονούνται.
- Απαγορεύεται αυστηρά να δουλεύετε με το ηλεκτρικό εργαλείο αναποδογυρισμένο ή να το στερεώνετε σε ένα σημείο - μπορεί να γίνει επικίνδυνο και να προκαλέσει σοβαρούς τραυματισμούς.
- Κομμάτια που περιέχουν αμίαντο δεν πρέπει να υπόκεινται σε επεξεργασία.
- Απαγορεύεται αυστηρά να ελαττώνεται την ταχύτητα περιστροφής της βούρτσας όταν βρίσκεται σε αδράνεια, χρησιμοποιώντας την κλειδαριά ατράκτου. Με τη χρήση της κλειδαριάς ατράκτου για αυτό το σκοπό μπορεί να προκληθεί ζημιά στο ηλεκτρικό εργαλείο και να ακυρωθεί η εγγύηση.



Προσοχή: οι χημικές ουσίες που περιέχονται στη σκόνη που δημιουργούνται στο τρίψιμο, κοπή, πρίονισμα, λείανση, διάτρηση και άλλες δραστηριότητες της κατασκευαστικής βιομηχανίας μπορεί να οδηγήσουν σε καρκίνο, συγγενή ανεπάρκεια ή να είναι επιβλαβή για την γονιμότητα. Το ιόν ορισμένων χημικών ουσιών θα είναι:



- Πριν από κάθε επίσκεψη και εργασίες αντικατάστασης στο μηχάνημα, το καλώδιο τροφοδοσίας πρέπει να πρώτα να τραβιέται.
- Το διαφανές δύο οξειδίου του πυριτίου και άλλων προϊόντων τοιχοποιίας στα τούβλα τοίχου και τοιμέντου, το αρσενικού χρωμίου (CCA) σε ξύλο με χημική επεξεργασία. Ο βαθμός βλάβης των ουσιών αυτών θα εξαρτηθεί από το βαθμό συχνότητας που εκτελείτε αυτές τις εργασίες. Αν θέλετε να μειώσετε την επαφή με αυτές τις χημικές ουσίες, παρακαλείστε να εργάζεστε σε χώρο με εξαερισμό και θα πρέπει να χρησιμοποιείται τις συσκευές με πιστοποιητικά ασφαλείας (όπως η μάσκα σκόνης που έχει σχεδιαστεί με μικρό φίλτρο σκόνης).





Παρατηρήστε την τάση του ρεύματος: σε σύνδεση με ισχύ, θα πρέπει να βεβαιώσετε ότι η τάση του ρεύματος είναι η ίδια με την τάση που σημειώνεται στην πινακίδα του εργαλείου. Εάν η τάση του ρεύματος είναι υψηλότερη από την κατάλληλη τάση, ως αποτέλεσμα

θα προκληθούν ατυχήματα στους χειριστές, και την ίδια στιγμή, το εργαλείο θα καταστραφεί. Επομένως, εάν δεν έχει επιβεβαιωθεί η τάση του ρεύματος, τότε δεν πρέπει ποτέ να το συνδέσετε αυθαίρετα. Αντίθετα, όταν η τάση τροφοδοσίας είναι μικρότερη από την απαιτούμενη τάση, ο κινητήρας θα καταστραφεί.

Τα σύμβολα που χρησιμοποιούνται στο εγχειρίδιο

Τα παρακάτω σύμβολα χρησιμοποιούνται στο εγχειρίδιο λειτουργίας, θυμηθείτε τη σημασία τους. Η σωστή ερμηνεία των συμβόλων θα επιτρέψει τη σωστή και ασφαλή χρήση του ηλεκτρικού εργαλείου.

| Σύμβολο | Έννοια |
|--|---|
|  | Αυτοκόλλητο σειριακού αριθμού: CT ... - μοντέλο; XX - ημερομηνία κατασκευής; XXXXXXX - σειριακός αριθμός. |
|  | Διαβάστε όλους τους κανονισμούς ασφαλείας και τις οδηγίες. |
|  | Φορέστε γυαλιά προστασίας. |
|  | Φορέστε προστατευτικά αυτιών. |
|  | Να φοράτε μάσκα για τη σκόνη. |
|  | Αποσυνδέστε το ηλεκτρικό εργαλείο από την πρίζα πριν από την εγκατάσταση ή ρύθμιση. |
|  | Κατεύθυνση της κίνησης. |
|  | Κατεύθυνση περιστροφής. |
|  | Κλειδωμένο. |
|  | Ξεκλειδωτο. |
|  | Απαγορεύεται. |

| Σύμβολο | Έννοια |
|---|--|
|  | Διπλή μόνωση / κατηγορία προστασίας. |
|  | Προσοχή. Σημαντικό. |
|  | Ένα σήμα που πιστοποιεί ότι το προϊόν συμμορφώνεται με τις βασικές απαιτήσεις των οδηγιών της ΕΕ και των εναρμονισμένων προτύπων της ΕΕ. |
|  | Να φοράτε προστατευτικά γάντια. |
|  | Κατά τη λειτουργία, απομακρύνετε τη συσσωρευμένη σκόνη. |
|  | Μην πετάτε το ηλεκτρικό εργαλείο σε στο δοχείο οικιακών απορριμμάτων. |

Περιγραφή ηλεκτρικού εργαλείου

Το ηλεκτρικό εργαλείο είναι σχεδιασμένο για ξηρή άλεση και επεξεργασία διαφόρων υλικών με βούρτσες.

Εξαρτήματα ηλεκτρικού εργαλείου

- 1 Σχισμές αερισμού
- 2 Διακόπτης ενεργοποίησης / απενεργοποίησης
- 3 Βίδα
- 4 Πλάκα
- 5 Παξιμάδια κλειδαριάς για μετέπειτα χειρισμό
- 6 Βοηθητική λαβή
- 7 Προστατευτικό περίβλημα
- 8 Κάλυμμα
- 9 Ασφάλεια ατράκτου
- 10 Μειωτήρας
- 11 Μοχλός σταθεροποίησης
- 12 Εμπρόσθιος κύλινδρος
- 13 Πεταλούδα
- 14 Κλειδαριά
- 15 Οπίσθιος κύλινδρος
- 16 Σωλήνας απαγωγού σκόνης
- 17 Περιστροφικός διακόπτης επιλογής ταχύτητας
- 18 Προσαρμογέας απορροφητήρα σκόνης
- 19 Πείρος *
- 20 Κλειδί Allen *
- 21 Ωτίδα συναρμολόγησης
- 22 Παξιμάδι
- 23 Ατρακτος
- 24 Βίδα
- 25 Φλάντζα
- 26 Βούρτσα *
- 27 Δακτύλιος

* Προαιρετικός εξοπλισμός

Δεν περιλαμβάνονται στο βασικό εξοπλισμό όλα τα εξαρτήματα που απεικονίζονται ή αναφέρονται.

Τοποθέτηση και ρύθμιση εξαρτημάτων του ηλεκτρικού εργαλείου

Πριν εκτελέσετε εργασίες στο ηλεκτρικό εργαλείο πρέπει να το αποσυνδέσετε από το ρεύμα.



Μην σφίγγετε υπερβολικά τα εξαρτήματα σύσφιξης, για να μην προκληθεί ζημιά στο σπείρωμα.

Προφυλακτήρας



Απαγορεύεται αυστηρά η λειτουργία χωρίς προστατευτική επένδυση 7. Η προστατευτική επένδυση 7 πρέπει πάντα να καλύπτει τον χειριστή με το πιο κοντινό της μέρος.

Συναρμολόγηση / αποσυναρμολόγηση της προστατευτικής επένδυσης (βλ. Σχ. 1-2)

- Μετακινήστε το μοχλό στερέωσης 11, όπως εμφανίζεται στην εικόνα 1.1.
- Τοποθετήστε την προστατευτική επένδυση 7 στο στόμιο της ατράκτου διαβεβαιώνοντας ότι το παξιμάδι συναρμολόγησης 21 εφαρμόζει στη διαμήκη σχισμή του στομίου της ατράκτου (βλ. Σχ. 1.2).
- Γυρίστε την προστατευτική επένδυση 7 στην απαιτούμενη θέση και τραβήξτε το μοχλό στερέωσης 11, όπως φαίνεται στην εικ. 2.1.
- Για αποσυναρμολόγηση της προστατευτικής επένδυσης 7 επαναλάβετε την πιο πάνω διαδικασία με αντίστροφη σειρά.
- Εάν ο μοχλός στερέωσης 11 δεν στερεώνει την προστατευτική επένδυση 7, σφίξτε το παξιμάδι 22 χρησιμοποιώντας κλειδί (δεν περιλαμβάνεται στο προϊόν) (βλ. Σχ. 2.2).

Πρόσθετη λαβή (βλ. Σχ. 3)

Χρησιμοποιείτε πάντοτε την πρόσθετη λαβή 6 όταν χειρίζεστε το εργαλείο.

- Τοποθετήστε το έλασμα 4 και βιδώστε τις βίδες 3 (βλ. Σχ. 3.1).
- Βιδώστε την πρόσθετη λαβή 6 μέσα στο έλασμα 4 όπως εμφανίζεται στην εικ. 3.2.
- Σφίξτε τα παξιμάδια κλειδαριάς 5.
- Οι εργασίες αποσυναρμολόγησης πραγματοποιούνται με αντίστροφη σειρά.

Συναρμολόγηση / αποσυναρμολόγηση του προστατευτικού για σύνδεση στην ηλεκτρική σκούπα (βλ. Σχ. 4)

Συναρμολογήστε / αποσυναρμολογήστε τον προσαρμογέα 18, όπως φαίνεται στην εικ. 4.

Ρυθμίστε τη θέση του οπίσθιου κυλίνδρου (βλ. Σχ. 5)

Συνιστάται η ρύθμιση της θέσης του εμπρόσθιου κυλίνδρου 12 καθώς η βούρτσα φθερίζειται.

- Χαλαρώστε την πεταλούδα 13 (βλ. Σχ. 5.1).
- Μετακινήστε τον εμπρόσθιο κύλινδρο 12 προς τα πάνω ή κάτω έτσι ώστε κατά τη διάρκεια της λειτουργίας η συρματοβούρτσα 26 να παραμορφωθεί ελαφρώς, και οι κύλινδροι 12 και 15 να ακουμπήσουν την επιφάνεια εργασίας (βλ. Σχ. 5.2-5.3).
- Σφίξτε την πεταλούδα 13 (βλ. Σχ. 5.1).

Συναρμολόγηση / αντικατάσταση των βουρτσών (βλ. Σχ. 6-7)



Μετά τη συναρμολόγηση των εξαρτημάτων οποιουδήποτε είδους, κάντε μια δοκιμή πριν ξεκινήσετε τη λειτουργία- ξεκινήστε το ηλεκτρικό εργαλείο και αφήστε το να δουλέψει σε ρελαντί για περισσότερο από 30 δευτερόλεπτα. Απαγορεύεται αυστηρώς η λειτουργία των βουρτσών με ακτινικό ή αξονικό τελείωμα και η πρόκληση αυξημένων δονήσεων του ηλεκτρικού εργαλείου.



Συνιστάται να φοράτε προστατευτικά γάντια για την συναρμολόγηση / αντικατάσταση βουρτσών.

- Πιέστε την κλειδαριά 14 και αφαιρέστε το κάλυμμα 8, όπως φαίνεται στην εικ. 6.1.
- Πατήστε και κρατήστε πιεσμένη την κλειδαριά της ατράκτου 9, προσπαθήστε να περιστρέψετε την άτρακτο 23 για να διαβεβαιώσετε ότι δεν μπορεί να γυρίσει (βλ. Σχ. 6.2).
- Συναρμολογήστε τη ροδέλα 27 πάνω στην άτρακτο 23. Τοποθετήστε και τους δύο πείρους 19 πάνω στην άτρακτο 23 (βλ. Σχ. 7.1). **Προσοχή: απαγορεύεται αυστηρώς η χρήση των πείρων 19 που έχουν τυχόν ζημίες (λυγίσματα, θραύσματα, κτλ.), πείρων διαφορετικών διαστάσεων ή σχηματισμών ή για τη συναρμολόγηση της βούρτσας 26 η χρήση μόνο του πείρου 19.**
- Τοποθετήστε τη βούρτσα 26, τη φλάντζα 25 και βιδώστε και σφίξτε τη βίδα 24 χρησιμοποιώντας κάποιο κλειδί Allen 20 (βλ. Σχ. 7.2). **Προσοχή: Η βίδα 24 έχει το νήμα στην αριστερή πλευρά.**
- Απελευθερώστε την κλειδαριά ατράκτου 9.
- Τοποθετήστε το κάλυμμα 8. **Προσοχή: το κάλυμμα 8 πρέπει να τοποθετηθεί χωρίς στρεβλώσεις και η βάση 14 πρέπει να στάσει.**
- Περιστρέψτε τη βούρτσα 26 αρκετές φορές - πρέπει να περιστρέφεται ελεύθερα χωρίς να χτυπά κανένα από τα μέρη του ηλεκτρικού εργαλείου.

Έναρξη λειτουργίας των ηλεκτρικών εργαλείων

Χρησιμοποιείτε πάντοτε τη σωστή τάση τροφοδοσίας: η τάση τροφοδοσίας πρέπει να συμφωνεί με την τάση που αναγράφεται στην πινακίδα του ηλεκτρικού εργαλείου.

Ενεργοποίηση / απενεργοποίηση του ηλεκτρικού εργαλείου

Ενεργοποίηση:

Πιέστε το πίσω μέρος του διακόπτη 2 ενεργοποίησης / απενεργοποίησης και ενώ το κρατάτε σε αυτή τη θέση, κινείστε το διακόπτη 2 ενεργοποίησης / απενεργοποίησης προς τα εμπρός. Πιέστε το μπροστινό μέρος του

διακόπτη **2** ενεργοποίησης / απενεργοποίησης για να μείνει πατημένος σε αυτή τη θέση.

Απενεργοποίηση:

Πίστετε το πίσω μέρος του διακόπτη ενεργοποίησης / απενεργοποίησης **2**.

Αναρρόφηση σκόνης κατά τη λειτουργία του ηλεκτρικού εργαλείου



Η συλλογή σκόνης μειώνει τη συγκέντρωση σκόνης στον αέρα και αποτρέπει τη συσσώρευση σκόνης στο χώρο εργασίας.

Ενώ λειτουργεί το ηλεκτρικό εργαλείο, χρησιμοποιείτε πάντοτε μια ηλεκτρική σκούπα κατάλληλη για τη συλλογή της σκόνης που δημιουργείται από την κατεργασία. Ένας ειδικός προσαρμογέας χρησιμοποιείται για τη σύνδεση της ηλεκτρικής σκούπας με τον προσαρμογέα **18**.

Σχεδιαστικά χαρακτηριστικά του ηλεκτρικού εργαλείου

Προστασία επανεκκίνησης

Προστασία επανεκκίνησης - εμποδίζει το ηλεκτρικό εργαλείο από την αυτόματα εκκίνηση μετά από διακοπή ρεύματος. Μετά από μία διακοπή ρεύματος, το ηλεκτρικό εργαλείο πρέπει να είναι ενεργά απενεργοποιημένο προτού να μπορέσει να ξεκινήσει και πάλι.

Ήπια εκκίνηση

Η ήπια εκκίνηση (σύστημα περιορισμού εκκίνησης ρεύματος) επιτρέπει ήπια εκκίνηση των ηλεκτρικών εργαλείων- η άτράκτος ανεβαίνει πάνω σταδιακά χωρίς απότομες κινήσεις και κλοτσήματα. Κανένα φορτίο με αναπήδηση δεν τοποθετείται στον κινητήρα κατά την ενεργοποίηση.

Σταθεροποιητής περιστροφής

Ο σταθεροποιητής περιστροφής (σταθεροποίηση φόρτωσης της περιστροφής) διατηρεί το ρυθμό περιστροφής ανεξαρτήτως της πίεσης που ασκείται πάνω στην επιφάνεια που είναι υπό επεξεργασία - ο ρυθμός της ενιαίας περιστροφής της ατράκτου διαβιβάζονται την καλύτερη ποιότητα της επεξεργασίας.

Περιστροφικός επιλογέας ταχύτητας

Με το διακόπτη ρύθμισης αριθμού στροφών **17**, μπορείτε να επιλέξετε την απαιτούμενη ταχύτητα περιστροφής (ακόμα και κατά τη διάρκεια της λειτουργίας). Η απαιτούμενη ταχύτητα εξαρτάται από το υλικό και μπορεί να προσδιοριστεί με πρακτικές δοκιμές.

Ύστερα από πολύωρη λειτουργία σε χαμηλή ταχύτητα, αφήστε το ηλεκτρικό εργαλείο να κρυσώσει για περίπου 3 λεπτά στη μέγιστη ταχύτητα χωρίς φορτίο.

Συστάσεις για το χειρισμό του ηλεκτρικού εργαλείου

Επιλογή βούρτσας

Επιλέξτε το είδος μιας βούρτσας (με καλώδιο, με νάιλον, με ίνες, για λείανση και άλλες βούρτσες) η οποία

ταιριάζει περισσότερο για την εργασία που θα πραγματοποιηθεί.

Ο σκοπός της χρήσης της βούρτσας επισημαίνεται στη συσκευασία, μπορείτε επίσης να συμβουλευτείτε έναν πωλητή.

Γενικές συστάσεις

- Ανάψτε το ηλεκτρικό εργαλείο και αφήστε τη μηχανή να φτάσει τη μέγιστη ταχύτητα, και μόνο μετά από αυτό μετακινήστε σιγά τη βούρτσα **26** στο κομμάτι που είναι υπό επεξεργασία.
- Μην εφαρμόσετε μεγάλη πίεση στο ηλεκτρικό εργαλείο, δε θα σας παρέχει καλύτερα αποτελέσματα αλλά θα προκαλέσει υπερφόρτωση της μηχανής και η βούρτσα **26** θα φθαρεί συντομότερα.
- Μετακινήστε το ηλεκτρικό εργαλείο σε σταθερή ταχύτητα, με μέτριο ύψος, χωρίς στρεβλώσεις, ταλαντευόμενες και σπασμωδικές κινήσεις.
- Συνιστάται η εκτέλεση μιας δοκιμής σε ένα εφεδρικό κομμάτι για να βρείτε την καλύτερη ταχύτητα για το υλικό που θα επεξεργαστείτε.
- Ρυθμίστε τη θέση του εμπρόσθιου κυλίνδρου **12** καθώς η βούρτσα **26** ελαττώνει, όπως περιγράφεται πιο πάνω.

Συντήρηση του ηλεκτρικού εργαλείου / προληπτικά μέτρα

Πριν εκτελέσετε εργασίες στο ηλεκτρικό εργαλείο πρέπει να το αποσυνδέσετε από το ρεύμα.

Καθαρισμός του ηλεκτρικού εργαλείου

Μια απαραίτητη προϋπόθεση για τη μακροχρόνια χρήση του εργαλείου είναι να διατηρείται καθαρό. Σε περίπτωση πολύωρης κατεργασίας ενός μετάλλου, ενδέχεται να συσσωρευτεί ηλεκτροαγώγιμη σκόνη στο εσωτερικό του ηλεκτρικού εργαλείου. Φυσάτε τακτικά πεπιεσμένο αέρα στις σχισμές αερισμού **1** του ηλεκτρικού εργαλείου.

Κατά τη διάρκεια της επεξεργασίας, ρητινώδη ξύλα, πριονίδια και σιτηρά μπορεί να κολλήσουν στα εξαρτήματα του ηλεκτρικού εργαλείου. Κατά τη διάρκεια αυτών των εργασιών είναι αναγκαίο:

- Να ελέγξετε την καθαριότητα της εσωτερικής επιφάνειας της προστατευτικής επένδυσης **7**.
- Να διατηρήσετε καθαρούς τους κυλίνδρους **12** και **15** - η επιφάνειά τους πρέπει να είναι καθαρή και πρέπει να περιστρέφονται ελεύθερα.
- Να ελέγξετε το άνοιγμα του σωλήνα απομάκρυνσης σκόνης **16** για απόφραξη.
- Να ελέγξετε τα ανοίγματα εξερισμού **1** (ειδικότερα τη χαμηλότερη πλευρά του ηλεκτρικού εργαλείου) για απόφραξη.

Εάν τα πιο πάνω εξαρτήματα είναι φραγμένα, καθαρίστε τα.

Εξυπηρέτηση μετά την πώληση και παροχή υπηρεσιών

Η εξυπηρέτησή μας μετά την πώληση απαντά στις ερωτήσεις σας σχετικά με τη συντήρηση και την επισκευή του προϊόντος σας, καθώς και με ανταλλακτικά. Πληροφορίες σχετικά με τα κέντρα εξυπηρέτησης, δια-

γράμματα και πληροφορίες ανταλλακτικών σχετικά με τα ανταλλακτικά μπορείτε επίσης να βρείτε στην ιστοσελίδα: www.crown-tools.com.

Μεταφορά των ηλεκτρικών εργαλείων

- Κατηγορηματικά να μην πέσει καμία μηχανική επίδραση επί της συσκευασίας κατά τη μεταφορά.
- Κατά την εκφόρτωση / φόρτωση δεν επιτρέπεται να χρησιμοποιήσετε οποιοδήποτε είδος τεχνολογίας που λειτουργεί με βάση την αρχή της σύσφιξης συσκευασίας.

Προστασία του περιβάλλοντος



Ανακύκλωση της πρώτης ύλης αντί της καταστροφής της.

Το ηλεκτροεργαλείο, ο πρόσθετος εξοπλισμός του και η συσκευασία του υπάγονται στη διαδικασία της οικολογικής ανακύκλωσης. Προς όφελος της επιλεγμένης επανακυκλοφορίας των αποσύρσεων, τα συνθετικά συστατικά των ανταλλακτικών αναγράφονται αντίστοιχα. Οι παρόν οδηγίες χρήσης έχουν εκτυπωθεί σε χαρτί ανακυκλωμένο χωρίς εφαρμογή χλωρίου.

Технические характеристики электроинструмента

| Щеточная шлифовальная машина | | СТ13551-110RSV |
|------------------------------|-----------------------|----------------|
| Код электроинструмента | [220-230 В ~50/60 Гц] | 422545 |
| Номинальная мощность | [Вт] | 1400 |
| Выходная мощность | [Вт] | 815 |
| Сила тока при напряжении | 220-230 В [А] | 6.6 |
| Номинальное число оборотов | [мин ⁻¹] | 1000-4000 |
| Макс. Ø щетки | [мм] [дюймы] | 110 4-1/4" |
| Макс. ширина щетки | [мм] [дюймы] | 100 4" |
| Ø шпинделя | [мм] [дюймы] | 19 3/4" |
| Вес | [кг] [фунты] | 3,1 6.84 |
| Класс безопасности | | □ / II |
| Звуковое давление | [дБ(А)] | 86,9 |
| Акустическая мощность | [дБ(А)] | 97,9 |
| Вибрация | [м/с ²] | 1,5 |

Информация о шуме



Носить приспособление для защиты органов слуха при уровне звукового давления свыше 85 дБ(А).

Соответствия требуемым нормам

Мы заявляем под нашу единоличную ответственность, что описанный в разделе "Технические характеристики электроинструмента" продукт отвечает всем соответствующим положениям Директив 2006/42/ЕС, включая их изменения, а также следующим нормам: EN 60745-1, EN 60745-2-3.

Менеджер по сертификации

Wu Cunzhen

Merit Link International AG
Stabio, Швейцария, 04.12.2018



ПРЕДУПРЕЖДЕНИЕ - Чтобы снизить риск получения травм, пользователь должен ознакомиться с руководством по эксплуатации!

Общие правила техники безопасности



ПРЕДУПРЕЖДЕНИЕ! Прочтите все предупреждения о технике безопасности и инструкции. Несоблюдение предупреждений и инструкций может привести к поражению электрическим током, возгоранию и / или серьезной травме.

Сохраните все предупреждения и инструкции для дальнейшего использования.

Термин "электроинструмент", используемый в тексте предупреждений, относится к электроинструменту с питанием от электросети (проводной) или электроинструменту с питанием от аккумулятора (беспроводной).

Безопасность рабочего места

- Рабочее место должно быть чистым и хорошо освещенным. В захламленных или темных местах вероятны несчастные случаи.
- Не используйте электроинструменты во взрывоопасных средах, например, в присутствии легковоспламеняющихся жидкостей, газов или пыли. Электроинструменты создают искры, которые могут стать причиной воспламенения пыли или паров.
- Во время работы электроинструмента не допускайте присутствия детей и других лиц. Отвлечение внимания может привести к потере контроля.

Рекомендации по электробезопасности

- **Вилки электроинструмента должны соответствовать розетке. Никогда не вносите изменения в конструкцию вилки. Не используйте адаптеры с заземленными электроинструментами.** Вилки оригинальной конструкции и соответствующие розетки уменьшают риск поражения электрическим током.
- **Избегайте контакта с заземленными поверхностями, такими как трубы, радиаторы, плиты и холодильники.** Это повышает риск поражения электрическим током.
- **Не подвергайте электроинструмент воздействию дождя или влаги.** Попадание воды внутрь электроинструмента повышает риск поражения электрическим током.
- **Не используйте токоведущий кабель в целях, для которых он не предназначен.** Никогда не используйте кабель для переноса электроинструмента, подтягивания электроинструмента к себе, или для выключения электроинструмента рывком за токоведущий кабель. **Оберегайте токоведущий кабель от нагревания, нефтепродуктов, острых кромок или движущихся частей электроинструмента.** Поврежденный или спутанный токоведущий кабель увеличивает опасность поражения электрическим током.
- **При работах на открытом воздухе, используйте удлинительные кабели, предназначенные для наружных работ, это снизит опасность поражения электрическим током.**
- **Если нельзя избежать работы электроинструмента на участке с повышенной влажностью, используйте устройство защитного отключения (УЗО).** Использование УЗО снижает риск поражения электрическим током. ПРИМЕЧАНИЕ. термин "УЗО (RCD)" может быть заменен термином "устройство защитного отключения (GFCI)" или "автоматический выключатель с функцией защиты от тока утечки (ELCB)".
- **Предупреждение!** Никогда не прикасайтесь к открытым металлическим поверхностям редуктора, защитного кожуха и т.д., так как на металлические поверхности воздействуют электромагнитные волны и касание к ним может привести к травме или несчастному случаю.

Рекомендации по личной безопасности

- **Будьте бдительными, следите за тем, что вы делаете, и при работе с электроинструментом руководствуйтесь здравым смыслом. Не используйте электроинструмент, если вы устали или находитесь под воздействием наркотических средств, алкоголя или лекарств.** Ослабление внимания при работе с электроинструментом может привести к серьезной травме.
- **Используйте средства индивидуальной защиты. Всегда надевайте защитные очки.** Средства индивидуальной защиты, такие как пылезащитная маска, нескользящая защитная обувь, каска или средства защиты органов слуха, которые используются в соответствующих условиях, уменьшают вероятность получения травм.
- **Не допускайте непреднамеренного запуска электроинструмента. Перед подключением к источнику питания и / или аккумулятору, подтягиванием или переносом электроинструмента**

убедитесь, что выключатель / выключатель находится в выключенном состоянии. Перемещение электроинструмента, когда палец находится на выключателе / выключателе, или включение питания электроинструментов с включенным выключателем / выключателем может стать причиной несчастного случая.

- **Перед включением, необходимо убрать из вращающихся частей электроинструмента все дополнительные ключи и приспособления.** Ключ, оставленный во вращающейся части электроинструмента, может быть причиной серьезных травм.
- **Не предпринимайте чрезмерных усилий. Всегда сохраняйте устойчивое положение и равновесие.** Это позволяет лучше контролировать электроинструмент в непредвиденных ситуациях.
- **Носите соответствующую одежду. Не надевайте свободную одежду или украшения. Держите волосы, одежду и перчатки вдали от движущихся деталей.** Свободная одежда, украшения или длинные волосы могут быть захвачены подвижными частями электроинструмента, что станет причиной серьезных травм.
- **Если в конструкции электроинструмента предусмотрена возможность для подключения пылеулавливающих и пылесборных устройств, убедитесь, что они подключены и правильно используются.** Использование таких устройств уменьшает опасности, связанные с накоплением пыли.
- **Всегда будьте осторожны, не игнорируйте принципы безопасной работы с электроинструментом из-за знаний и опыта, полученных вследствие частого пользования электроинструментом.** Неосторожное действие может незамедлительно привести к серьезным травмам.
- **Предупреждение!** Во время работы электроинструменты могут создавать электромагнитное поле. При определенных обстоятельствах такое поле может создавать помехи активным или пассивным медицинским имплантатам. Чтобы снизить риск серьезной или смертельной травмы, перед использованием электроинструмента рекомендуем людям с медицинскими имплантатами проконсультироваться с врачом и изготовителем медицинского имплантата.

Использование и обслуживание электроинструмента

- **Люди с недостаточными психофизическими или умственными способностями и дети не могут управлять электроинструментом, если человек, ответственный за их безопасность, не контролирует их или не инструктирует об использовании электроинструмента**
- **Не перегружайте электроинструмент. Используйте электроинструмент, который соответствует вашей цели применения.** Соответствующий электроинструмент будет работать лучше и безопаснее с той производительностью, для которой он был спроектирован.
- **Не работайте электроинструментом с неисправным выключателем / выключателем.** Электроинструмент, включение / выключение которого, не может контролироваться представляет опасность и должен быть немедленно отремонтирован.

- Перед выполнением каких-либо настроек, сменой принадлежностей или хранением электроинструментов - отсоедините вилку от источника питания и / или аккумулятор от электроинструмента. Эти меры безопасности снижают риск случайного запуска электроинструмента.
- Храните неиспользуемые электроинструменты в недоступном для детей месте и не разрешайте лицам, которые не ознакомились с электроинструментом или этими инструкциями, использовать электроинструмент. Электроинструменты опасны в руках неподготовленных пользователей.
- Следите за состоянием электроинструмента. Проверяйте осевое биение и надежность соединения подвижных деталей, а также любые неисправности, которые могут вывести электроинструмент из строя. Неисправный электроинструмент необходимо отремонтировать перед использованием. Многие несчастные случаи возникают из-за плохого состояния электроинструмента.
- Режущие инструменты должны содержаться в чистоте и быть хорошо заточенными. Правильно установленные режущие инструменты с острыми режущими кромками уменьшают возможность заклинивания и облегчают управление электроинструментом.
- Используйте электроинструмент, принадлежность, насадки и т.п. в соответствии с инструкциями, принимая во внимание условия работы и выполняемые работы. Использование электроинструмента для операций, для которых он не предназначен, может привести к опасной ситуации.
- Поддерживайте рукоятки и поверхности захвата сухими, чистыми и свободными от масла и смазки. Скользкие рукоятки и поверхности захвата препятствуют безопасному обращению с электроинструментом и управлению им в неожиданных ситуациях.
- Обратите внимание, что при работе с электроинструментом необходимо правильно держать вспомогательную рукоятку; выполнение этого требования облегчает управление электроинструментом. Таким образом, правильное удержание электроинструмента может снизить риск несчастных случаев или травм.

Техническое обслуживание

- Обслуживание Вашего электроинструмента должно производиться квалифицированными специалистами с использованием рекомендованных запасных частей. Это дает гарантию, того что безопасность Вашего электроинструмента будет сохранена.
- Соблюдайте инструкции по смазке, а также рекомендации по замене аксессуаров.

Особые указания по технике безопасности

Общепринятые указания по технике безопасности при выполнении шлифования, обработки наждачной бумагой, обработки проволочными щетками, полировки и абразивной резки:

- Этот электроинструмент предназначен для выполнения шлифования, обработки наждачной бумагой, обработки проволочными щетками, полировки и абразивной резки. Изучите всю информацию по технике безопасности, инструкции, иллюстрации и технические характеристики, касающиеся этого электроинструмента. Несоблюдение всех нижеизложенных инструкций может привести к поражению электрическим током, возгоранию и / или серьезной травме.
- Не используйте принадлежности, специально не разработанные и не рекомендованные производителем электроинструмента. Если принадлежность можно присоединить к электроинструменту, это не гарантирует его безопасную эксплуатацию.
- Номинальная скорость принадлежностей должна быть, как минимум, равной максимальной скорости, указанной на электроинструменте. При скорости выше номинальной принадлежность может поломаться и разлететься.
- Внешний диаметр и толщина принадлежностей должны соответствовать производительности электроинструмента. Принадлежности несоответствующего размера нельзя должным образом контролировать, и они представляют опасность.
- Посадочный диаметр дисков, фланцев, и других принадлежностей должен соответствовать диаметру шпинделя электроинструмента. Принадлежности, имеющие не подходящий посадочный диаметр, будут работать с радиальными биением, создавать чрезмерные вибрации и могут стать причиной потери контроля.
- Не используйте поврежденные принадлежности. Перед каждым использованием проверяйте абразивные диски на наличие сколов и трещин, резиновые тарельчатые диски - на наличие трещин, разрывов, признаков износа, металлические щетки - на наличие ослабленных и треснувших проволочек. При падении электроинструмента или принадлежности осмотрите их на предмет повреждения или установите неповрежденную принадлежность. После осмотра и установок принадлежности произведите пробный запуск (без нагрузки, на максимальной скорости, в течение минуты), следя за тем чтобы вы или посторонние лица не находились в плоскости вращения принадлежности. Обычно пробного запуска достаточно для выявления поврежденных принадлежностей - за это время они разрушаются.
- Надевайте средства индивидуальной защиты. В зависимости от выполняемой работы используйте защитную маску, закрытые или открытые защитные очки. При необходимости надевайте пылезащитную маску, средства защиты органов слуха, перчатки и рабочий фартук, которые смогут задержать абразивные частицы и рабочую пыль. Средства для защиты глаз при выполнении различных операций должны задерживать разлетающиеся осколки. Маска от пыли или респиратор должны фильтровать частицы, возникающие при выполнении работы. Длительное воздействие шума высокой интенсивности может привести к потере слуха.
- Третьи лица должны находиться на безопасном расстоянии от рабочей зоны. Каждый, кто входит в рабочую зону, должен использовать

средства индивидуальной защиты. Фрагменты обрабатываемой заготовки или поломанной принадлежности могут отлететь и травмировать лиц, находящихся за пределами рабочей зоны.

- При выполнении операции, при которой принадлежность может задеть скрытую электропроводку или собственный кабель, держите электроинструмент только за изолированные поверхности. Принадлежность, касающаяся провода под напряжением, может привести к появлению напряжения в металлических частях электроинструмента и стать причиной поражения оператора электрическим током.

- Токоведущий кабель должен находиться на некотором расстоянии от вращающейся принадлежности. В случае потери контроля, токоведущий кабель может быть перерезан или намотан на вращающийся шпиндель электроинструмента, и вы можете получить серьезную травму.

- Кладите электроинструмент только после полной остановки принадлежности. Вращающаяся по инерции принадлежность, при контакте с поверхностью может вывести электроинструмент из-под контроля.

- Не используйте электроинструмент, если вращающаяся принадлежность направлена на вас. При случайном контакте вращающаяся принадлежность может наматывать одежду, что приведет к тяжелым травмам.

- Регулярно очищайте вентиляционные отверстия электроинструмента. Вентилятор двигателя рассеивает токопроводящую пыль внутри корпуса и ее чрезмерное накопление может стать причиной короткого замыкания или поражения электрическим током.

- Не используйте электроинструмент вблизи горючих материалов. Искры могут привести к их воспламенению.

- Не используйте принадлежности, применение которых предполагает охлаждение жидкостью. Использование жидкостного охлаждения может привести к поражению электрическим током или электрическому шоку.

Отдача и соответствующие предупреждения

Отдача - это внезапная реакция на зажатие или защемление вращающегося диска, резинового тарельчатого диска, проволочной щетки или другой принадлежности. Зажатие или защемление приводит к быстрой потере скорости принадлежности, что вызывает резкий, неконтролируемый рывок электроинструмента в направлении, противоположном вращению детали.

Например, если зажатие или защемление абразивного диска вызвано обрабатываемой деталью, край диска в зоне защемления может войти в поверхность материала, вызывая выпадение или смещение диска. Диск может отскочить в направлении к оператору или от него, что зависит от направления движения диска в зоне защемления. Также при таких обстоятельствах абразивный диск может сломаться.

Отдача - результат неправильного использования электроинструмента и / или несоответствующих условий работы. Отдачи можно избежать, соблюдая нижеизложенные меры предосторожности.

- Крепко удерживайте электроинструмент и примите позу, к которой вы сможете противостоять силам отдачи. Для максимального контроля над электроинструментом и сниже-

ния негативных эффектов от отдачи, всегда используйте дополнительную рукоятку (при ее наличии). Приняв необходимые меры предосторожности, вы сможете контролировать реакцию от крутящего момента или силу отдачи.

- Никогда не располагайте свою руку вблизи вращающейся принадлежности. При отдаче, электроинструмент может отбросить в этом направлении, и вращающаяся принадлежность нанесет вам тяжелые травмы.

- Не стойте в зоне вероятного направления движения электроинструмента при отдаче. Отдача приводит к движению электроинструмента в направлении, противоположном направлению движения принадлежности в точке защемления.

- Соблюдайте особую осторожность при работе с углами, острыми краями и т.п. Избегайте соскока или защемления принадлежности. Углы, острые края и сосок могут привести к защемлению вращающейся принадлежности, потере управления над электроинструментом или отдаче.

- Не используйте пильные диски с зубьями. Такие рабочие принадлежности часто становятся причиной отдачи или потери контроля над электроинструментом.

Правила техники безопасности при эксплуатации электроинструмента

Правила безопасности при работе проволочными щетками

- Имейте в виду, что щетка может выбрасывать проволоку даже во время обычной работы. Не оказывайте чрезмерного давления на электроинструмент, это усилит износ щетки и разлет проволоки. Разлетающаяся проволока может легко проникать сквозь легкую одежду и вонзаться в кожу.

- Не допускайте попадания посторонних предметов между проволочной щеткой и защитным кожухом.

- Соблюдайте рекомендации по установке щеток - направление стрелки на щетке и направление стрелки на редукторе электроинструмента должны совпадать.

- При обработке заготовок малого размера или веса, необходимо надежно фиксировать их. Если заготовки настолько малы, что их невозможно надежно зафиксировать - не обрабатывайте их. Заготовки крупного размера должны иметь достаточную опору, не должны провисать, а их концы не должны вибрировать.

- Категорически запрещается работать перевернутым электроинструментом или закреплять его стационарно - это может быть опасно и стать причиной серьезных травм.

- Запрещается обрабатывать заготовки содержащие асбест.

- Категорически запрещается замедлять вращение щетки по инерции, при помощи фиксатора шпинделя. Использование фиксатора шпинделя для этой цели выведет из строя электроинструмент и лишит вас права на гарантийное обслуживание.



Предупреждение: химические вещества, содержащиеся в пыли, выделяющиеся при шлифовании, резке, пилениях, затачивании, сверлении и других

видах работ при строительстве, могут вызвать онкологические заболевания, врожденные дефекты у будущих детей или нарушить репродуктивную функцию. Необходима очистная установка для удаления определенных химических веществ:

- Перед ремонтом и заменой деталей электроинструмента необходимо в первую очередь отключить его от сети.

- Прозрачный диоксид кремния и другие вещества в кирпиче и цементе стен; антисептики семейства ССА в химически обработанной древесине. Степень вредного воздействия этих веществ зависит от частоты выполнения работ. Если вы хотите уменьшить контакт с этими химическими веществами, работайте в вентилируемом помещении и используйте приспособления с сертификатами безопасности (например, респиратор с пылезадерживающим фильтром).

Обратите внимание на напряжение электропитания: при подключении напряжение должно соответствовать напряжению, указанному в таблице технических данных электроинструмента. Если напряжение выше соответствующего напряжения, с операторами может произойти несчастный случай, а электроинструмент будет поврежден. Таким образом, если напряжение питания не подтверждено, никогда не включайте электроинструмент, не проверив значение напряжения. Если напряжение питания ниже требуемого, двигатель будет поврежден.



Символы, используемые в инструкции

В руководстве по эксплуатации используются нижеприведенные символы, запомните их значение. Правильная интерпретация символов поможет использовать электроинструмент правильно и безопасно.

| Символ | Значение |
|--|---|
|  | Наклейка с серийным номером: СТ ... - модель; XX - дата производства; XXXXXXX - серийный номер. |
|  | Ознакомьтесь со всеми указаниями по технике безопасности и инструкциями. |
|  | Носите защитные очки. |
|  | Носите защитные наушники. |
|  | Носите пылезащитную маску. |

| Символ | Значение |
|---|--|
|  | Отключайте электроинструмент от сети перед проведением монтажных и регулировочных работ. |
|  | Направление движения. |
|  | Направление вращения. |
|  | Заблокировано. |
|  | Разблокировано. |
|  | Запрещенное действие. |
|  | Двойная изоляция / класс защиты. |
|  | Внимание. Важная информация. |

Знак, удостоверяющий, что изделие соответствует основным требованиям директив ЕС и гармонизированным стандартам Европейского Союза.

| | |
|---|--|
|  | Носите защитные перчатки. |
|  | Во время работы удаляйте образующуюся пыль. |
|  | Не выбрасывайте электроинструмент в бытовой мусор. |

Назначение электроинструмента

Электроинструмент предназначен для сухого шлифования и обработки щетками различных материалов.

Элементы устройства электроинструмента

- 1 Вентиляционные отверстия
- 2 Включатель / выключатель

- 3 Винт
- 4 Пластина
- 5 Контргайка дополнительной ручки
- 6 Дополнительная ручка
- 7 Защитный кожух
- 8 Крышка
- 9 Фиксатор шпинделя
- 10 Редуктор
- 11 Фиксирующий рычаг
- 12 Передний ролик
- 13 Барашковая гайка
- 14 Фиксатор
- 15 Задний ролик
- 16 Пылеотсосный патрубок
- 17 Регулятор скорости
- 18 Переходник для подключения к пылесосу
- 19 Шпонка *
- 20 Ключ шестигранный *
- 21 Установочный выступ
- 22 Гайка
- 23 Шпиндель
- 24 Болт
- 25 Фланец
- 26 Щетка *
- 27 Шайба

* Принадлежности

Перечисленные, а также изображенные принадлежности, частично не входят в комплект поставки.

Монтаж и регулировка элементов электроинструмента

Перед проведением всех процедур электроинструмент обязательно отключить от сети.



Не затягивайте слишком сильно крепежные элементы, чтобы не повредить их резьбу.

Защитный кожух



Категорически запрещается работать без защитного кожуха 7. Защитный кожух 7 всегда должен быть обращен своей закрытой частью к работающему.

Монтаж / демонтаж защитного кожуха (см. рис. 1-2)

- Переместите фиксирующий рычаг 11 как показано на рисунке 1.1.
- Установите на горловину шпинделя защитный кожух 7, следя за тем, чтобы установочный выступ 21 попал в продольный паз горловины шпинделя (см. рис. 1.2).
- Поверните защитный кожух 7 в нужное положение и переместите фиксирующий рычаг 11, как показано на рисунке 2.1.
- При демонтаже защитного кожуха 7 повторите вышеописанные операции в обратной последовательности.
- Если фиксирующий рычаг 11 не обеспечивает фиксации защитного кожуха 7 в неподвижном состоянии, необходимо подтянуть гайку 22 при

помощи гаечного ключа (не входит в комплект поставки) (см. рис. 2.2).

Дополнительная ручка (см. рис. 3)

При работе всегда используйте дополнительную ручку 6.

- Установите пластину 4 и вкрутите винты 3 (см. рис. 3.1).
- Вкрутите дополнительную рукоятку 6 в пластину 4 как показано на рисунке 3.2.
- Накрутите контргайку 5.
- Демонтаж производите в обратной последовательности.

Монтаж / демонтаж переходника для подключения к пылесосу (см. рис. 4)

Монтаж / демонтаж переходника 18 производите как показано на рисунке 4.

Регулировка положения переднего ролика (см. рис. 5)

Положение переднего ролика 12 рекомендуется изменять в зависимости от износа щетки.

- Ослабьте барашковую гайку 13 (см. рис. 5.1).
- Переместите передний ролик 12 вверх или вниз, таким образом, чтобы при работе проволока щетки 26 слегка деформировалась, а рабочей поверхности касались оба ролика 12 и 15 (см. рис. 5.2-5.3).
- Затяните барашковую гайку 13 (см. рис. 5.1).

Установка / замена щеток (см. рис. 6-7)



После установки принадлежности, перед началом работы, произведите пробный запуск - включите электроинструмент и дайте поработать на холостом ходу не менее 30 секунд. Щетки, имеющие биение или вызывающие повышенную вибрацию электроинструмента использовать запрещено.



Рекомендуется производить установку / замену щеток в защитных перчатках.

- Нажмите на фиксатор 14 и снимите крышку 8, как показано на рисунке 6.1.
- Нажмите и удерживайте фиксатор шпинделя 9, попытайтесь повернуть шпиндель 23, чтобы убедиться в том, что он не имеет возможности проворачиваться (см. рис. 6.2).
- Установите на шпиндель 23 шайбу 27. Установите на шпиндель 23 обе шпонки 19 (см. рис. 7.1). **Внимание:** категорически запрещается использовать шпонки 19, имеющие какие-либо повреждения (изгибы, сколы и т.п.), использовать шпонки другой длины или формы, либо устанавливая щетку 26, используя только одну шпонку 19.
- Установите щетку 26, фланец 25 и при помощи шестигранного ключа 20 вкрутите и затяните болт 24 (см. рис. 7.2). **Внимание:** болт 24 имеет левую резьбу.

- Отпустите фиксатор шпинделя **9**.
- Установите крышку **8**. **Внимание: крышка 8 должна быть установлена без перекосов, а фиксатор 14 должен защелкнуться.**
- Несколько раз проверните щетку **26** - она должна свободно вращаться, не касаясь каких-либо деталей электроинструмента.

Ввод в эксплуатацию электроинструмента

Убедитесь в том, что имеющееся напряжение в сети соответствует данным, указанным на приборном щитке электроинструмента.

Включение / выключение электроинструмента

Включение:

Нажмите на заднюю часть включателя / выключателя **2** и удерживая его в этом положении переместите вперед. Нажмите на переднюю часть включателя / выключателя **2**, чтобы зафиксировать его в нажатом положении.

Выключение:

Нажмите на заднюю часть включателя / выключателя **2**.

Отсасывание пыли при работе с электроинструментом



Отсасывание пыли снижает концентрацию пыли в воздухе, препятствует ее накоплению на рабочем месте.

При работе с электроинструментом, всегда используйте пылесос, подходящий для отсасывания пыли обрабатываемых материалов. Пылесос может быть подключен к переходнику **18** при помощи специального адаптера.

Конструктивные особенности электроинструмента

Защита от непреднамеренного включения

Защита от непреднамеренного включения - предотвращает самопроизвольное включение электроинструмента, после сбоя в электропитании. После отключения питания электроинструмент необходимо осознанно выключить, прежде чем включить его снова.

Плавный пуск

Плавный пуск (система ограничения пускового тока) позволяет плавно включать электроинструмент - шпиндель раскручивается постепенно без рывка и отдачи, также в момент включения не создается скачкообразной нагрузки на электросеть.

Стабилизатор оборотов

Стабилизатор оборотов (система стабилизации оборотов под нагрузкой) позволяет поддерживать

установленное количество оборотов независимо от силы прижатия электроинструмента к обрабатываемой поверхности - шпиндель вращается с одинаковой скоростью, что позволяет добиться наилучшего качества обработки.

Регулятор скорости

При помощи регулятора скорости **17** можно выбрать необходимое число оборотов (в том числе и в процессе работы).

Нужное число оборотов зависит от обрабатываемого материала, условий работы и может быть установлено практическим тестированием.

При продолжительной работе на низких оборотах необходимо охладить электроинструмент, в течение 3 минут, для этого установите максимальное число оборотов и оставьте электроинструмент работать на холостом ходу.

Рекомендации при работе электроинструментом

Выбор щетки

Выбирайте такой тип щетки (проволочные щетки, нейлоновые щетки, волоконистые щетки, абразивные щетки и др.), который наилучшим образом подходит к выполняемой работе.

Назначение щетки указано на упаковке, вы также можете получить консультацию у продавца.

Общие рекомендации

- Включите электроинструмент, дождитесь пока двигатель наберет максимальные обороты, и только после этого плавно подведите щетку **26** к обрабатываемой заготовке.

- Не оказывайте избыточного давления на электроинструмент, это не даст лучших результатов, но перегрузит двигатель, и щетка **26** износится быстрее.

- Перемещайте электроинструмент равномерно, с умеренной подачей, не перекашивая и не совершая колебательных и рывкообразных движений.

- Рекомендуется произвести пробную обработку на ненужном куске заготовки, чтобы подобрать скорость, наилучшим образом подходящую к обрабатываемому материалу.

- По мере износа щетки **26** регулируйте положение переднего ролика **12**, как описано выше.

Обслуживание / профилактика электроинструмента

Перед проведением всех процедур электроинструмент обязательно отключить от сети.

Чистка электроинструмента

Обязательным условием для долгосрочной и безопасной эксплуатации электроинструмента является содержание его в чистоте. При длительной обработке металла, внутри электроинструмента может скапливаться токопроводящая пыль. Регулярно продувайте электроинструмент

сжатым воздухом через вентиляционные отверстия 1.

При обработке смолистых сортов древесины возможно налипание опилок и волокон на элементы электроинструмента. При выполнении этих работ необходимо:

- Проверять чистоту внутренней поверхности защитного кожуха 7.
- Следить за чистотой роликов 12 и 15 - их поверхность должна быть чистой, и они должны свободно вращаться.
- Проверять не заблокировано ли отверстие в пылеотсосном патрубке 16.
- Проверять, не заблокированы ли вентиляционные отверстия 1 (особенно с нижней стороны электроинструмента).

При обнаружении загрязнений вышеперечисленных элементов необходимо производить очистку.

Послепродажное обслуживание

Ответы на вопросы по ремонту и обслуживанию вашего продукта вы можете получить в сервисных центрах. Информацию о сервисных центрах, схемы запчастей и информацию по запчастям Вы можете найти по адресу: www.crown-tools.com.

Транспортировка электроинструментов

- Не допускайте падения упаковки, а также любые механические воздействия на нее при транспортировке.
- При погрузке / разгрузке не используйте погрузочную технику, работающую по принципу зажима упаковки.

Защита окружающей среды



Вторичное использование сырья вместо устранения мусора!

Электроинструмент, дополнительные принадлежности и упаковку следует экологически чисто утилизировать. В интересах чистосортной рециркуляции отходов детали из синтетических материалов соответственно обозначены. Настоящее руководство по эксплуатации напечатано на бумаге, изготовленной из вторсырья без применения хлора.

Оговаривается возможность внесения изменений.

Русский

Технічні характеристики електроінструменту

| Щіткова шліфувальна машина | | CT13551-110RSV |
|----------------------------|-----------------------|----------------|
| Код електроінструмента | [220-230 В ~50/60 Гц] | 422545 |
| Номінальна потужність | [Вт] | 1400 |
| Вихідна потужність | [Вт] | 815 |
| Сила току при нарузі | 220-230 В [А] | 6.6 |
| Номінальна частота обертів | [хв ⁻¹] | 1000-4000 |
| Макс. Ø щітки | [мм] [дюйми] | 110 4-1/4" |
| Макс. ширина щітки | [мм] [дюйми] | 100 4" |
| Ø шпинделя | [мм] [дюйми] | 19 3/4" |
| Вага | [кг] [фунти] | 3,1 6.84 |
| Клас захисту | | □ / II |
| Рівень шуму | [дБ(А)] | 86,9 |
| Акустична потужність | [дБ(А)] | 97,9 |
| Рівень вібрації | [м/с ²] | 1,5 |

Інформація про шум



Завжди використовуйте звукоізоляційні навушники при рівні шуму понад 85 дБ(А).

CE Відповідності необхідним нормам

Ми заявляємо під нашу одноособову відповідальність, що описаний у розділі "Технічні характеристики електроінструменту" продукт відповідає усім відповідним положенням Директив 2006/42/ЕС, включаючи їх зміни, а також наступним нормам: EN 60745-1, EN 60745-2-3.

Менеджер із сертифікації

Wu Cunzhen

Merit Link International AG
Stabio, Швейцарія, 04.12.2018



ПОПЕРЕДЖЕННЯ - Щоб знизити ризик отримання травм, користувач повинен ознайомитися з керівництвом по експлуатації!

Загальні правила техніки безпеки



ПОПЕРЕДЖЕННЯ! Прочитайте всі попередження з техніки безпеки та інструкції. Недотримання попереджень та інструкцій може призвести до ураження електричним струмом, займання і / або серйозних травм.

Збережіть всі попередження та інструкції для подальшого використання.

Термін "електроінструмент", який використовується в тексті попереджень, відноситься до електроінструменту з живленням від електромережі (провідний) або електроінструменту з живленням від акумулятора (бездротовий).

Безпека робочого місця

- Робоче місце повинно бути чистим і добре освітленим. У захаращених або темних місцях вірогідні нещасні випадки.
- Не використовуйте електроінструменти у вибухонебезпечних середовищах, наприклад, в присутності легкозаймистих рідин, газів або пилу. Електроінструменти створюють іскри, які можуть призвести до займання пилу або парів.
- Під час роботи електроінструмента не допускайте присутності дітей та інших осіб. Відволікання уваги може призвести до втрати контролю.

Рекомендації з електробезпеки

- Вилки електроінструменту повинні підходити до розетки. Ніколи не вносьте зміни в конструкцію вилки. Не використовуйте адаптери з заземленими електроінструментами. Вилки оригінальної конструкції і відповідні розетки зменшують ризик ураження електричним струмом.
- Уникайте контакту з заземленими поверхнями, такими як труби, радіатори, плити та холодильники. Це підвищує ризик ураження електричним струмом.
- Не піддавайте електроінструмент впливу дощової води або вологи. Попадання води в середину електроінструмента підвищує ризик ураження електричним струмом.
- Не використовуйте електричний кабель в цілях, для яких він не призначений. Ніколи не використовуйте кабель для перенесення електроінструменту, підтягання електроінструменту до себе або для вимкнення електроінструменту ривком за електричний кабель. Оберегайте електричний кабель від нагрівання, нафтопродуктів, гострих крайок або рухомих частин електроінструменту. Пошкоджений або спутаний електричний кабель збільшує небезпеку поразки електричним струмом.
- При роботах на відкритому повітрі, використовуйте подовжувальні кабелі, призначені для зовнішніх робіт, це знизить небезпеку ураження електричним струмом.
- Якщо не можна уникнути роботи електроінструмента на ділянці з підвищеною вологістю, використовуйте пристрій захисного відключення (УЗО). Використання УЗО знижує ризик ураження електричним струмом. ПРИМІТКА: термін "УЗО (RCD)" може бути замінений терміном "пристрій захисного відключення (GFCI)" або "автоматичний вимикач з функцією захисту від струму витoku (ELCB)".
- **Увага!** Ніколи не торкайтеся до відкритих металевих поверхонь редуктора, захисного кожуха і т.д., оскільки на металеві поверхні впливають електромагнітні хвилі і торкання до них може призвести до травми або нещасного випадку.

Рекомендації з особистою безпеки.

- Будьте пильними, стежте за тим, що ви робите, і при роботі з електроінструментом керуйтеся здоровим глуздом. Не використовуйте електроінструмент, якщо ви втомилися або перебуваєте під впливом наркотичних засобів, алкоголю або ліків. Ослаблення уваги при роботі з електроінструментом може призвести до серйозної травми.
- Використовуйте засоби індивідуального захисту. Завжди надівайте захисні окуляри. Засоби індивідуального захисту, такі як пилозахисна маска, нековзне захисне взуття, каска або засоби захисту органів слуху, які використовуються у відповідних умовах, зменшують ймовірність отримання травм.
- Не допускайте ненавмисного запуску електроінструменту. Перед підключенням до джерела живлення та / або акумулятора, підняттям або перенесенням електроінструменту переконайтеся, що вмикач / вимикач знаходиться у вимкненому стані. Переміщення електроінструменту, коли палець знаходиться на вмикачі / вимикачі, або ввімкнення живлення електроінструментів з включеним вмикачем / вимикачем може стати причиною нещасного випадку.

- Перед ввімкненням необхідно прибрати з частин електроінструменту, що обертаються, всі додаткові ключі і пристосування. Ключ, залишений в частині електроінструменту, що обертається, може бути причиною серйозних травм.
- Не докладайте надмірних зусиль. Завжди зберігайте стійке положення і рівновагу. Це дозволяє краще контролювати електроінструмент у непередбачуваних ситуаціях.
- Носіть відповідний одяг. Не вдягайте вільний одяг або прикраси. Тримайте волосся, одяг і рукавиці далеко від рухомих деталей. Вільний одяг, прикраси або довге волосся можуть бути захоплені рухомими частинами електроінструменту, що стане причиною серйозних травм.
- Якщо в конструкції електроінструменту передбачена можливість для підключення пиловловлюючих і пилозбірних пристроїв, переконайтеся, що вони підключені і правильно використовуються. Використання таких пристроїв зменшує небезпеки, пов'язані з накопиченням пилу.
- Завжди будьте уважні, не ігноруйте принципи безпечної роботи з електроінструментом через знання і досвід, отримані внаслідок частого користування електроінструментом. Необережна дія може негайно призвести до серйозних травм.
- **Увага!** Електроінструмент створює під час роботи електромагнітне поле. За деяких обставин, це поле може чинити негативний вплив на активні або пасивні медичні імплантати. Щоб зменшити ризик заповідання серйозної шкоди здоров'ю або травми з летальним наслідком, людям з медичними імплантатами, перед початком експлуатації електроінструмента, рекомендується проконсультуватися з лікарем і виробником медичного імплантату.

Використовування і обслуговування електроінструмента

- Люди з недостатніми психофізичними або розумовими здібностями і діти не можуть управляти електроінструментом, якщо людина, яка відповідає за їх безпеку, не контролює їх чи не інструктує щодо використання електроінструменту.
- Не перевантажуйте електроінструмент. Використовуйте електроінструмент, який відповідає вашій цілі використання. Відповідний електроінструмент буде працювати краще і безпечніше з тією продуктивністю, для якої він був спроектований.
- Не працюйте електроінструментом з несправним вмикачем / вимикачем. Електроінструмент, ввімкнення / вимкнення якого не може контролюватися, становить небезпеку і повинен бути негайно відремонтований.
- Перед виконанням будь-яких налаштувань, заміною приладдя або зберіганням електроінструментів - від'єднайте вилку від джерела живлення і / або акумулятор від електроінструменту. Ці заходи безпеки знижують ризик випадкового запуску електроінструмента.
- Зберігайте невикористовувані електроінструменти в недоступному для дітей місці і не дозволяйте особам, які не ознайомились з електроінструментом або цими інструкціями, використовувати електроінструмент. Електроінструменти небезпечні в руках невідготовлених користувачів.
- Слідкуйте за станом електроінструменту. Перевіряйте осьове биття і надійність з'єднання рухомих деталей, а також будь-які несправності, які можуть вивести електроінструмент з ладу. Несправний електроінструмент необхідно

відремонтувати перед використанням. Багато нещасних випадків виникають через поганий стан електроінструменту.

- Ріжучі інструменти повинні знаходитися в чистоті і бути добре заточеними. Правильно встановлені ріжучі інструменти з гострими ріжучими кромками зменшують можливість заклинювання і полегшують управління електроінструментом.
- Використовуйте електроінструмент, приладдя, насадки і т.п. відповідно до інструкцій, беручи до уваги умови роботи і виконувани роботи. Використання електроінструмента для операцій, для яких він не призначений, може призвести до небезпечної ситуації.
- Підтримуйте рукоятки і поверхні захоплення сухими, чистими і вільними від масла і мастила. Слизькі рукоятки і поверхні захоплення перешкоджають безпечному поводженню з електроінструментом і управління ним в несподіваних ситуаціях.
- Зверніть увагу, що при роботі з електроінструментом необхідно правильно тримати допоміжну рукоятку; виконання цієї вимоги полегшує управління електроінструментом. Таким чином, правильне утримання електроінструменту може знизити ризик нещасних випадків або травм.

Технічне обслуговування

- Обслуговуйте Ваш електроінструмент повинні кваліфіковані фахівці з використанням рекомендованих запасних частин. Це дає гарантію, що безпека Вашого електроінструменту буде збережена.
- Дотримуйтесь інструкції по змащуванню, а також рекомендації по заміні аксесуарів.

Особливі вказівки з техніки безпеки

Загальноприйняті вказівки з техніки безпеки при виконанні шліфування, обробки наждачним папером, обробки дротяними щітками, полірування і абразивного різання:

- Цей електроінструмент призначений для виконання шліфування, обробки наждачним папером, обробки дротяними щітками, полірування і абразивного різання. Вивчіть всю інформацію з техніки безпеки, інструкції, ілюстрації і технічні характеристики, що стосуються цього електроінструменту. Недотримання всіх нижчевикладених інструкцій може призвести до ураження електричним струмом, займання і / або серйозних травм.
- Не використовуйте приладдя, спеціально не розроблене і не рекомендоване виробником електроінструменту. Якщо приладдя можна приєднати до електроінструменту, це не гарантує його безпечної експлуатацію.
- Номінальна швидкість приладдя повинна бути, як мінімум, рівній максимальній швидкості, зазначеній на інструменті. При швидкості вище номінальної, приладдя може поламатися і розлетітися.
- Зовнішній діаметр і товщина приладдя повинні відповідати продуктивності електроінструменту. Приладдя невідповідного розміру не можна належним чином контролювати, і воно становить небезпеку.
- Посадковий діаметр дисків, фланців і іншого приладдя повинен відповідати діаметру шпинделя електроінструменту. Приладдя, що має не-

підходящий посадковий діаметр, працюватиме з радіальним биттям, створюватиме надмірні вібрації і може стати причиною втрати контролю.

- Ніколи не використовуйте пошкоджені приналежності. Перед кожним використанням перевіряйте абразивні диски на наявність сколів і тріщин, гумові тарілчасті диски - на наявність тріщин, розривів, ознак зносу, металеві щітки - на наявність ослаблених і тріснутих проволочок. При падінні електроінструменту чи приналежності, огляньте їх на предмет пошкодження або встановіть неушкоджену приналежність. Після огляду і установки приналежності зробіть пробний запуск (без навантаження, на максимальній швидкості, протягом хвилини), стежачи за тим, щоб ви або сторонні особи не перебували в площині обертання приналежності. Зазвичай пробного запуску досить для виявлення пошкодженого приладдя - за цей час воно руйнується.
- Одягайте засоби індивідуального захисту. Залежно від виконуваної роботи використовуйте захисну маску, закриті або відкриті захисні окуляри. При необхідності надягайте пілозахисну маску, засоби захисту органів слуху, рукавиці і робочий фартух, які зможуть затримати абразивні частинки і робочий пил. Засоби для захисту очей при виконанні різних операцій повинні затримувати осколки, що розлітаються. Маска від пилу або респіратор повинні фільтрувати частки, які виникають при виконанні роботи. Тривала дія шуму високої інтенсивності може призвести до втрати слуху.
- Треті особи повинні перебувати на безпечній відстані від робочої зони. Кожен, хто входить в робочу зону, повинен використовувати засоби індивідуального захисту. Фрагменти оброблюваної заготовки або поламаної приналежності можуть відлетіти і травмувати осіб, які перебувають за межами робочої зони.
- При виконанні операції, при якій приналежність може зачепити приховану електропроводку або власний кабель, тримайте електроінструмент тільки за ізольовані поверхні. Приладдя, яке торкається дроту під напругою, може призвести до появи напруги в металевих частинах електроінструменту і стати причиною ураження оператора електричним струмом.
- Струмоведачий кабель повинен знаходитися на деякій відстані від приладдя, що обертається. У разі втрати контролю, струмоведачий кабель може бути перерізаний або намотаний на шпindel електроінструмента, що обертається, і ви можете отримати серйозну травму.
- Кладіть електроінструмент тільки після повної зупинки приналежності. Приналежність, що обертається за інерцією, при контакті з поверхнею може вивести електроінструмент з-під контролю.
- Не використовуйте електроінструмент, якщо приналежність, що обертається, спрямована на вас. При випадковому контакті приналежність, що обертається, може намотати одяг, що призведе до тяжких травм.
- Регулярно очищайте вентиляційні отвори електроінструменту. Вентилятор двигуна розсіює струмопровідний пил усередині корпусу і його надмірне накопичення може стати причиною короткого замикання або ураження електричним струмом.
- Не використовуйте електроінструмент поблизу горючих матеріалів. Іскри можуть призвести до їх займання.
- Не використовуйте приладдя, застосування яких передбачає охолодження рідиною. Викорис-

тання рідинного охолодження може призвести до ураження електричним струмом або електричного шоку.

Віддача і відповідні попередження

Віддача - це раптова реакція на затиснення або защемлення диска, що обертається, гумового тарілчастого диска, дрятої шітки або іншої приналежності. Затиснення чи защемлення призводить до швидкої втрати швидкості приналежності, що викликає різкий, неконтрольований ривок електроінструменту в напрямку, протилежному обертанню деталі. Наприклад, якщо затиснення або защемлення абразивного диска викликано оброблюваною деталлю, край диска в зоні защемлення може увійти в поверхню матеріалу, викликаючи випадіння або зсув диска. Диск може відскочити в напрямку до оператора або від нього, що залежить від напрямку руху диска в зоні защемлення. Також при таких обставинах абразивний диск може зламатися.

Віддача - результат неправильного використання електроінструменту і / або невідповідних умов роботи. Віддачі можна уникнути, дотримуючись нижчевикладених запобіжних заходів.

- **Міцно утримуйте електроінструмент і прийміть позу, в якій ви зможете протистояти силам віддачі.** Для максимального контролю над електроінструментом і зниження негативних ефектів від віддачі, завжди використовуйте додаткову рукоятку (при її наявності). Вживши необхідних заходів обережності, ви зможете контролювати реакцію від крутного моменту або силу віддачі.
- **Ніколи не ставте свою руку поблизу приналежності, що обертається.** При віддачі, електроінструмент може відкинути в цьому напрямку, і приналежність, що обертається, завдасть вам тяжких травм.
- **Не стійте в зоні ймовірного напрямку руху електроінструменту при віддачі.** Віддача приводить до руху електроінструмента в напрямку, протилежному напрямку руху приналежності в точці защемлення.
- **Дотримуйтесь особливої обережності при роботі з кутами, гострими краями і т. п. Уникайте зіскоку і защемлення приналежності.** Кути, гострі краї і зіскок можуть привести до защемлення приналежності, що обертається, втрати управління над електроінструментом або віддачі.
- **Не використовуйте пильні диски із зуб'ями.** Такі робочі приналежності часто стають причиною віддачі або втрати контролю над електроінструментом.

Правила техніки безпеки при експлуатації електроінструмента

Правила безпеки при роботі дротовими щітками

- **Майте на увазі, що щітка може викидати дріт навіть під час звичайної роботи. Не чиніть надмірного тиску на електроінструмент, це посилить знос щітки і розліт дроту.** Дріт, який розлітається, може з легкістю проникати крізь легкий одяг і встрамлюватися в шкіру.
- **Не допускайте попадання сторонніх предметів між дротовою щіткою і захисним кожухом.**
- **Дотримуйтесь рекомендацій з встановлення щіток - напрямком стрілки на щітці і напрямком стрілки на редукторі електроінструмента повинні співпадати.**

• При обробці заготовок малого розміру або ваги, необхідно надійно фіксувати їх. Якщо заготовки настільки малі, що їх неможливо надійно зафіксувати - не обробляйте їх. Заготовки крупного розміру повинні мати достатню опору, не повинні провисати, а їх кінці не повинні вібрувати.

• Категорично забороняється працювати перевернутим електроінструментом або закріплювати його стаціонарно - це може бути небезпечно і стати причиною серйозних травм.

• Забороняється обробляти заготовки, які містять азбест.

• Категорично забороняється сповільнювати обертання щітки за інерцією, за допомогою фіксатора шпинделя. Використання фіксатора шпинделя для цієї мети виведе з ладу електроінструмент і позбавить вас права на гарантійне обслуговування.



Попередження: хімічні речовини, що містяться в пилю, який виділяється при шліфуванні, різанні, пилянні, заточуванні, свердлінні та інших видах робіт при будівництві, можуть викликати онкологічні захворювання, вроджені дефекти у майбутніх дітей або порушити репродуктивну функцію. Необхідна ретельна установка для видалення певних хімічних речовин:

• Перед ремонтом і заміною деталей електроінструменту необхідно в першу чергу відключити його від мережі.

• Прозорий діоксин кремнію та інші речовини в цеглі і цементі стін; антисептики сімейства ССА в хімічно обробленій деревині. Ступінь шкідливого впливу цих речовин залежить від частоти виконання робіт. Якщо ви хочете зменшити контакт з цими хімічними речовинами, працюйте в вентильованому приміщенні і використовуйте пристосування з сертифікатами безпеки (наприклад, респіратор з пило затримуючим фільтром).

Зверніть увагу на напругу електроживлення: при підключенні напруга повинна відповідати значенню, надрукованому в таблиці технічних даних електроінструменту. Якщо напруга вище відповідної напруги, з операторами може статися нещасний випадок, а електроінструмент буде пошкоджено. Таким чином, якщо напругу живлення не підтверджено, ніколи не вмикайте електроінструмент, не перевірявши значення напруги. Якщо напруга живлення нижче необхідної, двигун буде пошкоджений.

Символи, що використовуються в інструкції

В інструкції використовуються нижченаведені символи, запам'ятайте їх значення. Правильна інтерпретація символів допоможе використовувати електроінструмент правильно і безпечно.

Символ

Значення



Наклейка з серійним номером:

CT ... - модель;
XX - дата виробництва;
XXXXXXXX - серійний номер.

| Символ | Значення |
|--|--|
|  | Ознайомтесь з усіма вказівками з техніки безпеки та інструкціями. |
|  | Носіть захисні окуляри. |
|  | Носіть захисні навушники. |
|  | Носіть пилозахисну маску. |
|  | Відключайте прилад від мережі перед проведенням монтажних і регулювальних робіт. |
|  | Напрямок руху. |
|  | Напрямок обертання. |
|  | Заблоковано. |
|  | Розблоковано. |
|  | Заборонена дія. |
|  | Подвійна ізоляція / клас захисту. |
|  | Увага. Важлива інформація. |
|  | Знак, який засвідчує, що виріб відповідає основним вимогам директив ЄС та гармонізованим стандартам Європейського Союзу. |
|  | Носіть захисні рукавиці. |
|  | Під час роботи видаляйте пил, що утворюється. |

| Символ | Значення |
|---|---|
|  | Не викидайте електроінструмент в побутове сміття. |

Призначення електроінструменту

Електроінструмент призначений для сухого шліфування і обробки щітками різних матеріалів.

Елементи пристрою електроінструменту

- 1 Вентиляційні отвори
- 2 Вмикач / вимикач
- 3 Гвинт
- 4 Пластина
- 5 Контргайка додаткової ручки
- 6 Додаткова ручка
- 7 Захисний кожух
- 8 Кришка
- 9 Фіксатор шпинделя
- 10 Редуктор
- 11 Фіксуєчий важіль
- 12 Передній ролик
- 13 Барашкова гайка
- 14 Фіксатор
- 15 Задній ролик
- 16 Патрубок для видалення пилу
- 17 Регулятор обертів
- 18 Перехідник для підключення пиლოსоса
- 19 Шпонка *
- 20 Ключ шестигранний *
- 21 Наставний виступ
- 22 Гайка
- 23 Шпіндель
- 24 Болт
- 25 Фланець
- 26 Щітка *
- 27 Шайба

* Приналежності

Перераховані, а також зображені принадлежности, частково не входять у комплект постачання.

Монтаж та регулювання елементів електроінструменту

Перед проведенням усіх процедур електроінструмент обов'язково відключити від мережі.

 Не затягуйте дуже сильно кріпильні елементи, щоб не пошкодити їх різьблення.

Захисний кожух

 Категорично забороняється працювати без захисного кожуха 7. Захисний кожух 7 завжди повинен бути звернутий своєю зачищеною частиною до працюючого.

Монтаж / демонтаж захисного кожуха (див. мал. 1-2)

- Перемістіть фіксуєчий важіль **11** як зображено на малюнку 1.1.
- Встановіть на горловину шпинделя захисний кожух **7**, слідкуючи за тим, щоб встановлюваний виступ **21** потрапив у паз горловини шпинделя (див. мал. 1.2).
- Поверніть захисний кожух **7** в потрібне положення і перемістіть фіксуєчий важіль **11**, як зображено на малюнку 2.1.
- При демонтажі захисного кожуха **7** повторіть операції, які наведені вище, в зворотній послідовності.
- Якщо фіксуєчий важіль **11** не забезпечує фіксацію захисного кожуха **7** у нерухомому стані, необхідно підтягнути гайку **22** за допомогою гайкового ключа (не входить до комплекту постачання) (див. мал. 2.2).

Додаткова ручка (див. мал. 3)

При роботі завжди використовуйте додаткову ручку **6**.

- Встановіть пластину **4** і вкрутіть гвинти **3** (див. мал. 3.1).
- Вкрутіть додаткове руків'я **6** в пластину **4** як зображено на малюнку 3.2.
- Накрутіть контргайку **5**.
- Здійснійте розбів у зворотньому напрямку.

Монтаж / демонтаж перехідника для підключення до пілососу (див. мал. 4)

Монтаж / демонтаж перехідника **18** виконуйте як зображено на малюнку 4.

Регулювання положення переднього ролика (див. мал. 5)

Положення переднього ролика **12** рекомендується змінювати в залежності від зносу щітки.

- Послабте барашкову гайку **13** (див. мал. 5.1).
- Перемістіть передній ролик **12** угору або вниз, таким чином, щоб при роботі дріт щітки **26** злегка деформувався, а робочої поверхні торкалися обидва ролика **12** і **15** (див. мал. 5.2-5.3).
- Затягніть барашкову гайку **13** (див. мал. 5.1).

Встановлення / заміна щіток (див. мал. 6-7)



Після встановлення приладдя, перед початком роботи, виконайте пробний запуск - увімкніть електроінструмент і дайте попрацювати на холостому ходу не менш ніж 30 секунд. Щітки, які мають биття або викликають підвищену вібрацію електроінструмента, використовувати заборонено.



Рекомендується виконувати встановлення / заміну щіток в захисних рукавицях.

- Натисніть на фіксатор **14** і зніміть кришку **8**, як зображено на малюнку 6.1.
- Натисніть і утримуйте фіксатор шпинделя **9**, спробуйте повернути шпиндель **23**, щоб перекона-

тися в тому, що він не має можливості повертатися (див. мал. 6.2).

- Встановіть на шпиндель **23** шайбу **27**. Встановіть на шпиндель **23** обидві шпонки **19** (див. мал. 7.1). **Увага:** категорично забороняється використовувати шпонки **19**, які мають будь-які пошкодження (вигини, відколи і т.п.), використовувати шпонки іншої довжини або форми, або встановлювати щітку **26**, використовуючи тільки одну шпонку **19**.

- Встановіть щітку **26**, фланець **25** і за допомогою шестигранного ключа **20** вкрутіть і затягніть болт **24** (див. мал. 7.2). **Увага:** болт **24** має ліву різьбу.
- Опустіть фіксатор шпинделя **9**.
- Встановіть кришку **8**. **Увага:** кришка **8** повинна бути встановлена без перекосів, а фіксатор **14** повинен замкнутися.
- Декілька раз прокрутіть щітку **26** - вона повинна вільно обертатися, не торкаючись будь-яких деталей електроінструмента.

Введення у експлуатацію електроінструмента

Переконаєтесь в тім, що наявна напруга в мережі відповідає даним, зазначеним на приладовому щитку електроінструмента.

Вмикання / вимикання електроінструмента

Уклучити:

Натисніть на задню частину вмикача / вимикача **2** і, утримуючи його в цьому положенні, пересуньте вперед. Натисніть на передню частину вмикача / вимикача **2**, щоб зафіксувати його в натиснутому положенні.

Виключити:

Натисніть на задню частину вмикача / вимикача **2**.

Відсмоктування пилу під час роботи з електроінструментом



Відсмоктування пилу знижує концентрацію пилу в повітрі, перешкоджає його накопиченню на робочому місці.

При роботі з електроінструментом, завжди використовуйте пілосос, який підходить для відсмоктування пилу оброблюваних матеріалів. Пілосос може бути підключений до перехідника **18** за допомогою спеціального адаптера.

Конструктивні особливості електроінструменту

Захист від неумисного включення

Захист від неумисного включення - запобігає мимовільному включенню електроінструмента після збою в електроживленні. Після відключення живлення електроінструмент необхідно усвідомлено вимкнути, перш ніж включити його знову.

Повільний пуск

Повільний пуск (система обмеження пускового струму) дозволяє повільно вмикати електроінструмент - шпіндель розкручується поступово без ривка і віддачі, також в момент включення не створюється стрибкоподібного навантаження на електромережу.

Стабілізатор обертів.

Стабілізатор обертів (система стабілізації обертів під навантаженням) дозволяє підтримувати встановлену кількість обертів незалежно від сили притиснення електроінструмента до оброблюваної поверхні - шпіндель обертається з однаковою швидкістю, що дозволяє досягти найкращої якості обробки.

Регулятор швидкості

За допомогою регулятора числа оборотів **17** можна вибрати необхідне число оборотів шпінделя (у тому числі і в процесі роботи).

Потрібна кількість обертів вибирається в залежності від оброблюваного Вами матеріалу. При тривалій роботі на низьких оборотах необхідно охолодити електроінструмент, в перебігу 3 хвилин, для цього встановити максимальне число оборотів і залишити електроінструмент працювати на холостому ходу.

Рекомендації при роботі електроінструментом

Вибір щітки

Обирайте такий тип щітки (дротові щітки, нейлонові щітки, волокнисті щітки, абразивні щітки та ін.), який найкращим чином підходить для роботи, яка виконується.

Призначення щітки зазначено на упаковці, ви також можете отримати консультацію у продавця.

Загальні рекомендації

- Увімкніть електроінструмент, дочекайтесь поки двигун набере максимальні оберти, і тільки після цього повільно підводьте щітку **26** до оброблюваної заготовки.
- Не чиніть надмірного тиску на електроінструмент, це не дасть кращих результатів, але перевантажить двигун, і щітка **26** зноситься швидше.
- Переміщуйте електроінструмент рівномірно, з помірною подачею, не перекошуючи і не здійснюючи коливальних і ривкоподібних рухів.
- Рекомендуються виконати пробну обробку на непотрібному шматку заготовки, щоб підібрати швидкість, яка найкращим чином підходить до оброблюваного матеріалу.
- По мірі зносу щітки **26** регулюйте положення переднього ролика **12**, як описано вище.

Обслуговування / профілактика електроінструмента

Перед проведенням усіх процедур електроінструмент обов'язково відключити від мережі.

Чищення електроінструменту

Обов'язковою умовою для довгострокової і безпечної експлуатації електроінструменту є вміст його в чистоті. При тривалій обробці металу, усередині електроінструменту може накопичуватися струмопровідний пил. Регулярно продувайте електроінструмент стислим повітрям через вентиляційні отвори **1**.

При обробці смолянистих сортів деревини ймовірно налипання тирси і волокон на елементи електроінструмента. При виконанні цих робіт необхідно:

- Перевіряти чистоту внутрішньої захисної кожуха **7**.
- Слідкувати за чистотою роликів **12** і **15** - їх верхня повинна бути чистою, і вони повинні вільно обертатись.
- Перевіряти, чи не заблоковано отвір в пиловідсмоктувальному патрубку **16**.
- Перевіряти, чи не заблоковано вентиляційний отвір **1** (особливо з нижньої сторони електроінструмента).

При виявленні забруднень елементів, які зазначені вище, необхідно виконати очищення.

Післяпродажне обслуговування

Відповіді на питання щодо ремонту та обслуговування вашого продукту Ви можете отримати в сервісних центрах. Інформацію про сервісні центри, схеми запчастин та інформацію по запчастинах Ви можете знайти за адресою: www.crown-tools.com.

Транспортування електроінструменту

- Не допускайте падіння упаковки, а також будь-якого механічного впливу на неї транспортуванні.
- При завантаженні / розвантаженні не використовуйте навантажувальну техніку що працює за принципом затиску упаковки.

Захист навколишнього середовища



Переробка сировини замість утилізації відходів.

Електроінструмент, додаткові приналежності й упаковання варто екологічно чисто утилізувати.

В інтересах чистосортної рециркуляції відходів деталі із синтетичних матеріалів відповідно позначені. Дійсний посібник з експлуатації надрукований на папері, виготовленій з вторсировини без застосування хлору.

Обновляється можливість внесення змін.

Українська

Elektrinio instrumento techniniai duomenys

| Poliruoklis | CT13551-110RSV | |
|--------------------------------|-----------------------|---------------|
| Elektros įrankio kodas | [220-230 V ~50/60 Hz] | 422545 |
| Nominalioji galia | [W] | 1400 |
| Imamoji galia | [W] | 815 |
| Srovės stiprumas esant įtampai | 220-230 V [A] | 6.6 |
| Nominalus greitis | [min ⁻¹] | 1000-4000 |
| Didžiausias šepetėlio Ø | [mm] [coliai] | 110 4-1/4" |
| Didžiausias šepetėlio plotis | [mm] [coliai] | 100 4" |
| Ašies Ø | [mm] [coliai] | 19 3/4" |
| Svoris | [kg] [svarai] | 3,1 6.84 |
| Saugumo klasė | | □ / II |
| Akustinis spaudimas | [dB(A)] | 86,9 |
| Akustinė galia | [dB(A)] | 97,9 |
| Apsunkinimas vibracija | [m/s ²] | 1,5 |

Informacija triukšmu



Jei akustinis spaudimas yra didesnis nei 85 dB(A), visada naudok apsaugos priemones klausai.

CE Atitikties deklaracija

Atsakingai pareiškiame, kad skyriuje "Elektrinio instrumento techniniai duomenys" aprašytas gaminys atitinka privalomus Direktyvų 2006/42/EC reikalavimus ir jų pakeitimus bei šiuos standartus: EN 60745-1, EN 60745-2-3.

Sertifikavimo
vadybininkas

Wu Cunzhen

Merit Link International AG
Stabio, Šveicarija, 04.12.2018



ĮSPĖJIMAS - Kad sumažėtų sužalojimų pavojus, naudotojas privalo perskaityti naudojimo instrukciją!

Bendrosios saugos taisyklės



ĮSPĖJIMAS! Perskaitykite visus saugos įspėjimus ir visus nurodymus. Nesilaikant nurodymų ir įspėjimų kyla elektros smūgio, gaisro ir (arba) sunkių sužalojimų pavojus.

Visus įspėjimus ir nurodymus išsaugokite ateičiai. Įspėjimuose vartojamas terminas "elektrinis įrankis" reiškia mūsų pagamintą elektra (su laidu) arba iš akumuliatoriaus (be laido) maitinamą elektrinį įrankį.

Darbo vietos sauga

- **Darbo vieta turi būti švari ir gerai apšviesta.** Netvarkingos ar tamsios vietos kelia nelaimingų atsitikimų pavojų.
- **Nenaudokite elektrinių įrankių sprogoje aplinkoje, pvz. tokioje, kur yra degių skysčių, dujų ar dulkių.** Elektriniai įrankiai sukelia kibirkštis, galinčias uždegti dulkes ar garus.
- **Naudojant elektrinį įrankį, šalia negali būti pašalinių asmenų ir vaikų.** Dėl blaškymo galite prarasti kontrolę.

Elektros sauga

- **Elektrinio įrankio kištukas turi atitikti kištukinį lizdą. Niekuomet nekeiskite kištuko. Įžemintiems elektriniams įrankiams prijungti nenaudokite jokių adapterių.** Originalūs kištukai ir jiems tinkantys kištukiniai lizdai sumažina elektros smūgio pavojų.

Lietuviškai

- **Kūnu nesilieskite prie įžemintų paviršių, pvz., vamzdžių, radiatorių, vryklių ir šaldytuvų.** Jei jūs kūnas įžemintas, kyla didesnė elektros smūgio rizika.
- **Elektriniais įrankiais kenkia lietus ir drėgmė.** Į elektrinį įrankį patekęs vanduo didina elektros smūgio riziką.
- **Saugokite laidą.** Elektrinio įrankio niekuomet neneškite, netempkite ir neatjunkite nuo maitinimo šaltinio suėmę už laido. Saugokite laidą nuo karščio, alyvos, aštrių kampų ar judančių dalių. Pažeisti ar susipynę laidai didina elektros smūgio pavojų.
- **Jei su elektriniu įrankiu dirbate lauke, naudokite lauko aplinkai tinkamą ilgintuvą.** Naudojant lauko aplinkai tinkamą laidą sumažėja elektros smūgio rizika.
- **Jei negalima išvengti elektrinio įrankio naudojimo drėgnoje vietoje, naudokite maitinimo šaltinį, apsaugotą likutinės srovės įrenginiu (RCD).** Naudojant RCD sumažėja elektros smūgio rizika. PASTABA! Terminas "likutinės srovės įrenginys" (RCD) gali būti keičiamas terminu "elektros grandinės atjungiklis" (GFCI) arba "automatinis jungiklis" (ELCB).
- **Įspėjimas!** Niekuomet nelieskite paviršinių pavarų dėžės, skydo ir kt. metalinių paviršių, nes liesdami juos galite sutrikdyti elektromagnetinę bangą, o tai gali sukelti nelaimingą atsitikimą ar sužalojimą.

Asmens sauga

- **Naudodami elektrinį įrankį išlikite budrūs, stebėkite, ką darote, ir vadovaukitės sveiku protu.** Nenaudokite elektrinio įrankio, jei esate pavargę, paveikti vaistų, alkoholio ar narkotinių medžiagų. Net vos akimirkai praradus koncentraciją naudojant elektrinį įrankį galima sunkiai susižaloti.
- **Naudokite asmenines apsaugos priemones.** Visuomet naudokite akių apsaugą. Esant atitinkamoms sąlygoms naudojamos apsaugos priemonės, pvz., veido kaukė, batai neslidžiais padais, šalmas ar klausos apsauga sumažina sužalojimų pavojų.
- **Apsaugokite nuo netyčinio įjungimo.** Prieš prijungdami elektrinį įrankį prie maitinimo šaltinio ir (arba) akumuliatoriaus, taip pat prieš įrankį paimdami ar nešdami visuomet patikrinkite, ar jungiklis yra išjungtoje padėtyje. Jei nešite elektrinį įrankį pirštą uždėję ant jungiklio arba jungsitė prie maitinimo šaltinio elektrinį įrankį su jungtu jungikliu, gali kilti nelaimingas atsitikimas.
- **Prieš įjungdami elektrinį įrankį išimkite reguliavimo raktą ar veržliaraktį.** Palikus prie besisukančių elektrinio įrankio dalių prijungtą raktą ar veržliaraktį, kyla pavojus susižaloti.
- **Netieskite rankos su įrankiu per toli.** Visuomet išlaikykite tinkamą kūno atramą ir pusiausvyrą. Tada galėsite lengviau suvaldyti elektrinį įrankį netikėtose situacijose.
- **Tinkamai apsirenkite.** Nedėvėkite laisvų drabužių ar papuošalų. Saugokite plaukus, drabužius ir pirštines nuo judančių dalių. Judančios dalys gali įtraukti laisvus drabužius, papuošalus ar ilgus plaukus.
- **Jei įrenginiuose yra dulkių išsiurbimo ir surinkimo įrangos jungtis, tinkamai ją prijunkite ir naudokite.** Išsiurbdami dulkes galite sumažinti pavojų sveikatai.
- **Net jei įrankius naudojate dažnai ir daug apie juos žinote, vis tiek negalima ignoruoti saugaus darbo su įrankiais principų.** Neatidus veiksmas per sekundės dalį gali sukelti sunkų sužalojimą.
- **Įspėjimas!** Elektriniai įrankiai dirbant gali sukurti elektromagnetinį lauką. Šis laukas kai kuriomis aplinkybėmis gali trikdyti pasyvių ar aktyvių medicininių implantų veikimą. Norint sumažinti sunkių ar net mirtinų sužalojimų pavojų rekomenduojame asmenims, kurie

turi medicininius implantus, prieš naudojant elektrinį įrankį pasitarti su savo gydytoju ir medicininio implanto gamintoju.

Elektrinių įrankių naudojimas ir priežiūra

- **Asmenys, turintys ribotus psichofizinius ar protinius gebėjimus, ir vaikai negali naudoti elektrinio įrankio, nebent asmuo, atsakingas už jų saugą, juos prižiūri arba nurodė, kaip tuo įrankiu naudotis.**
- **Dirbdami su elektriniu įrankiu nevertokite jėgos.** Naudokite savo darbiui tinkantį elektrinį įrankį. Tinkamas elektrinis įrankis leis gerai ir saugiai atlikti darbą tokiu greičiu, kuriam jis sukurtas.
- **Jei elektrinis įrankis jungiklio neįsijungia ir neišsijungia, jo nenaudokite.** Elektrinis įrankis, kurio negalima valdyti jungikliu, yra pavojingas ir turi būti taisomas.
- **Prieš reguliuodami, keisdami priedus ar sandėliuodami elektrinį įrankį visuomet atjunkite maitinimo laidą kištuką ir (arba) akumuliatorių.** Ši apsaugos priemonė sumažina elektrinio įrankio netyčinio įjungimo riziką.
- **Nenaudojama elektrinį įrankį padėkite vaikams nepasiekiamoje vietoje, neleiskite juo naudotis asmenims, kurie nėra susipažinę su elektriniais įrankiais ar šia instrukcija.** Neišmokytų asmenų rankose elektriniai įrankiai kelia pavojų.
- **Tinkamai prižiūrėkite elektrinius įrankius.** Patikrinkite, ar gerai sulygiuotos ir sujungtos judančios dalys, ar niekas nesulūžę, ar nėra kitų sąlygų, galinčių paveikti elektrinio įrankio veikimo kokybę. Jei elektrinis įrankis pažeistas, prieš naudodami jį sutaisykite. Daugelis nelaimingų atsitikimų nutinka dėl prastos elektrinių įrankių priežiūros.
- **Pjovimo įrankiai turi būti aštrūs ir švarūs.** Tinkamai prižiūrimi pjovimo įrankiai su aštriais ašmenimis mažiau stringa ir yra lengviau valdomi.
- **Elektrinį įrankį, priedus, galvutes ir t. t. naudokite pagal šias instrukcijas, atsižvelgdami į darbo sąlygas ir atliekamo darbo pobūdį.** Naudojant elektrinį įrankį kitais tikslais, ne tais, kuriems jis skirtas, gali kilti pavojus.
- **Rankenos ir suėmimo paviršiai turi būti sausi, švarūs, nealyvuoti ir neriebaluoti.** Slidžios rankenos ar suėmimo paviršiai trukdo saugiai laikyti ir valdyti įrankį netikėtose situacijose.
- **Atkreipkite dėmesį, kad naudojant elektrinį įrankį reikia tinkamai jį laikyti už pagalbinės rankenos, nes tai palengvina valdymą.** Tinkamas suėmimas gali sumažinti nelaimingų atsitikimų ar sužalojimų pavojų.

Priežiūra

- **Savo elektrinio įrankio priežiūrą patikėkite tik kvalifikuotam meistriui, remontui naudokite tik originaliu identiškas atsargines dalis.** Taip užtikrinsite elektrinio įrankio saugą.
- **Žr. nurodymus dėl tepimo ir priedų keitimo.**

Specialieji saugos įspėjimai

Saugos įspėjimai, susiję su šlifavimu, šveitimu, valymu vieliniu šepėčiu, poliravimu arba pjovimu:

- **Šis elektrinis įrankis skirtas naudoti šlifavimo, šveitimo, valymo vieliniu šepėčiu, poliravimo arba nupjovimo darbams.** Perskaitykite visus su šiuo elektriniu įrankiu pateikiamus įspėjimus, nurody-

mus, paveikslėlius ir specifikacijas. Nesilaikant visų toliau pateiktų nurodymų kyla elektros smūgio, gaisro ir (arba) sunkaus sužalojimo pavojus.

• **Nenaudokite priedų, jei jie pagaminti ne įrankio gamintojo ir nėra jo rekomenduojami.** Jei priedą galima prijungti prie jūsų įrankio, dar nereikiška, kad jį saugu naudoti.

• **Nominalusis priedo greitis turi būti bent jau lygus didžiausiam elektrinio įrankio greičiui.** Didesniu nei nominalusis greičiu besisukantis priedas gali sulūžti.

• **Priedo išorinis skersmuo ir storis turi atitikti jūsų elektrinio įrankio nominalias ribas.** Netinkamo dydžio priedų negalima tinkamai apsaugoti ar valdyti.

• **Diskų, jungių, atramų ir kitų priedų tvirtinimo jungties dydis turi atitikti elektrinio įrankio ašies dydį.** Priedai, kurių tvirtinimo angos neatitinka elektrinio įrankio tvirtinimo įrangos, nebus subalansuoti, smarkiai vibruos ir bus sunkiai valdomi.

• **Nenaudokite pažeistų priedų.** Kaskart prieš naudodami patikrinkite priedą, pvz., šlifavimo diskus, ar nėra įtrūkimų, suskilimų, ar nesutrukūnęjęsi ir nesusidėvėjęsi guminė atrama, ar neatsilaisvinusios ir nesulūžusios vielinio šepetėlio vielos. Jei elektrinis įrankis ar priedas nukrenta, apžiūrėkite, ar jis nebuvo pažeistas, arba sumontuokite nepažeistą priedą.

Po priedo apžiūros ir sumontavimo liepkite aplinkiniams ir patys atsistokite toliau nuo besisukančio priedo plokštumos, leiskite vieną minutę elektriniam įrankiui veikti didžiausiu greičiu be apkrovos. Per šį bandymo laiką pažeisti priedai paprastai lūžta.

• **Naudokite asmenines apsaugos priemones.** Priklausomai nuo atliekamų darbų, dėvėkite veido apsaugą, užsidėkite apsauginius akinius. Jei reikia, naudokite kvėpavimo kaukę, klausos apsaugas, pirštines ir prijuostę, galinčią sulaikyti nedideles šlifuojamos ar kitaip apdirbamos detalės daleles.

Akių apsauga turi užtikrinti apsaugą nuo dirbant išsiviečiamų dalelių. Kvėpavimo kaukė arba respiratorius turi užtikrinti dirbant sudarancijų dalelių filtravimą. Ilgalaikis didelio intensyvumo triukšmas gali pakenkti klausai.

• **Pašaliniai asmenys turi laikytis saugiu atstumu nuo darbo vietos.** Visi įeinantieji į darbo zoną turi naudoti asmenines apsaugos priemones. Apdirbamų detalių fragmentai ar atskilę priedo gabaliukai gali būti išsviesti ir sužaloti greta esančius asmenis.

• **Tais atvejais, kai pjudami galite kliudyti paslėptus laidus ar įrankio laidą, elektrinį įrankį laikykite už izoliuoto sraimimo paviršiaus.** Perpjovus laidą, kuriuo teka elektros srovė, srovė gali pradėti tekėti per metalines elektrinio įrankio dalis ir sukelti elektros smūgį operatoriui.

• **Laidą padėkite toliau nuo besisukančio priedo.** Jei prarastumėte kontrolę, įrankis laidą gali perpjauti ar užkabinti, o jūsų ranka ar koja gali būti įtraukta į besisukančią priedą.

• **Niekuomet nepadėkite elektrinio įrankio, jei jis nėra visiškai sustojęs.** Besisukantis priedas gali užkabinti paviršių ir ištraukti elektrinį įrankį jums iš rankų.

• **Neįjunkite elektrinio įrankio nešdami jį prie šono.** Jei drabužiai netyčia prisiliešę prie besisukančio priedo, jis gali juos įsukti ir jus sužaloti.

• **Reguliariai valykite elektrinio įrankio oro angas.** Variklio ventiliatorius į korpuso vidų įtraukia dulkes, o per didelės metalo dulkių sankaupos gali sukelti su elektra susijusį pavojų.

• **Nenaudokite elektrinio įrankio pernelyg arti degių medžiagų.** Kibirkštys gali jas uždegti.

• **Nenaudokite priedų, kuriems reikia skystų ausinimo medžiagų.** Naudojant vandenį ar kitus ausinimo skysčius galima gauti elektros smūgį.

Atatranka ir susiję įspėjimai

Atatranka yra staigi reakcija į prispaustą ar užstrigusį besisukančią diską, atramą, šepetį ar kitą priedą. Jei besisukantis priedas prispaudžiamas ar užkliūva už objekto, priedas staiga sustoja, o tai nulemia staigų nevaldomą elektrinio įrankio judesį priešinga priedo sukimosi kryptimi jų jungimosi taške.

Pavyzdžiui, jei apdirbama detalė suspaudžia šlifavimo diską arba jis už jos užkliūna, disko briauna suspaudimo taške gali įsiskverbti į medžiagos paviršių ir dėl to diskas gali iššokti. Diskas gali staiga pajudėti link operatoriaus ar tolyn nuo jo, priklausomai nuo disko sukimosi krypties suspaudimo momentu. Esant tokioms sąlygoms šlifavimo diskai gali lūžti.

Atatranka susidaro netinkamai naudojant elektrinį įrankį ir (arba) nesilaikant tinkamų darbo procedūrų ar sąlygų. Atatrankos galima išvengti laikantis toliau pateiktų nurodymų.

• **Tvirtai suimkite elektrinį įrankį, atsistokite ir rankas sulenkite taip, kad galėtumėte atsipirti atatrankos jėgoms.** Siekdami kaip galima geriau suvaldyti atatranką ar sukimo jėgą, įjungimo metu visuomet naudokite papildomą rankeną (jei ji yra). Operatorius gali suvaldyti sukimo ir atatrankos jėgas, jei bus imtasi tinkamų priemonių.

• **Niekuomet nedėkite rankos šalia besisukančio priedo.** Priedas gali sukelti atatranką nuo jūsų rankos.

• **Neatsistokite taip, kad jūsų kūnas būtų atatrankos zonoje, jei ji įvyktų.** Atatrankos metu įrankis judės priešinga disko judėjimui kryptimi sujungimo taške.

• **Apdirbdami kampus, aštrius briaunas ir t. t. būkite itin atidūs.** Nekratykite ir nekilnokite priedo. Dėl kampų, aštrių briaunų, kratymo dažnai prarandama besisukančio priedo kontrolė ir įvyksta atatranka.

• **Neprijunkite grandininio pjūklo, drožinėjimo disko ar dantytojo pjūklo.** Tokie pjūklai dažnai sukelia atatranką ir kontrolės praradimą.

Darbo su elektriniu įrankiu saugos nurodymai

Šlifavimui vielinio šepetėlio taikomi saugumo įspėjimai

• **Atkreipkite dėmesį, kad šepetėlio vielos gali brizgti net ir įprasto darbo metu.** Pernelyg nespauskite elektrinio įrankio, antraip padidinsite jo dėvėjimąsi ir brizgimą. Atbrizgusi viela gali lengvai pradreksėti drabužius ir odą.

• **Tarp vielinio šepetėlio ir apsauginio korpuso negali būti jokių kitų medžiagų.**

• **Laikykitės šepetėlio montavimo rekomendacijų - ant šepetėlio nurodyta sukimosi krypties rodyklė turi sutapti su tokiu pat žymėjimu ant elektrinio įrankio reduktoriaus.**

• **Apdirbdami mažo dydžio ar svorio detales, saugiai jas įtvirtinkite.** Jei apdirbama detalė yra per maža, kad ją būtų galima įtvirtinti, jos apdirbti negalima. Didelės detalės turi būti tinkamai prilaikomos, neklibėti, o jų galai negali vibruoti.

• **Griežtai draudžiama dirbti apvertus elektrinį įrankį arba pritvirtinus jį vietoje - tai gali būti pavojinga ir galite rimtai susižeisti.**

• **Negalima apdirbti asbesto turinčių detalių.**

- Griežtai draudžiama mažinti šepelio sukimosi greitį inerciniu būdu, naudojant ašies fiksatorių. Naudojant ašies fiksatorių šiuo tikslu, elektrinį įrankį galima sugadinti ir netekti garantijos.



Įspėjimas: atliekant šlifavimo, pjovimo, šveitimo, gręžimo ir kitus statybinius darbus kylančiose dulksėse esančios cheminės medžiagos gali sukelti vėžį, apsigimimus arba pakenkti vaisingumui. Apsauga nuo kai kurių cheminių medžiagų:

- Prieš atlikdami bet kokius įrankio remonto ar keitimo darbus pirmiausia ištraukite maitinimo laido kištuką.
 - Skaidrus silicio dioksidas ir kiti mūro gaminiai plytose ir cemento; chromuoto vario arsenatas (CCA) chemiškai apdorotoje medienoje. Šių medžiagų kenksmingumo laipsnis priklauso nuo to, kaip dažnai su jomis dirbama. Norint sumažinti sąlytį su šiomis cheminėmis medžiagomis, darbo vietoje būtina ventilacija ir privalu naudoti saugos sertifikatus turinčius prietaisus (pvz., kvėpavimo kaukę su smulkių dulkių filtru).
- Atkreipkite dėmesį į maitinimo įtampą:** patikrinkite, ar maitinimo jungties įtampa yra tokia pat kaip ir įrankio duomenų lentelėje nurodyta įtampa. Jei maitinimo įtampa didesnė nei reikiama, operatorius patirs nelaimingą atsitikimą, o įrankis suges. Todėl nepatikrinus maitinimo šaltinio įtampos įrankio prie jo prijungti negalima. Ir priešingai, jei maitinimo įtampa yra mažesnė nei reikiama, bus pažeistas variklis.

Šioje instrukcijoje naudojami simboliai

Toliau pateikti simboliai naudojami naudotojo instrukcijoje, įsiminkite jų reikšmes. Suprasdami, ką reiškia simboliai, galite tinkamai ir saugiai naudotis elektriniu įrankiu.

| Simbolis | Reikšmė |
|----------|--|
| | Serijos numerio lipdukas: CT ... - modelis; XX - pagaminimo data; XXXXXXX - serijos numeris. |
| | Perskaitykite visas saugos taisykles ir instrukcijas. |
| | Dėvėkite apsauginius akinius. |
| | Dėvėkite apsaugines ausines. |
| | Dėvėkite nuo dulkių saugančią puskaukę. |
| | Prieš montuodami arba reguliuodami atjunkite elektrinį įrankį nuo maitinimo tinklo. |

| Simbolis | Reikšmė |
|----------|---|
| | Judėjimo kryptis. |
| | Sukimosi kryptis. |
| | Užrakinta. |
| | Atrakinta. |
| | Uždrausta. |
| | Dvigubos izoliacijos / apsaugos klasė. |
| | Dėmesio. Svarbu. |
| | Ženklas, patvirtinantis, kad gaminys atitinka pagrindinius ES direktyvų ir suderintų ES standartų reikalavimus. |
| | Dėvėkite apsaugines pirštines. |
| | Naudojimo metu pašalinkite susidariusias dulkes. |
| | Neišmeskite elektrinio įrankio į buitinių atliekų konteinerį. |

Elektros įrankio paskirtis

Elektrinis įrankis skirtas sausam šlifavimui bei įvairių medžiagų apdorojimui naudojant vielinius šepelius.

Elektros prietaiso dalys

- 1 Ventilacijos angos
- 2 Įjungiklis / išjungiklis
- 3 Veržlė
- 4 Plokštelė
- 5 Papildomos rankenos fiksatorius
- 6 Papildomoji rankena
- 7 Apsauginis gaubtas
- 8 Dangtelis
- 9 Suklio fiksatorius
- 10 Reduktorius

- 11 Fiksavimo svirtis
- 12 Priekinis velenas
- 13 Sparnuotoji veržlė
- 14 Užraktas
- 15 Galinis velenas
- 16 Dulkių pašalinimo vamzdis
- 17 Sūkių nustatymo rankenėlė
- 18 Dulkių siurblio atvamzdis
- 19 Spraustelis *
- 20 Vidinės šešiakampės galvutės varžto raktas *
- 21 Montavimo iškyša
- 22 Veržlė
- 23 Suklys
- 24 Varžtas
- 25 Flanšas
- 26 Šepetys *
- 27 Poveržlė

* Priklausiniai

Dalis vardijamų ir pavaizduotų priklausinių neįeina į siuntos komplektą.

Elektros įrankio elementų tvirtinimas ir reguliavimas

Prieš pradėdami bet kokias elektros prietaiso apžiūros procedūras, būtina jį išjunkite iš maitinimo lizdo.



Stipriai neveržkite tvirtinimo elementų, kad nepažeistumėte jų sriegio.

Apsauginis dangtis



Griežtai draudžiama dirbti be 7 apsauginio gaubto. 7 apsauginis gaubtas turi būti nukreiptas į operatorių uždara dalimi.

Apsauginio gaubto uždėjimas / nuėmimas (žr. 1-2 pav.)

- Patraukite 11 fiksavimo svirtį kaip parodyta 1.1 pav.
- Apsauginį gaubtą 7 uždėkite ant ašies, patikrindami, ar 21 tvirtinimo kilpa telpa ant išilginio ašies lizdo (žr. 1.2 pav.).
- Pasukite 7 apsauginį gaubtą į reikiamą padėtį, patraukite 11 fiksavimo svirtį, kaip parodyta 2.1 pav.
- Norėdami nuimti 7 apsauginį dėklą, atlikite pirmiau nurodytas procedūras atvirkščia tvarka.
- Jei 11 fiksavimo svirtis nepritvirtina 7 apsauginio gaubto vietoje, priveržkite veržlę 22 veržliarakčiu (jis komplekte nepridedamas) (žr. 2.2 pav.).

Papildoma rankenėlė (žr. 3 pav.)

Dirbdami visada naudokite papildomą rankenėlę 6.

- Uždėkite plokštę 4 ir įsukite varžtus 3 (žr. 3.1 pav.).
- Įsukite papildomą 6 rankeną į 4 plokštę, kaip parodyta 3.2 pav.
- Priveržkite 5 fiksatūrus.
- Išmontavimą atlikite atvirkščia tvarka.

Dulkių siurblio jungties adapterio uždėjimas / nuėmimas (žr. 4 pav.)

Adapterį 18 uždėkite / nuimkite taip, kaip parodyta 4 pav.

Galinio veleno padėties reguliavimas (žr. 5 pav.)

Šepėčiui dėvintis rekomenduojama pareguliuoti 12 priekinio veleno padėtį.

- Atlaisvinkite 13 sparnuotąją veržlę (žr. 5.1 pav.).
- Pastumkite 12 priekinį veleną aukštyn arba žemyn, kad darbo metu 26 vielinis šepetys kiek deformuotųsi, o abu 12 ir 15 velenai liestų darbinį paviršių (žr. 5.2-5.3 pav.).
- Priveržkite 13 sparnuotąją veržlę (žr. 5.1 pav.).

Šepėčių uždėjimas / nuėmimas (žr. 6-7 pav.)



Uždėję bet kokį priedą, prieš pradėdami darbą išbandykite įrankį - įjunkite jį ir leiskite ne mažiau nei 30 sekundžių veikti tuščia eiga. Griežtai draudžiama naudoti šepėčius su radialiniu ar ašiniu išdilimu bei elektrinio įrankio vibracijas keliančius šepėčius.



Uždedant / nuimant šepėčius rekomenduojama mūvėti pirštines.

- Paspauskite 14 fiksatūrus ir nuimkite 8 gaubtą, kaip parodyta 6.1 pav.
- Paspauskite ir laikykite 9 ašies fiksatūrus, pabandykite pasukti 23 ašį, taip įsitikindami, kad ji negali sukstis (žr. 6.2 pav.).
- Ant 23 ašies uždėkite 27 poveržlę. Ant 23 ašies uždėkite abu 19 spraustelius (žr. 7.1 pav.). **Dėmesio: griežtai draudžiama naudoti pažeistus (įlenktus, iškilusius ir t. t.), skirtingo ilgio ar formos spraustelius, montuoti 26 šepetį naudojant tik vieną 19 spraustelį.**
- Uždėkite 26 šepetį, 25 jungtę, šešiabriauniu 20 raktu įsukite ir priveržkite 24 varžtą (žr. 7.2 pav.). **Dėmesio: 24 varžto sriegis yra kairinis.**
- Atlaisvinkite 9 ašies fiksatūrus.
- Uždėkite 8 gaubtą. **Dėmesio: 8 gaubtas neturi būti kreivas, 14 laikiklis turi užsikisoti.**
- Keletą kartų pasukite 26 šepetį - jis turi sukstis laisvai, nekliūti už elektrinio įrankio dalių.

Elektros įrankio naudojimas

Visuomet užtikrinkite tinkamą elektros tiekimo įtampą: įtampa turi atitikti parametrus nurodytus elektros prietaiso identifikacinėje lentelėje.

Elektros įrankio įjungimas / išjungimas

Įjungti:

Nuspauskite galinę įjungimo / išjungimo jungtiklio 2 dalį ir laikydami jį toje padėtyje pastumkite įjungimo / išjungimo jungtiklį 2 į priekį. Nuspauskite priekinę įjungimo / išjungimo jungtiklio 2 dalį ir užfiksuokite jį toje padėtyje.

Išjungti:

Paspauskite galinę įjungiklio / išjungiklio dalį 2.

Dulkių nusiurbimas dirbant elektros įrankiu



Dulkių siurbimas sumažina dulkių koncentraciją ore ir stabdo jų susikaupimą darbo vietoje.

Dirbdami su frezavimo prietaisu visada naudokite vakuuminį valymo įtaisą, tinkamą darbo metu susidariusių dulkių surinkimui. Vakuuminio valymo įtaiso prijungimui prie adapterio **18** naudojamas specialus adapteris.

• Rekomenduojama iš pradžių pabandyti dirbti su atsargine apdirbama dalimi, kad nustatytumėte geriausią apdirbimo greitį.

• Dėvintis **26** šepėčiui sureguliuokite **12** priekinio veleno padėtį, kaip aprašyta pirmiau.

Elektrinio įrankio konstrukcijos ypatumai

Apsauga nuo pakartotinio įjungimo

Apsaugos nuo pakartotinio įjungimo - funkcija apsaugo elektrinį įrankį nuo automatinio įsijungimo, atsinaujinus elektros energijos tiekimui. Prieš pakartotinį įjungimą po elektros tiekimo pertrūkio elektrinį įrankį reikia išjungti.

Švelnus įjungimas

Švelnus įjungimas (sistema riboja įjungimo srovę) leidžia švelniai įjungti elektrinius įrankius - ašis įsukama palaipsniui, be staigių postūmių ir smūgių; įjungiant variklį jis nepatiria įtampos šuolių.

Sukimosi stabilizatorius

Sukimosi stabilizatorius (sukimosi apkrovos stabilizavimas) išlaiko nustatytą sukimosi greitį nepaisant prispaudimo prie paviršiaus jėgos - tolygus ašies sukimasis užtikrina geriausią apdirbimo kokybę.

Greičio reguliatorius

Su apskukų skaičiaus reguliatoriumi **17** galima pasirinkti reikiamą suklio apskukų skaičių (taip pat darbo proceso metu).

Tinkamą apskukų spartą pasirinkite bandydami, ji priklauso nuo dirbinio medžiagos.

Jei toliau dirbama esant mažoms apskukoms, būtina atvėsinti elektros prietaisą, įjungiant jį veikti didelėmis apskukomis 3 minutes ir po to paliekant elektros prietaisą veikti tuščiąja eiga.

Darbo elektros įrankių rekomendacijos

Šepėčio parinkimas

Pasirinkite šepėčio tipą (vielinis, nailoninis, pluoštinis, abrazyvinis ar kt.), geriausiai tinkantį darbui, kurį ketinate atlikti.

Šepėčio paskirtis nurodyta ant pakuotės, ją galite sužinoti ir iš pardavėjo.

Bendrosios rekomendacijos

• Įjunkite elektrinį įrankį ir leiskite varikliui pasiekti didžiausią greitį. Tik tuomet lėtai uždėkite **26** šepetį ant apdirbamos detalės.

• Pernelyg nespauskite elektrinio įrankio, antraip apdirbimo rezultatai nebus geresni, perkrausite variklį, o **26** šepetys dėvėsis greičiau.

• Elektrinį įrankį judinkite vienodu greičiu, tik šiek tiek spausdami, neatlikdami įstrižų, svyruojančių ar staigių judesių.

Elektros įrankio techninė priežiūra / profilaktika

Prieš pradėdami bet kokias elektros prietaiso apžiūros procedūras, būtinai jį išjunkite iš maitinimo lizdo.

Elektrinio įrankio valymas

Kad elektrinis įrankis tarnautų ilgai ir saugiai, būtina laikyti jį švarų. Ilgai apdorojant metalą, elektrinio instrumento viduje susikaupia srovei laidžių dulkių. Per vėdinimo angas **1** reguliariai prapūskite elektrinį įrankį suslėgtu oru.

Apdirbant sakingą medieną, prie elektrinio įrankių dalių gali kibti pjūvenos ir skiedros. Atliekant tokius darbus būtina:

- Patikrinti, ar vidinis **7** apsauginio gaubto paviršius yra švarus.
- Nuvalyti **12** ir **15** velenus - jų paviršius turi būti švarus, jie turi laisvai sukstis.
- Patikrinti, ar neužsikūšęs **16** dulkių išmetimo vamzdis.
- Patikrinti, ar neužsikūšusios **1** ventiliacijos angos (ypač apatinėje elektrinio įrankio dalyje).

Jei pirmiau nurodytos dalys užsikūšusios, išvalykite jas.

Garantinio aptarnavimo ir taikymo tarnyba

Mūsų garantinio aptarnavimo tarnyba atsakys į jūsų klausimus dėl gaminio techninės priežiūros ir taisykmo bei atsarginių dalių. Informaciją apie aptarnavimo centrus, detalių schemas ir atsargines dalis taip pat galima rasti apsilankius svetainėje šiuo adresu: www.crown-tools.com.

Elektrinių įrankių transportavimas

• Transportavimo metu negali būti jokio mechaninio poveikio pakuotei.

• Iškraunant ir pakraunant neleidžiama naudoti jokios technikos, kuri galėtų pakuotę suspausti.

Aplinkos apsauga



Perdirbk žaliavas užuot norėdamas jas išmesti.

Elektros prietaisais, priedais ir pakuotė turi būti pagaminti iš perdirbamų medžiagų.

Plastiko elementai yra pažymėti pagal pakartotino panaudojimo kategorijas.

Šios instrukcijos yra išspausdintos ant antrą kartą perdirbto popieriaus, pagaminto nenaudojant chloro.

Svarstoma dėl pakeitimų pridėjimo.

Lietuviškai

Қозғалтқыш құралдың сипаттамалары

| Әрлеу білдегі | CT13551-110RSV | |
|--------------------------|-----------------------|---------------|
| Қозғалтқыш құралдың коды | [220-230 В ~50/60 Гц] | 422545 |
| Номиналды қуаты | [Вт] | 1400 |
| Қажетті қуат | [Вт] | 815 |
| Электр тогы көрнеуі | 220-230 В [А] | 6.6 |
| Номиналды жылдамдық | [мин ⁻¹] | 1000-4000 |
| Қылшақтың макс. диаметрі | [мм] [дюйм] | 110 4-1/4" |
| Қылшақтың макс. ені | [мм] [дюйм] | 100 4" |
| Білікше диаметрі | [мм] [дюйм] | 19 3/4" |
| Салмағы | [кг] [фунт] | 3,1 6.84 |
| Қауіпсіздік класы | | □ / II |
| Дыбыс қысымы | [дБ(А)] | 86,9 |
| Акустикалық күші | [дБ(А)] | 97,9 |
| Өлшенетін тербеліс | [м/с ²] | 1,5 |

Шу туралы ақпарат



Дыбыс қысымы әрдайым кшіңіз 85 дБ(А) осетін болса, қорғаушысын



ЕСКЕРТУ! Барлық қауіпсіздік туралы ескертулерді және барлық нұсқауларды оқып шығыңыз. Ескертулер мен нұсқауларды орындамау тоқ соғуына, өртке және / немесе ауыр жарақатқа әкелуі мүмкін.

CE Сәйкестік жөнінде мәлімдеме

Жеке жауапкершілікпен біз "Қозғалтқыш құралдың сипаттамалары" де сипатталған өнімнің 2006/42/ЕС ережелеріндегі барлық тиісті анықтамаларына өзгерістері менен бірге сәйкес екенін және төмендегі нормаларға сай екенін келіпдендіреміз: EN 60745-1, EN 60745-2-3.

Барлық ескертулер мен нұсқауларды болашақта анықтама алу үшін сақтап қойыңыз. Ескертулердегі "электр құрал" термині желіден жұмыс істейтін (сымды) электр құралын немесе батареядан жұмыс істейтін (сымсыз) электр құралын білдіреді.

Жұмыс аумағының қауіпсіздігі

- Жұмыс аумағын таза және жақсы жарықтандырылған күйде ұстаңыз. Ретсіз немесе күңгірт аумақтар сәтсіз жағдайларға әкеледі.
- Электр құралдарды жарылғыш атмосфераларда пайдаланбаңыз, мысалы, тұтанғыш сұйықтықтар, газдар немесе шаң бар жерде. Электр құралдар шаңды немесе түтіндерді тұтандыруы мүмкін ұшқындарды тудырады.
- Электр құралды пайдалану кезінде балаларды және маңайдағы адамдарды аулақ ұстаңыз. Алаңдату басқаруды жоғалтуға әкелуі мүмкін.

Сертификаттау менеджері

Wu Cunzhen

Merit Link International AG
Stabio, Швейцария, 04.12.2018



ЕСКЕРТУ - Жарақат қаупін азайту үшін пайдаланушы пайдалану нұсқаулығын оқып шығуы керек!

Электр қауіпсіздігі

- Электр құралдардың ашалары розеткаға сәйкес болуы керек. Ашаны ешқашан ешбір түрде өзгертуге болмайды. Жерге қосылған электр құралдарымен бірге ешбір адаптер ашасын пайдалануға болмайды. Өзгертілмеген ашалар және сәйкес розеткалар тоқ соғу қаупін азайтады.
- Құбырлар, жылытқыштар, ауқымдар және тоңазытқыштар сияқты жерге қосылған беттерге дененің тиюін болдырмаңыз. Дененіз жерге қосылған болса, тоқ соғу қаупі артады.
- Электр құралдарына жаңбырдың немесе ылғалды жағдайлардың әсерін тигізбеңіз. Электр құралға кіретін су тоқ соғу қаупін арттырады.
- Сымды дұрыс емес пайдалануға болмайды. Сымды электр құралды ұстап жүру, тарту немесе розеткадан ажырату үшін ешқашан пайдаланбаңыз. Сымды жылудан, майдан, үшкір жиектерден немесе қозғалатын бөліктерден аулақ ұстаңыз. Зақымдалған немесе шатасқан сымдар тоқ соғу қаупін арттырады.
- Электр құралды сыртта пайдаланғанда сыртта пайдалануға жарамды ұзартқыш сымды пайдаланыңыз. Сыртта пайдалануға жарамды сымды пайдалану тоқ соғу қаупін азайтады.
- Электр құралды ылғалды орында пайдалану керек болса, қалдық тоқтан қорғау құралын пайдаланып қуат бөріңіз. Қалдық тоқтан қорғау құралын пайдалану тоқ соғу қаупін азайтады. ЕСКЕРТПЕ! "Қалдық тоқтан қорғау құралы (RCD)" термині "жерге қысқа тұйықталу өшіргіші (GFCI)" немесе "жерге аққан кездегі тізбек ажыратқышы (ELCB)" терминімен ауыстырылуы мүмкін.
- Ескерту! Редуктордағы, қалқандағы және т.с.с. ашық металл беттерге ешқашан тиемеңіз, өйткені металл беттерге тию электромагниттік толқындарға кедергі келтіріп, осылайша жарақаттарға немесе сәтсіз жағдайларға әкелуі мүмкін.

Жеке қауіпсіздік

- Электр құралды пайдаланып жатқанда қырағы болыңыз, істеп жатқаныңызды қадағалаңыз және дұрыс ақылды пайдаланыңыз. Электр құралды шаршап тұрғанда, я болмаса, есірткілердің, алкогольдің немесе дәрінің әсерінде болғанда пайдалануға болмайды. Электр құралдарын пайдалану кезінде бір сәт зейін бөлмеу ауыр жарақатқа әкелуі мүмкін.
- Жеке қорғағыш жабдықты пайдаланыңыз. Әрқашан көзді қорғау құралын киіңіз. Тиісті жағдайлар үшін пайдаланылатын шаң маскасы, сырғымайтын қауіпсіздік яяқ киімі, қатты қалпақ немесе естуді қорғау құралы сияқты қорғағыш жабдық жарақаттарды азайтады.
- Кездейсоқ іске қосылуы болдырмаңыз. Құралды қуат көзіне және / немесе батареялар жинағына қосу, көтеру немесе ұстап жүру алдында қосыш өшірулі күйде өкөніне көз жеткізіңіз. Электр құралды саусақты қосқышқа қойып ұстап жүру немесе қосқышы қосулы күйдегі электр құралдарына қуат беру сәтсіз жағдайларға әкеледі.
- Электр құралын қосу алдында кез келген реттеу кілтін алыңыз. Электр құралдың айналатын бөлігіне жалғанған күйде қалдырылған кілт жарақатқа әкелуі мүмкін.

- Қатты жақындамаңыз. Әрқашан тиісті қалыпты және теңгерімді сақтаңыз. Бұл күтпеген жағдайларда электр құралын жақсырақ басқаруға мүмкіндік береді.
- Тиісті киімді киіңіз. Бос киімді немесе зергерлік бұйымдарды кименіз. Шашты, киімді және қолғапты қозғалатын бөліктерден аулақ ұстаңыз. Бос киім, зергерлік бұйымдар немесе ұзын шаш қозғалатын бөліктерде тұрып қалуы мүмкін.
- Шаңды шығарып алу және жинау құралдары қамтамасыз етілген болса, бұларды қосуды және тиісті түрде пайдалануды қамтамасыз етіңіз. Шаң жинауды пайдалану шаңға қатысты қауіптерді азайтады.
- Құралдарды жиі пайдаланудан алынған таныстықтың сізді масаттануға және құрал қауіпсіздігі принциптерін елемегеу әкелуіне жол бәрмеңіз. Абайсыз әрекет секундтың бір бөліінде ауыр жарақаттауы мүмкін.
- Ескерту! Пайдалану кезінде электр құралдар электромагниттік өріс тудырады. Кейбір жағдайларда бұл өріс белсенді немесе пассивті медициналық имплантаттарға кедергі келтіруі мүмкін. Ауыр немесе өлімге әкелетін жарақатты болдырмау үшін медициналық имплантаттары бар адамдарға осы электр құралды пайдалану алдында дәрігермен және медициналық имплантат өндірушісімен кеңесу ұсынылады.

Электр құралды пайдалану және күту

- Психофизикалық немесе ақыл-ой қабілеттері төмен адамдар, сонымен бірге балалар бұл электр құралды тек қауіпсіздігіне жауапты адам қадағаласа немесе электр құралды пайдалану туралы нұсқаулар берсе, пайдалана алады.
- Электр құралға күш түсірмеңіз. Жағдайға сай дұрыс электр құралын пайдаланыңыз. Дұрыс электр құралы өзі арналған жылдамдықпен жұмысты жақсырақ және қауіпсіздеу орындайды.
- Қосқыш қоспаса және өшірмесе, электр құралды пайдалануға болмайды. Қосқышпен басқару мүмкін емес кез келген электр құрал қауіпті және жөнделуі керек.
- Кез келген реттеулерді жасау, қосалқы құралдарды ауыстыру немесе электр құралдарды сақтауға қою алдында ашаны қуат көзінен және / немесе батареялар жинағын электр құралдан ажыратыңыз. Мұндай алдыналуға арналған сақтық шаралары электр құралының кездейсоқ іске қосылуы қаупін азайтады.
- Жұмыссыз тұрған электр құралдарын балалардан аулақ ұстаңыз және электр құралмен немесе осы нұсқаулармен таныс емес адамдарға электр құралын пайдалануға рұқсат етпеңіз. Электр құралдар оқытылмаған пайдаланушылардың қолдарында қауіпті болады.
- Электр құралдарына техникалық қызмет көрсетіңіз. Қозғалатын бөліктердің қате туралануы немесе тұрып қалуы, сынған бөліктер және электр құралдың жұмысына әсер етуі мүмкін кез келген басқа жағдай бар жоғын тексеріңіз. Зақымдалса, пайдалану алдында электр құралын жөндетіңіз. Көп сәтсіз жағдайларды нашар техникалық қызмет көрсетілетін электр құралдары тудырады.
- Кесу құралдарын өткір және таза күйде ұстаңыз. Тиісті түрде техникалық қызмет

көрсетілетін, үшкір кесу жиіектері бар кесу құралдарының тұрып қалу ықтималдығы азырақ және оларды басқару оңайырақ.

- **Электр құралын, қосалқы құралдарды және құралдың кескіштерін, т.б. Осы нұсқауларға сай, жұмыс жағдайларын және орындалатын жұмысты ескере отырып пайдаланыңыз.** Электр құралды көрсетілгеннен басқа әрекеттер үшін пайдалану қауіпті жағдайға әкелуі мүмкін.

- **Тұтқаларды және ұстайтын беттерді құрғақ, таза және май емес күйде ұстаңыз.** Жылпылдақ тұтқалар және ұстайтын беттер күтпеген жағдайларда құралды қауіпсіз ұстауға және басқаруға мүмкіндік бермейді.

- Электр құралды пайдаланғанда қосымша тұтқаны дұрыс ұстаңыз. Бұл электр құралын басқарғанда пайдалы. Сондықтан дұрыс ұстау сәтсіз жағдайлардың немесе жарақаттардың қаупін азайтады.

Қызмет көрсету

- **Электр құралына білікті жөндеу маманы түпнұсқалық ауыстыру бөлшектерін пайдаланып қызмет көрсетуі керек.** Бұл электр құралының қауіпсіздігін сақтауды қамтамасыз етеді.
- Майлау және қосалқы құралдарды ауыстыру туралы нұсқауларды орынданыз.

Арнайы қауіпсіздік туралы ескертулер

Тегістеу, күммен өңдеу, сым щеткамен тазалау, жылтырату немесе абразивтік кесу әрекеттері туралы жалпы қауіпсіздік ескертулері:

- Бұл электр құрал тегістегіш, егеу күммен тегістегіш, сым щетка, жылтыратқыш немесе кесу құралы ретінде пайдалануға арналған. Осы электр құралмен бірге қамтамасыз етілген барлық қауіпсіздік туралы ескертулерді, нұсқауларды, мысалдарды және техникалық сипаттамаларды оқып шығыңыз. Төменде көрсетілген нұсқаулардың барлығын орындамау тоқ соғуына, өртке және / немесе ауыр жарақатқа әкелуі мүмкін.

- **Құрал өндірушісі арнайы жобаламаған және ұсынбаған қосалқы құралдарды пайдаланбаңыз.** Қосалқы құралды электр құралға жалғауға болатыны оның қауіпсіз жұмыс істеуін қамтамасыз етпейді.

- **Қосалқы құралдың номиналды жылдамдығы электр құралда белгіленген ең жоғары жылдамдыққа тең болуы керек.** Номиналды жылдамдығынан тезірек жұмыс істейтін қосалқы құралдар бұзылуы және бөлшектері жан-жаққа шашылуы мүмкін.

- **Қосалқы құралдың сыртқы диаметрі мен қалыңдығы электр құралдың қуат көрсеткішінің шеңберінде болуы керек.** Өлшемі дұрыс емес қосалқы құралдарды тиісті түрде қорғау немесе басқару мүмкін емес.

- **Дөңгелектердің, фланецтердің, табан дискілерінің немесе кез келген басқа құралдың ось өлшемі электр құрал шпинделіне дұрыс отыруы керек.** Ось тесіктері электр құралдың бекіту жабдығына сәйкес емес қосалқы құралдар ауытқып, артық дірілдейді және басқаруды жоғалтуға әкелуі мүмкін.

- **Зақымдалған қосалқы құралды пайдаланбаңыз.** Қосалқы құралды әр пайдалану алдында тексеріңіз. Мысалы, абразивтік дөңгелектерде жоңқалар және жарықтар бар-жоғын, табан дискінде жарықтар, тесік немесе артық тозу бар-жоғын, сым щеткада бос немесе жарық сымдар бар-жоғын тексеріңіз. Электр құрал немесе қосалқы құрал түсіріп алынса, зақым бар-жоғын тексеріңіз немесе зақымдалмаған қосалқы құралды орнатыңыз. Қосалқы құралды тексеруден және орнатудан кейін айналатын қосалқы құрал жазықтығына жақындамаңыз және электр құралды ең жоғары жүктемесіз жылдамдықпен бір минут бойы жұмыс істетіңіз. Әдетте осы сынақ уақытында зақымдалған қосалқы құралдар бөлініп кетеді.

- **Жеке қорғағыш жабдықты киіңіз.** Қолдануға байланысты бет қалқанын, қауіпсіздік көзілдірігін киіңіз. Тиісті болса, шаң маскасын, құлақ қорғағыштарын, қолғапты және шағын абразивтік немесе дайындама бөлшектерін тоқтата алатын цех киімін киіңіз. Көзді қорғау құралы әр түрлі әрекеттер тудырған ұшатын қоқысты тоқтата алуы керек. Шаң маскасы немесе респиратор жұмысыңыз тудырған бөлшектерді сүзе алуы керек. Қатты шудың ұзақ әсер етуі есту қабілетінің жоғалуына әкелуі мүмкін.

- **Маңайдағы адамдарды жұмыс аумағынан қауіпсіз қашықтықта ұстаңыз.** Жұмыс аумағына кіретін кез келген адам жеке қорғағыш жабдықты киюі керек. Дайындаманың немесе бұзылған қосалқы құралдың бөлшектері ұшып кетіп, тікелей жұмыс аумағынан тыс жарақаттауы мүмкін.

- **Кесу қосалқы құралы жасырын сымдарға немесе өзінің сымына тиюі мүмкін әрекетті орындау кезінде электр құралды тек оқшауланған ұстайтын беттерінен ұстаңыз.** Тоқ бар сымға тиген кесу қосалқы құралы электр құралдың ашық металл бөліктерін тоқ өтуіне әкеліп, операторды тоқ соғуы мүмкін.

- **Сымды айналып жатқан қосалқы құралдар ары қойыңыз.** Басқаруды жоғалтсаңыз, сым кесілуі немесе қысылып қалуы және қолыңыз айналатын қосалқы құралға тартылуы мүмкін.

- **Қосалқы құрал толығымен тоқтағанша электр құралды ешқашан қоймаңыз.** Айналып жатқан қосалқы құрал бетті ұстап, электр құралды басқарудан шығаруы мүмкін.

- **Жаныңызда ұстап тұрып электр құралды іске қоспаңыз.** Айналып жатқан қосалқы құралға кездейсоқ тию киімді ұстап қалып, қосалқы құралды дененізге тартуы мүмкін.

- **Электр құралдың ауа саңылауларын жүйелі түрде тазалап тұрыңыз.** Мотордың вентиляторы корпус ішіне шанды тартып, ұнтақталған металлдың артық жиналуы электр қауіптерді тудыруы мүмкін.

- **Электр құралды тұтанғыш материалдардың жанында пайдаланбаңыз.** Ұшқындар бұл материалдарды тұтандыруы мүмкін.

- **Сұйық салқындатқыштарды қажет ететін қосалқы құралдарды пайдалануға болмайды.** Суды немесе басқа сұйық салқындатқыштарды пайдалану тоқ соғуына әкелуі мүмкін.

Кері тебу және қатысты ескертулер

Кері тебу - қысылған немесе тұрып қалған айналатын дөңгелекке, табан дискіне, щеткаға немесе кез келген басқа құралға көрсетілетін кенет

реакция. Қысылу немесе тұрып қалу айналатын қосалқы құралдың тез тоқтауына әкеледі, бұл өз кезегінде басқарылмайтын электр құралдың тұрып қалу нүктесінде қосалқы құралдың айналу бағытына қарама-қарсы жаққа қозғалуына әкеледі. Мысалы, абразивтік дөңгелек дайындамада тұрып қалса немесе қысылса, қысылу нүктесіне кіріп тұрған дөңгелек жиегі материалдың бетіне кіріп, дөңгелектің шығып кетуіне немесе кері тебуіне әкелуі мүмкін. Қысылу нүктесіндегі дөңгелек қозғалысының бағытына байланысты дөңгелек операторға қарай немесе одан ары секіруі мүмкін. Сондай-ақ абразивтік дөңгелектер бұл жағдайларда сынуы мүмкін.

Кері тебу электр құралды дұрыс емес пайдаланудың және / немесе дұрыс емес пайдалану процедураларының немесе жағдайларының нәтижесі болып табылады және оны төменде берілген тиісті сақтық шараларын қолдану арқылы болдырмауға болады.

- Электр құралды қатты ұстап тұрыңыз және денеңіз бен қолыңызды кері тебу күштеріне қарсы тұра алатындай орналастырыңыз. Іске қосу кезінде кері тебу немесе айналу моменті реакциясын барынша басқару үшін қамтамасыз етілген болса, әрқашан қосымша тұтқаны пайдаланыңыз. Тиісті сақтық шаралары қолданылған болса, оператор айналысу моменті реакцияларын немесе кері тебу күштерін басқара алады.
- Қолыңызды айналып жатқан қосалқы құралдың жанына ешқашан қоймаңыз. Қосалқы құрал қолыңызға кері тебуі мүмкін.
- Денеңізді кері тебу орын алса, электр құрал баратын аумаққа орналастырмаңыз. Кері тебу құралды тұрып қалу нүктесіндегі дөңгелек қозғалысына қарама-қарсы бағытта итереді.
- Бұрыштарда, үшкір жиектермен, т.б. жұмыс істегенде ерекше сақ болыңыз. Қосалқы құралдың секіріп кетуін және тұрып қалуын болдырмаңыз. Бұрыштар, үшкір жиектер немесе секіріп кету айналып жатқан қосалқы құралдың тұрып қалуына және басқарудың жоғалуына немесе кері тебуге әкелуі мүмкін.
- Шынжырлы араның ағашқа ою салу жүзін немесе тісті ара жүзін жалғамаңыз. Мұндай жүздер кері тебуге және басқарудың жоғалуына жиі әкеледі.

• Шағын өлшемді немесе жеңіл бөлшектерді өңдеу кезінде, оларды бекем бекітіңіз. Бөлшектер бекіту үшін тым кіші болса, оларды өңдемеңіз. Үлкен өлшемді бөлшектерді тиісті түрде тіреу керек, олар бос болмауы және олардың ұштары дірілдемеуі керек.

• Электр құралын төңкерілген немесе бір орында бекітілген күйінде жұмыс істеуге қатаң тыйым салынады, бұл қауіпті болуы және ауыр жарақатқа себеп болуы мүмкін.

• Құрамында асбесті бар бөлшектер өңделмеуі керек.

• Серпінді айналып тұрған қылшақты білікше құлпымен тоқтатуға болмайды. Білікше құлпын осы мақсатта тоқтанду электр құралының ақаулығына себеп болып, кепілдік күшінің жойылуына себеп болады.



Ескерту: егеуқұммен өңдеу, кесу, аралау, тегістеу, бұрғылау және басқа құрылғыс саласының әрекеттері тудырған шаңда бар химиялық заттар қатерлі ісікке, туа біткен жеткіліксіздікке әкелуі немесе бала табу қабілетіне зиян тигізуі мүмкін. Кейбір химиялық заттардың иондары:

• Құралда кез келген жөндеу және ауыстыру жұмысын өткізу алдында ашаны суыру керек.

• Мөлдір екі кремний оксиді және қабырғалар мен цементтегі басқа құрылғыс өнімдері; химиялық жолмен өңделген ағаштағы хром күшшасы (ССА). Бұл заттар тигізетін зиянның дәрежесі осы жұмыстарды орындау жиілігіне байланысты болады. Осы химиялық заттарға тиюді азайтқыңыз келсе, желдету бар жерде жұмыс істеңіз және қауіпсіздік сертификаттары бар құралдарды пайдалану керек (мысалы, шағын шаң сүзгісі бар шаң маскасын).

Қуат кернеуін ескеріңіз: қуат байланысында қуат кернеуі құралдың зауыттық тақтайшасында белгіленген кернеумен бірдей екеніне көз жеткізу керек. Қуат кернеуі тиісті кернеуден жоғарырақ болса, нәтижесінде операторлар сәтсіз жағдайларда ұшырайды, әрі құрал бұзылады. Сондықтан қуат кернеуін тексерместен ашаны розеткаға қоспау керек. Қуат кернеуі қажетті кернеуден төменірек болса, мотор зақымдалады.

Нұсқаулықта қолданылатын таңбалар

Пайдалану нұсқаулығында төменде берілген таңбалар қоладнылады, олардың мағынасын есте сақтаңыз. Таңбаларды дұрыс түсіндіру электр құралды дұрыс және қауіпсіз қолдануға көмектеседі.

Электр құралды пайдалану кезіндегі қауіпсіздік туралы нұсқаулар

Сымды тазалау әрекеттеріне арналған қауіпсіздік ескертулері

- Қалыпты жұмыс істеу кезінде де, қылшақ сымды ыдыратуы мүмкіндігін ескеріңіз. Электр құралына артық қысым жасамңыз, бұл тозу және сымның ыдырау деңгейін арттырады. Ыдыраған сым жұқа киімнен өтіп, теріні жыртуы мүмкін.
- Сым қылшақ пен қорғағыш корпус арасында бөгде заттар болмауы керек.
- Қылшақтарды орнату бойынша ұсыныстарды орындаңыз - қылшақтағы көрсеткі бағыты электр құралының редукторындағы көрсеткімен бірдей болуы керек.

Таңба

Мағына



Сериялық нөмір бар жапсырма:
CT ... - үлгі;
XX - өндіру күні;
XXXXXXX - сериялық нөмір.



Қауіпсіздік техникасы туралы барлық нұсқаулармен және нұсқаулармен танысыңыз.

| Таңба | Мағына |
|--|---|
|  | Қорғағыш көзілдірікті киіңіз. |
|  | Қорғағыш құлаққапты киіңіз. |
|  | Шаңнан қорғайтын масканы киіңіз. |
|  | Монтаждық және реттеу жұмыстарын өткізу алдында электр құралды желіден өшіріңіз. |
|  | Қозғалыс бағыты. |
|  | Айналу бағыты. |
|  | Бұғатталған. |
|  | Бұғаттаудан шығарылған. |
|  | Тыйым салынған әрекет. |
|  | Қос оқшаулау / қорғау сыныбы. |
|  | Назар аударыңыз. Маңызды ақпарат. |
|  | Бұйым ЕО директивалараның негізгі талаптарына және Еуропалық Одақтың үйлестірілген стандарттарына сай екенін куәландыратын белгі. |
|  | Қорғағыш қолғапты киіңіз. |
|  | Жұмыс уақытында пайда болатын шаңды кетіріңіз. |
|  | Электр құралды тұрмыстық қоқысқа лақтырмаңыз. |

Қозғалтқыш құралын қолдану салалары

Электр құралы әртүрлі материалдарды қылшақпен құрғақ күйінде тегістеуге және өңдеуге арналған.

Қозғалтқыш құралдың құрамдастары

- 1 Ауа алмасатын тесіктер
- 2 Қосу / өшіру батырмасы
- 3 Бұранда
- 4 Тақта
- 5 Қосымша тұтқаның контргайкасы
- 6 Көмекші тұтқа
- 7 Қорғау жиегі
- 8 Жапқыш
- 9 Шпиндель құлпы
- 10 Редуктор
- 11 Бекіту тұтқасы
- 12 Алдыңғы ролик
- 13 Қанатты гайка
- 14 Құлып
- 15 Артқы ролик
- 16 Тозаңтұтуға арналған түтік
- 17 Жылдамдықтарды дискілі ауыстырғыш
- 18 Шаңсорғышқа арналған адаптер
- 19 Сына *
- 20 Бүйірлік кілт *
- 21 Бекітуге арналған үрме
- 22 Гайка
- 23 Шпиндель
- 24 Болт
- 25 Фланец
- 26 Қылшақ *
- 27 Тығырық

* Қосымша құрамдастар

Кейбір суреттелген немесе сипатталған құрамдастар стандарттық жабдықтау ретінде қосылмаған.

Қозғалтқыш құралдың бөлшектерін орнату және жөнге салу

Қозғалтқыш құралмен кез кезлген жұмысты бастау алдында оны токтан ажыратып тастаңыз.



Бекіткіш бөлшектер бұрандаларын бұзып алмау үшін тым қатты тартпаңыз.

Қорғау жиегі



Қорғағыш қаптамасынсыз 7 жұмыс істеуге болмайды. Қорғаныс қаптамасының 7 жабық тарапы пайдаланушыға қарап тұруы керек.

Қорғағыш қаптаманы орнату / алу (1-2 сур. қараңыз)

- 1.1 суретінде көрсетілгендей бекіту тұтқасын 11 жылжытыңыз.

- Қорғағыш қаптамасын 7 бекіту құлақшасы 21 білікше түбіндегі бойлық ойыққа түсетіндей етіп білікше түбіне орналастырыңыз (1.2 сур. қараңыз).
- Қорғағыш қаптаманы 7 қажетті күйіне бұрып, бекіту тұтқасын 11 2.1 суретінде көрсетілгендей тартыңыз.
- Қорғағыш қаптаманы 7 бөлшектеу үшін жоғарыда көрсетілген рәсімді кері ретімен орындаңыз.
- Бекіту тұтқасы 11 қорғағыш қаптаманы 7 орнына бекітпесе, гайканы 22 сомын кілттің (қосалқы бөлшектермен бірге берілмейді) көмегімен бекемдеңіз (2.2 сур. қараңыз).

Қосымша тұтқа (3 сур. қараңыз)

Пайдалану кезінде әрқашан 6 қосымша тұтқасын пайдаланыңыз.

- Тақтаны 4 орналастырып, бұрандаларды 3 бұраңыз (3.1 сур. қараңыз).
- Қосымша тұтқаны 6 тақтаға 4 3.2 суретінде көрсетілгендей бұрап бекітіңіз.
- Құлыптау гайкасын 5 бекемдеңіз.
- Бөлшектеу әрекеттерін кері ретпен істеңіз.

Шаңсорғышқа жалғау адаптерін орнату / алу (4 сур. қараңыз)

Адаптерді 18 4 суретте көрсетілгендей орнатыңыз / алыңыз.

Артқы ролик орнын реттеу (5 сур. қараңыз)

Қылшақ тозғанда, алдыңғы роликтің 12 орнын реттеу ұсынылған.

- Қанатты гайканы 13 босатыңыз (5.1 сур. қараңыз).
- Жұмыс барысында қылшақ сымы 26 сәл майысатындай және екі 12 және 15 ролигі өңделетін бетке тиетіндей етіп, алдыңғы роликті 12 жоғары немесе төмен жылжытыңыз (5.2-5.3 сур. қараңыз).
- Қанатты гайканы 13 бекемдеңіз (5.1 сур. қараңыз).

Қылшақты орнату / ауыстыру (6-7 сур. қараңыз)



Кез келген керек-жарақты орнатқаннан кейін, жұмысты бастаудан бұрын, іске қосып тексеріп көріңіз. Электр құралын кемінде 30 секунд өркін режимде іске қосып көріңіз. Қылшақтардың радиалды немесе осьтік қимылы байқалмауы және электр құралының корпусы дірілдемеуі керек.



Қылшақтарды орнату / ауыстыру үшін қорғағыш қолғапты кию ұсынылған.

- 6.1 суретінде көрсетілгендей құлыпты 14 басып, қақпағын 8 алыңыз.
- Білікше құлпын 9 басып тұрып, білікшенің 23 айналмайтынын тексеру үшін, оны айналдырып көріңіз (6.2 сур. қараңыз).
- Шайбаны 27 білікшеге 23 орнатыңыз. Екі сынаны 19 білікшеге 23 орналастырыңыз (7.1 сур. қараңыз). Назар аударыңыз: **зақымдалған (бүгілген, сынған және т.б.) сыналарды 19, ұзындығы не пішімі сәйкес келмейтін сыналарды**

пайдалануға немесе қылшақты 26 тек бір сынаның 19 көмегімен орнатуға болмайды.

- Қылшақты 26, фланецті 25 орналастырыңыз және бұрап бекітіңіз, болтты 24 бүйірлік кілтпен 20 бекемдеңіз (7.2 сур. қараңыз). **Сақтық ескерту: бұрандамаға 24 сол жақтан ирек ойма салынған.**
- Білікше құлпын 9 босатыңыз.
- Қақпақты 8 орналастырыңыз. **Назар аударыңыз: қақпақ 8 өңіссіз орнатылуы және ұстағыш 14 кигізілуі керек.**
- Қылшақты 26 бірнеше рет айналдырып көріңіз, ол өркін айналып, электр құралының бөлшектеріне тимеуі керек.

Қозғалтқыш құралды алғашқы рет іске қосу

Әрдайым дұрыс электр кернеуін қолданыңыз: Қозғалтқыш құралдың электр кернеуі құралдың жеке мәліметтері бар тілімшеде көрсетілген электр кернеуіне сәйкес болуы керек.

Қозғалтқыш құралды қосу / өшіру

Қосу:

Қосу / өшіру қосқышының 2 артқы бөлігін басыңыз және оны осы күйде ұстап тұрып, қосу / өшіру қосқышын 2 алға жылжытыңыз. Басылған күйде бекіту үшін қосу / өшіру қосқышының 2 алдыңғы бөлігін басыңыз.

Өшіру:

2 қосу / өшіру қосқышының артқы бөлігін басыңыз.

Шаңды электр құрылғыны қолдану кезінде сору



Шаңды жинау ауадағы шаңның шоғырлану деңгейін қысқартады, сондай-ақ шаңның жұмыс орында жиналуын болдырмайды.

Қозғалтқыш құралымен жұмыс істеу кезінде әрқашан операция кезінде пайда болатын шаңды жинауға арналған вакуумды шаң жинағышты пайдаланыңыз. Вакуумды шаң жинағышты адаптермен байланыстыру үшін 18 арнайы адаптер пайдаланылады.

Қозғалтқыш құралдың дизайн мүмкіндіктері

Қайта іске қосылудан қорғау

Қайта іске қосылудан қорғау - қуат үзілісінен кейін электр құралдың автоматты түрде іске қосылуын болдырмайды. Қуат үзілісінен кейін қайта іске қосу алдында электр құралды белсенді түрде өшіру керек.

Бірқалыпты іске қосу

Бірқалыпты іске қосу (бастапқы берілетін токты шектеу жүйесі) электр құралдарының біртегіс іске қосылуын қамтамасыз етеді, білікше сілкінбей және кері серпілмей ақырын жылдамдайды; ауысу кезінде моторда серпілісті жүктеме орын алмайды.

Айналым стабилизаторы

Айналым стабилизаторы (айналым жүктемесін тұрақтандыру) орнатылған айналым жылдамдығын өңделетін беттегі басу күшінен тәуелсіз түрде қамтамасыз етеді.

Жылдамдықтарды дискілі ауыстырғыш

17 айналу реттеу қосқышын пайдаланып қажет шпиндель жылдамдығын таңдауға болады (жұмыс кезінде де).

Талап етілетін жылдамдық материалға байланысты болып, тәжірибелік сынақтар арқылы анықталуы мүмкін.

Электраспабымен ұзақ уақыт бойы төмен жылдамдықпен жұмыс істеу кезінде, оны 3 минут бойы салқындату қажет. Оны жасау үшін ең жоғары жылдамдықты орнатып, электраспабын жұмыс істетіңіз.

Қозғалтыш құралды қолданубойынша ұсыныстар

Қылшақты таңдау

Орындалатын жұмысқа сәйкес келетін қылшақ түрін (сым, нейлон, талшық, бұдыр және басқа қылшақтар) таңдаңыз.

Қылшақтың пайдалану мақсаты қорапта көрсетілген, сонымен қатар сатушыдан сұрауға болады.

Жалпы ұсыныстар

- Электр құралын іске қосып, қозғалтқышты толық жылдамдыққа жеткізіңіз және содан кейін ғана қылшақты **26** өңделетін бөлшекке қарай ақырын жылжытыңыз.
- Электр құралына артық қысым жасамаңыз, бұл нәтижені жақсартпайды, ал қозғалтқыштың артық қызуына және қылшақтың **26** тезірек тозуына себеп болады.
- Электр құралын тұрақты, бірқалыпты, ауытқусыз, тербелмелі және серпілісті қозғалыссыз жылжытыңыз.
- Өңделетін материалға арналған сәйкес жылдамдықты анықтау үшін, қосалқы бөлшекте сынақ ретінде іске қосып көріңіз.
- Жоғарыда сипатталғандай, қылшақ **26** тозғанда, алдыңғы ролик **12** орнын реттеңіз.

Қозғалтқыш құралды жөндеу / алдын алу шаралары

Қозғалтқыш құралмен көз кезлген жұмысты бастау алдында оны токтан ажыратып тастаңыз.

Қозғалтқыш құралды тазалау

Электр құралын қауіпсіз ұзақ мерзім бойы пайдаланудың міндетті шарты - оны таза ұстау. Металды ұзақ өңдегенде электр құралының ішінде ток өткізетін шаң жиналуы мүмкін. Электр құралын **1** желдету слоттары арқылы қысымдалған ауамен жүйелі түрде тазалап тұрыңыз.

Шайырлы ағаштарды өңдеу кезінде, электр құралының бөлшектерінде жоңқалар мен түйіршіктер тығылып қалуы мүмкін. Мұндай жұмыстар барысында келесі әрекеттерді орындау керек:

- Қорғағыш қаптама **7** ішкі бетінің тазалығын тексеріңіз.
- **12** және **15** роликтерін таза ұстаңыз, олардың беті таза болуы және олар еркін айналуы керек.
- Шаң шығару құбырындағы **16** саңылауда кедергілер бар-жоғын тексеріңіз.
- Желдету тесіктерінде **1** (әсіресе электр құралының төменгі жағында) кедергілер бар-жоғын тексеріңіз.

Жоғарыда айтылған бөлшектер тығылып қалған жағдайда, оларды тазалаңыз.

Сатудан кейінгі қызмет және өтінім бойынша қызмет

Біздің сатудан кейінгі қызмет өнімге техникалық қызмет көрсетуге және оны жөндеуге, сонымен бірге, қосалқы бөлшектерге қатысты сұрақтарыңызға жауап береді. Сондай-ақ, сервистік орталықтар туралы ақпаратты, бөліктердің диаграммаларын және қосалқы бөлшектер туралы ақпаратты мына бетте табуға болады: www.crown-tools.com.

Электр құралдарын тасымалдау

- Тасымалдау кезінде қаптамаға ешбір механикалық әсерді тигізуге болмайды.
- Жүкті түсіргенде / жүктегенде қысып орау қағидатымен жұмыс істейтін ешбір технология түрін пайдалануға рұқсат етілмеген.

Қоршаған ортаны сақтау



Шикізатты қоқыс ретінде пайдаға асырудың орнына қайта қолдануға жіберіңіз.

Электр құралы, жарақаттар және бума қоршаған ортаға зиянсыз қайта қолдануға жіберілуі керек.

Пластикалық компоненттер сыныпталған қайта қолдану үшін белгіленген.

Бұл нұсқаулар қайта қолданылатын хлорин қосылмаған қағазда басып шығарылған.

Өндіруші өзгерістер енгізуі мүмкін.

Қазақ тілі

صيانة الأداة الكهربائية التدابير الوقائية

قبل تنفيذ أي أعمال على الأداة الكهربائية فإنه يجب فصلها عن مصدر الطاقة.

تنظيف الأداة الكهربائية

لا بد من المحافظة على نظافة الأداة الكهربائية للحصول على استخدام آمن على المدى الطويل. أثناء فترة المعالجة المعدنية الطويلة، يمكن تجميع الغبار الناتج الحالي داخل الأداة الكهربائية. قم بتنظيف الأداة الكهربائية بانتظام باستخدام الهواء المضغوط من خلال فتحات التهوية رقم 1.

يمكن أن يتصلق كل من خشب راتنجي ونشارة الخشب والحبوب بمكونات الأداة الكهربائية عند معالجتها. أثناء القيام بهذه الأعمال، من الضروري القيام بما يلي:

- تحقق من نظافة السطح الداخلي للحفاظ الوقائية 7.
- أبقِ البركيتين 12 و 15 نظيفتين - يجب أن يكون سطحهما نظيفًا، ويجب أن يدورا بحرية.
- تحقق من الفتحة الموجودة في أنبوب إزالة الغبار 16 للتأكد من عدم وجود أي معوقات.
- تحقق من فتحات التهوية 1 (وخاصة الفتحات الموجودة على الجانب السفلي من الأداة الكهربائية) للتأكد من عدم وجود أي معوقات. إذا وجدت أيًا من المكونات المذكورة أعلاه مسدودة، فقم بتنظيفها.

خدمة ما بعد البيع وخدمة التطبيق

تجيب خدمة ما بعد البيع لدينا على جميع تساؤلاتكم المتعلقة بصيانة المنتج الخاص بكم وإصلاحه، بالإضافة إلى قطع الغيار. كما يمكنكم أيضًا العثور على معلومات حول مراكز الخدمة وقطع الرسوم البيانية وقطع الغيار على:

www.crown-tools.com

نقل الأدوات الكهربائية

- يجب ألا يسقط أي شيء ميكانيكي على العبوة أثناء النقل مطلقًا.
- لا يجوز استخدام أي نوع من أنواع التقنيات التي تعمل وفق مبدأ تثبيت العبوة عند التفريغ/التحميل.

حماية البيئة

احرص على إعادة تدوير المواد الخام بدلاً من التخلص منها كنفائات.



ينبغي فرز الأدوات الكهربائية والملحقات والعبوات لإعادة تدويرها بحيث تكون صديقة للبيئة.

تم تصنيف مكونات البلاستيك كغثة من فئات إعادة التدوير. طُبعت هذه التعليمات على ورق مُعاد تدويره ومصنوع بدون كلو.

يمكن بدء التشغيل الهادئ (تحديد نظام تيار بدء التشغيل) وبدء التشغيل السلس للأداة الكهربائية - يتم تشغيل عمود الدوران بالتدرج دون أي اهتزازات وارتدادات؛ ولا يتم فرض أي تحميل يشبه القفزة على المحرك عند التشغيل.

موازن التدوير

يحافظ موازن التدوير (موازن توصيل حمل التشغيل الخاص بالدوران) على معدل الدوران المضبوط بغض النظر عن قوة الضغط على السطح الذي تتم معالجته - يضمن معدل الدوران المؤدّد لعجلة الدوران أفضل جودة للمعالجة.

محدد سرعة يُدار بالإبهام

باستخدام بكرة إبهام محدد السرعة 17، يمكنك تحديد سرعة مجداف أداة التقلب (أثناء التشغيل أيضًا).

تعتمد السرعة المطلوبة على المادة ويمكن تحديدها باستخدام التجارب العملية.

عند تشغيل الأداة الكهربائية بسرعة منخفضة لفترة طويلة، يجب أن يتم تبريدها لمدة 3 دقائق. وللقيام بذلك، اضبط الحد الأقصى للسرعة واترك الأداة تعمل في وضع السكون.

توصيات بشأن تشغيل الأداة الكهربائية

اختيار الفرشاة

اختر نوع الفرشاة (السلك، أو النايلون، أو الألياف، أو مواد كاشطة، أو فرش أخرى) الأنسب للعمل الذي ستستخدم به. الاستخدام المخصص للفرشاة المذكور على العبوة، ويمكنك أيضًا استشارة البائع.

توصيات عامة

- قم بتشغيل الأداة الكهربائية، ولا تقم بتحريك الفرشاة 26 ببطء إلى قطعة العمل التي تتم معالجتها إلا بعد أن يصل المحرك إلى سرعته القصوى.
- لا تستخدم مستويات ضغط مرتفعة على الأداة الكهربائية؛ لأنك بذلك لن تحصل على نتائج أفضل، بل ستسبب حملًا زائدًا على المحرك، وسيجعل ذلك الفرشاة 26 تتآكل بسرعة أكبر.
- حرّك الأداة الكهربائية بسرعة ثابتة، وتغذية متوسطة، وبدون حركات التواء أو حركات اهتزازية.
- يُوصى بإجراء تشغيل تجريبي على قطعة عمل احتياطية لإيجاد أفضل سرعة للمادة التي تتم معالجتها.
- اضبط موضع البكرة الأمامية 12 عند إزالة الفرشاة 26، كما هو موضح أعلاه.

تحتفظ الشركة المصنعة بحقوقها في إمكانية إجراء تغييرات.



يُوصى بارتداء قفازات الحماية عند تركيب الفرش/ استبدالها.

قبل تنفيذ أي أعمال على الأداة الكهربائية فإنه يجب فصلها عن مصدر الطاقة.



تجنب سحب عناصر التثبيت محكمة الربط لتجنب تلف السلك.

الغطاء الواقي



يُحظر تمامًا التشغيل دون الحافظة الواقية 7. يجب دائمًا أن تواجه الحافظة الواقية 7 المشغل من جهة الجزء المغلق.

تركيب / فك تركيب الحافظة الواقية (انظر الشكل 1-2)

اضغط على القفل 14 ثم قم بإزالة الغطاء 8، كما هو مبين في الشكل 6.1. اضغط مع الاستمرار على قفل عمود الدوران 9، ثم حاول تدوير عمود الدوران 23 للتأكد من أنه لن يدور (انظر الشكل 6.2). ركب عمود الدوران 23 في الحلقة 27. ركب كلتا الكوبلتين 19 على عمود الدوران 23 (انظر الشكل 7.1). تنبيه: يُحظر تمامًا استخدام الكوبلتين 19 اللتين يوجد بهما أي تلف (تعاريج، رقائق، وما إلى ذلك)، والكوبلات ذات الأطوال أو الأشكال المختلفة، أو تركيب الفرشاة 26 باستخدام إحدى الكوبلتين 19 فقط دون الأخرى.

ركب الفرشاة 26 والشفة 25، ولف المسمر 24 واربطه بإحكام باستخدام مفتاح ألن 20 (انظر الشكل 7.2). تنبيه: إن المسمر 24 به أسنان لولبية يسارية. حرّر قفل عمود الدوران 9. ركب الغطاء 8. تنبيه: يجب ضبط الغطاء 8 دون أي التواءات، كما يجب تثبيت الحامل 14 به. قم بتدوير الفرشاة 26 عدة مرات - يجب أن تدور الفرشاة بحرية دون أن تصطدم بأي من أجزاء الأداة الكهربائية.

- حرّك ذراع التثبيت 11، كما هو موضح في الشكل 1.1.
- ركب الحافظة الواقية 7 في منفذ عمود الدوران، مع التأكد من أن عروة التثبيت 21 مركبة في الشق الطولي لمنفذ عمود الدوران (انظر الشكل 1.2).
- قم بإدارة الحافظة الواقية 7 في الوضع المطلوب واسحب ذراع التثبيت 11، كما هو موضح في الشكل 2.1.
- لفك تركيب الحافظة الواقية 7، كرّر الإجراءات المذكورة سابقًا بترتيب عكسي.
- إذا لم تثبت ذراع التثبيت 11 الحافظة الواقية 7 في مكانها، فقم بإحكام ربط الصامولة 22 باستخدام مفتاح صمولة (غير مدرج في نطاق مصدر التيار) (انظر الشكل 2.2).

مقبض إضافي (انظر الشكل رقم 3)

استخدم دائمًا المقبض الإضافي 6 عند التشغيل.

- قم بوضع اللوحة 4 واربط بها البراعي 3 (انظر الشكل 3.1).
- قم بربط المقبض الإضافي 6 في اللوحة 4 كما هو موضح في الشكل 3.2.
- اربط الصامولة 5.
- قم بفك العمليات التي يتم القيام بها في تسلسل عكسي.

تركيب / فك تركيب المحول للتوصيل بالمكنسة الكهربائية (انظر الشكل 4)

تركيب/فك تركيب المحول 18، كما هو موضح في الشكل 4.

ضبط وضع البكرة الخلفية (انظر الشكل 5)

يُنصح بضبط وضع البكرة الأمامية 12 عند إزالة الفرشاة.

- فك الصامولة المجنحة 13 (انظر الشكل 5.1).
- حرّك البكرة الأمامية 12 إلى أعلى أو إلى أسفل لتكون الفرشاة السلكية 26 منحرفة قليلاً أثناء التشغيل، والبكرتان 12 و15 تلمسان سطح العمل (انظر الشكل 5.2-5.3).
- ربط الصامولة المجنحة 13 (انظر الشكل 5.1).

مميزات تصميم الأداة الكهربائية

حماية إعادة التشغيل

حماية إعادة التشغيل - تمنع الأداة الكهربائية من التشغيل التلقائي بعد انقطاع الكهرباء. بعد انقطاع الكهرباء، يجب إيقاف تشغيل الأداة الكهربائية قبل بدء التشغيل من جديد.

بعد تركيب أي نوع من الملحقات، قم بإجراء تشغيل تجريبي قبل بدء التشغيل - قم ببدء تشغيل الأداة الكهربائية ودعها تعمل في وضع الخمول لمدة لا تقل عن 30 ثانية. يُحظر تمامًا تشغيل الفرش في النهاية القطرية أو المحورية والتسبب في زيادة اهتزاز الأداة الكهربائية.



| المعنى | الرمز |
|---|---|
| توجد علامة تثبت أن هذا المنتج يتوافق مع المتطلبات الأساسية لتوجيهات الاتحاد الأوروبي، ومتناسب مع معايير الاتحاد الأوروبي. |  |

| | |
|-------------------------------|---|
| احرص على ارتداء قفازات واقية. |  |
|-------------------------------|---|

| | |
|-------------------------------------|---|
| أثناء التشغيل، أزل الغبار المتراكم. |  |
|-------------------------------------|---|

| | |
|---|---|
| عدم التخلص من الأداة الكهربائية في حاوية النفايات المنزلية. |  |
|---|---|

تعيين الأداة الكهربائية

صُمِّمت الأداة الكهربائية للطحن الجاف ومعالجة المواد المختلفة باستخدام الفرش.

مكونات الأداة الكهربائية

- 1 فتحات التهوية
- 2 مفتاح تشغيل / إيقاف
- 3 برغي
- 4 لوحة
- 5 صامولة قفل المقيض الإضافي
- 6 مقيض إضافي
- 7 الغطاء الواقي
- 8 غطاء
- 9 قفل عمود الدوران
- 10 مخفض
- 11 ذراع التثبيت
- 12 البكرة الأمامية
- 13 الصامولة المجنحة
- 14 قفل
- 15 البكرة الخلفية
- 16 مقرن إزالة الغبار
- 17 بكرة إبهام محدد السرعة
- 18 محول المكنتسة الكهربائية
- 19 كويلة *
- 20 مفتاح ألين *
- 21 مفتاح الشفة
- 22 صامولة
- 23 عمود الدوران
- 24 المسمار
- 25 شفة
- 26 فرشاة *
- 27 وردة

* أدوات إضافية اختيارية

ليست كل الملحقات التي تم توضيحها أو وصفها متضمنة كعرض قياسي.

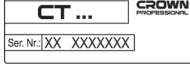
| المعنى | الرمز |
|--|--|
| ملصق الرقم التسلسلي: CT ... - الطراز؛ XX - تاريخ التصنيع؛ XXXXXXX - الرقم التسلسلي. |  |

| | |
|---|--|
| احرص على قراءة كافة قواعد السلامة والإرشادات. |  |
|---|--|

| | |
|----------------------|--|
| ارتد نظارات الحماية. |  |
|----------------------|--|

| | |
|--------------------|--|
| ارتد واقيات الأذن. |  |
|--------------------|--|

| | |
|------------------------------|--|
| احرص على ارتداء قناع الغبار. |  |
|------------------------------|--|

| | |
|---|--|
| افصل الأداة الكهربائية عن مصدر الطاقة قبل التركيب أو الضبط. |  |
|---|--|

| | |
|---------------|--|
| اتجاه الحركة. |  |
|---------------|--|

| | |
|----------------|--|
| اتجاه الدوران. |  |
|----------------|--|

| | |
|-------|---|
| مؤمن. |  |
|-------|---|

| | |
|-----------|---|
| غير مؤمن. |  |
|-----------|---|

| | |
|--------|---|
| محظور. |  |
|--------|---|

| | |
|--------------------------|---|
| عزل مزدوج / فئة الحماية. |  |
|--------------------------|---|

| | |
|-------------|--|
| انتبه. مهم. |  |
|-------------|--|

- يجب أن يتناسب حجم محور العجل، والشفاة، ومنصات الكبح الخلفي، أو غيرها من الملحقات مع عمود دوران العدة الكهربائية. الملحقات بفتحات محور العجل التي لا تتماشى مع جهاز تثبيت العدة الكهربائية ستعمل دون توازن حيث تهتز بشدة وقد تتسبب في فقدان التحكم.
- لا تستخدم محققًا تالفًا. قبل كل استخدام قم بفحص الملحق بما في ذلك التأكد من خلو العجلات الكاشطة من الشرائح والشقوق، وخلو منصة الكبح الخلفي من الشقوق والتمزق والتآكل، وعدم فقدان فرشاة الأسلاك للأسلاك أو فقدانها للأسلاك. إذا سقطت العدة الكهربائية أو الملحق، فتأكد من أنها لم تتلف أو قم بتركيب ملحق غير تالف. بعد الفحص وتركيب الملحق، ابتعد أنت والمحيطين بك عن المحلق الدوار وقم بتشغيل العدة الكهربائية على الحد الأقصى للسرعة دون حمل لدقيقة واحدة. تفكك الملحقات التالفة عادةً في وقت الاختبار.
- لا تضع بارافق شفرة حفر خشب لسلسلة نشر أو شفرة نشر مسننة. تؤدي هذه الشفرات إلى ارتداد عكسي وفقدان التحكم.

إرشادات السلامة أثناء تشغيل العدة الكهربائية

تنبيهات السلامة الخاصة بعمليات تشغيل الفرشاة السلكية

- يُرجى ملاحظة أنه يمكن للفرشاة بعثرة السلك خلال العمل العادي. لا تمارس ضغطًا زائدًا على الأداة الكهربائية، حيث قد يزيد هذا من التآكل وبعثرة الأسلاك. يمكن للسلك المبعثر اختراق الملابس الخفيفة بسهولة وجرح الجلد بشدة.
- يحظر استخدام مواد خارجية بين الفرشاة السلكية وغطاء الوقاية. اتبع التعليمات الخاصة بتركيب الفرش - يجب أن يكون اتجاه السهم على الفرشاة هو نفسه الموجود على منظم سرعات الأداة الكهربائية.
- أثناء استخدام قطع عمل صغيرة الحجم أو الوزن، قم بتثبيتها بإحكام. إذا كانت قطع العمل صغيرة جدًا ليتم تثبيتها بإحكام، فلا تقم باستخدامها. يجب أن يكون لدى قطع العمل كبيرة الحجم دعم كافٍ، ويجب ألا تكون مرتخية والّا تهتز أطرافها.
- يحظر تمامًا العمل بالأداة الكهربائية مقبولة رأسًا على عقب أو مثبتة في مكان - يمكن أن تشكل خطرًا وتسبب إصابات خطيرة.
- يحظر استخدام قطع العمل التي تحتوي على الأسبستوس.
- يحظر تمامًا خفض سرعة دوران الفرشاة بالصور الذاتي، باستخدام قفل عمود الدوران. سيؤدي استخدام قفل عمود الدوران في هذا الغرض إلى تعطيل الأداة الكهربائية وإلغاء الضمان الخاص بها.

تحذير: المواد الكيميائية الموجودة في الغبار المولد من السفرلة والقطع والنشر والتجليخ والحفر وغيرها من أنشطة صناعة البناء والتشييد



قد تؤدي إلى السرطان أو النقص الخلفي أو قد تكون ضارة على الخصوبة. يكون أيون بعض المواد الكيميائية:

- قبل أي أعمال إصلاح أو استبدال في الجهاز، يجب سحب قابس الطاقة أولاً.
- أكسيد السيليكون الثنائي الشفاة وغيره من منتجات البناء في الطوب الجداري والإسمنت، وزرنيخ الكروم (CCA) في الخشب مع المعالجة الكيميائية، هذه المواد تعتمد درجة الضرر لها على درجة تكرار تنفيذ هذه الأعمال. إذا كنت ترغب في تقليل الاتصال بهذه المواد الكيميائية، يرجى العمل في مكان يحتوي على تهوية ويجب عليك استخدام الأجزاء ذات شهادات السلامة (مثل قناع الحمار المصمم من فلتر صغير للغبار).
- لاحظ الجهد الكهربائي: في توصيلات الطاقة، يجب التأكد من أنه إذا كان الجهد الكهربائي هو نفسه الجهد المذكور في لوحة بيانات العدة، وإذا كان الجهد الكهربائي أعلى من الجهد المناسب، فستنتج حوادث للمشغلين، وفي الوقت نفسه، ستدمر العدة. لذلك، إذا لم يتم تأكيد الجهد الكهربائي، يجب ألا توصّلها إيجابيًا. وعلى العكس من ذلك، عندما يكون الجهد الكهربائي أقل من الجهد المطلوب، سوف يحدث عطب للمحرك.

الرموز المستخدمة في الدليل

تستخدم الرموز التالية في دليل التشغيل، يُرجى تدنُّر معانيها. سيُتيح التفسير الصحيح للرموز الاستخدام الصحيح والأمن للآداة الكهربائية.

- يجب أن يتناسب حجم محور العجل، والشفاة، ومنصات الكبح الخلفي، أو غيرها من الملحقات مع عمود دوران العدة الكهربائية. الملحقات بفتحات محور العجل التي لا تتماشى مع جهاز تثبيت العدة الكهربائية ستعمل دون توازن حيث تهتز بشدة وقد تتسبب في فقدان التحكم.
- لا تستخدم محققًا تالفًا. قبل كل استخدام قم بفحص الملحق بما في ذلك التأكد من خلو العجلات الكاشطة من الشرائح والشقوق، وخلو منصة الكبح الخلفي من الشقوق والتمزق والتآكل، وعدم فقدان فرشاة الأسلاك للأسلاك أو فقدانها للأسلاك. إذا سقطت العدة الكهربائية أو الملحق، فتأكد من أنها لم تتلف أو قم بتركيب ملحق غير تالف. بعد الفحص وتركيب الملحق، ابتعد أنت والمحيطين بك عن المحلق الدوار وقم بتشغيل العدة الكهربائية على الحد الأقصى للسرعة دون حمل لدقيقة واحدة. تفكك الملحقات التالفة عادةً في وقت الاختبار.
- قم بارتداء المعدات الواقية. حسب الاستخدام، استخدم واقي الوجه أو النظارات الواقية. حسب الافتضاء، قم بارتداء القناع الواقي من الأتربة، ومعدات حماية الأذن، والقفازات، ووقاء ورشة العمل المقاوم للكتشط أو الشظايا. يجب أن تكون حماية العينين قادرة على صد الحطام المتصاعد الناتج عن العمليات المختلفة. يجب أن يكون القناع الواقي من الأتربة قادرًا على ترشيح الجزيئات الناتجة عن العمليات التي تقوم بها. قد يتسبب التعرض لفترات طويلة للضوضاء العالية في فقدان القدرة على السمع.
- أبقِ المارة بعيدًا عن منطقة العمل. يجب على كل من يدخل منطقة العمل ارتداء معدات الوقاية الشخصية. قد تتطاير الشظايا الناتجة عن العمليات المختلفة أو الملحقات المكسورة وتتسبب في إصابة خارج منطقة العمل.
- أمسك العدة الكهربائية بأسطح المقبض المعزولة فقط عند أداء عملية قد تصل فيها ملحقات القطع بأسلاك مخرجة أو بالأسلاك الخاص بها. ملحقات القطع المتصلة بسلك «مباشر» قد تتعرض للأجزاء المعدنية للعدة الكهربائية («المباشرة») وقد تصيب العملية بصدمة كهربائية.
- ضع السلك بعيدًا عن ملحق الدوران. إذا فقدت التحكم، فقد ينقطع السلك أو يتمزق ويتم سحب يدك وذراعك إلى ملحق الدوران.
- لا تضع أبدًا أداة الطاقة لأسفل حتى يتوقف الملحق تمامًا. قد يسكح ملحق الدوران بالسطح ويخرج العدة الكهربائية عن التحكم.
- لا تعمل على تشغيل العدة الكهربائية أثناء حملها على جانبك. فقد يتسبب اللبس المفاجئ لملحق الدوران في قطع ملابسك، مما يسحب الملحق في اتجاه جسمك.
- قم بتنظيف جزء التهوية بالعدة الكهربائية باستمرار. تسحب مروحة المحرك الأتربة داخله وقد تتسبب زيادة تراكم الأتربة في مخاطر كهربائية.
- لا تعمل على تشغيل العدة الكهربائية بالقرب من مواد قابلة للاشتعال. قد يؤدي الشرر إلى اشتعال هذه المواد.
- لا تستخدم الملحقات التي تتطلب مبردات سائلة. قد يتسبب استخدام الماء أو المبردات السائلة في صقع بالتيار الكهربائي أو صدمة كهربائية.

الارتداد العكسي والتنذيرات ذات الصلة

- الارتداد العكسي هو رد فعل مفاجئ لعجلة الدوران، ومنصة الكبح الخلفي، وأي من الملحقات الأخرى المثقوبة أو الممزقة. قد يتسبب الثقب أو التمزق في سرعة التوقف المفاجئ لملحق الدوران مما يتسبب في دفع العدة الكهربائية فاقدة التحكم في الاتجاه المعاكس لدوران الملحق في نقطة الربط.
- على سبيل المثال، إذا تمزقت عجلة كاشطة أو تفتت نتيجة العمل، فقد تغرس حافة العجلة الداخلية للثقب الثقوب داخل سطح المادة مسببة في انفلات العجلة. قد تنفلت العجلة باتجاه العامل أو بعيدًا عنه سحب اتجاه حركة العجلة في لحظة الثقب. قد تتلف كذلك عجلات الكتشف في هذه الظروف.
- الارتداد العكسي هو نتيجة سوء استخدام أداة الطاقة و/أو إجراءات تشغيل أو حالات غير صحيحة، ويمكن تجنبه باتخاذ الاحتياطات المناسبة كما يلي.
- أمسك العدة الكهربائية جيدًا بحيث يكون جسمك وذراعك في اتجاه مقاوم لقوة الارتداد العكسي. استخدم دائمًا المقبض الإضافي، متى توفر، للحصول على الحد الأقصى للتحكم في الارتداد العكسي وردود أفعال عزم الدوران أثناء بدء التشغيل. يمكن للعامل التحكم في ردود أفعال عزم التشغيل أو قوة الارتداد العكسي عند اتخاذ الاحتياطات المناسبة.
- لا تضع يدك أبدًا بالقرب من ملحق الدوران. قد يرتد الملحق عكسيًا على يديك.

استخدام العدة الكهربائية والعناية بها

- تجنب ملامسة الجسد للأسطح المؤرضة أو الموصولة بالأرض (مثل الأتاييب والمشعات والنطاقات والثلاجات). هناك خطر متزايد من التعرض للصدمة الكهربائية إذا كان جسمك موزناً أو موصولاً بالأرض.
- لا تعرض العدد الكهربائية لظروف الأمطار أو البلى. دخول المياه إلى العدة الكهربائية يزيد من خطر حدوث صدمة كهربائية.
- لا تسمى استخدام السلك، لا تستخدم السلك أبداً لحمل أو سحب أو فصل العدة الكهربائية. حافظ على السلك بعيداً عن الحرارة والزيت والحواف الحادة والأجزاء المتحركة. استخدام أسلاك تالفة أو متشابكة يزيد من مخاطر الإصابة بالصدمة الكهربائية.
- عند استخدام العدة الكهربائية في الأماكن المفتوحة، استخدم أسلاك التمديد المخصصة للاستخدام الخارجي فقط. استخدم سلكاً يناسب الاستخدام في المناطق المفتوحة ويقفل من خطر التعرض لصدمة كهربائية.
- عندما يكون تشغيل العدة الكهربائية في مكان رطب أمراً لا مفر منه، فاستخدم أداة تعمل بالتيار المتبقي (RCD) كمزود محمي. يعمل استخدام RCD على تقليل مخاطر الإصابة بصدمة كهربائية. ملحوظة مصطلح "أداة تعمل بالتيار المتبقي (RCD)" يمكن استبداله بالمصطلح "مترجم دائرة خط التأسيس (GFCI)" أو "قاطع دائرة التسريب الأرضي (ELCB)".
- تحذير! لا تلمس أبداً الأسطح المعدنية المكشوفة في علبة التروس، والدرع، وما إلى ذلك لأن لمس الأسطح المعدنية سوف يحدث تداخلاً مع الموجة الكهرومغناطيسية، مما يسبب إصابات أو حوادث محتملة.

السلامة الشخصية

- كن يقظاً، وراقب ما تفعله واستخدم الحس السليم عند تشغيل العدة الكهربائية. لا تستخدم العدة الكهربائية عندما تكون متعباً أو تحت تأثير المخدرات أو الكحوليات أو الأدوية. إن أي لحظة من عدم الانتباه أثناء تشغيل العدة الكهربائية قد ينتج عنها جروح شخصية خطيرة.
- استخدم معدات الوقاية الشخصية. ارتد دائماً القناع الواقي للعين. تعمل أدوات الحماية مثل القناع الواقي من الغبار أو أذنية الأمان المضادة للانزلاق أو قبعة صلبة أو أجهزة حماية السمع والتي يتم استخدامها في ظروف معينة على تقليل احتمالات التعرض لإصابات شخصية.
- تجنب التشغيل غير المقصود. تأكد من أن المفتاح على وضع إيقاف التشغيل قبل التوصيل بمصدر الطاقة وأو حزمة البطارية، والانتقاط أو حمل العدة. حمل العدد الكهربائية مع وجود أصبعك في المفتاح أو تشغيل العدد الكهربائية التي يكون فيها المفتاح في وضع التشغيل يؤدي إلى احتمال وقوع حوادث.
- أزل أي مفاتيح ضبط أو مفاتيح ربط قبل تشغيل العدة الكهربائية. قد يؤدي وجود مفتاح ربط أو مفتاح متصل بالجزء الدوار للعدة الكهربائية إلى حدوث إصابة شخصية.
- لا تتعدّ الارتفاع. أبق قدميك دوماً في وضع مناسب واحتفظ بتوازنك في جميع الأوقات. يمكن هذا من السيطرة بشكل أفضل على العدة الكهربائية في المواقف غير المتوقعة.
- ارتد ملابس ملائمة. لا ترتد ملابس فضفاضة أو مجوهرات. حافظ على شعرك وملايسك وقفاتك بعيداً عن الأجزاء المتحركة. قد تعلق الملابس الفضفاضة أو المجوهرات في الأجزاء المتحركة.
- في حال توفير أجهزة لتوصيل وسائل شطف وتجميع الغبار، تأكد من توصيلها واستخدامها بشكل ملائم. قد يؤدي استخدام تجميع الغبار إلى تقليل المخاطر الناجمة عن الغبار.
- لا تدع الألفة المكتسبة من الاستخدام المتكرر للعدد تسمح لك بالإعجاب بانفس وتجاهل مبادئ سلامة العدة. يمكن أن يؤدي عملاً واحد بإهمال إلى إصابة شديدة في لمحة من الثانية.
- تحذير! يمكن أن تنتج العدة الكهربائية حقلاً كهرومغناطيسياً أثناء التشغيل. قد يتداخل هذا الحقل في بعض الظروف مع الغرسات الطبية النشطة أو السلبية. للحد من خطر الإصابة الخطيرة أو القاتلة، نوصي الأشخاص الذين لديهم غرسات طبية باستشارة الطبيب ومصنع الغرسة الطبية قبل تشغيل العدة الكهربائية هذه.

الخدمة

- ينبغي صيانة عدتك الكهربائية بواسطة فني إصلاح مؤهل باستخدام قطع الغيار المتطابقة فقط. سيضمن هذا أن أمان العدة الكهربائية قد تم ضمانه.
- اتبع تعليمات التشحيم وتغيير الملحقات.

تحذيرات سلامة خاصة

تحذيرات السلامة الشائعة للجلب:

- صممت هذه العدة الكهربائية لتعمل كأداة تجليح أو سنفرة أو تنظيف للأسلاك أو صقل أو قطع. قم بقراءة كل تحذيرات الأمان، والتعليمات، والتوضيحات، والمواصفات المقدمة من العدة الكهربائية. قد يتسبب الفشل في اتباع التعليمات المسرودة أدناه من صدمة كهربائية أو حريق، أو إصابة.
- يجب أن تكون السرعة المثبتة للملحق مساوية على الأقل للحد الأقصى للسرعة المبنية على العدة الكهربائية. قد تتعطل الملحقات التي تعمل بسرعة أكبر من السرعة المثبتة الخاصة بها أو تنفصل بعيداً.
- يجب أن يكون القطر الخارجي للملحق الخاص بك وسمكه في حدود السعة المثبتة للعدة الكهربائية الخاصة بك. لا يمكن حماية الملحقات ذات الأحجام غير الصحيحة أو التحكم فيها بشكل مناسب.

| | | |
|-------------------------|---------------------|--------------------------------|
| 422545 | [وات] | كود الأداة الكهربائية |
| 220-230 فولت~60/50 هرتز | | |
| 1400 | [وات] | القدرة المقدرة |
| 815 | [وات] | خرج الطاقة الكهربائية |
| 6.6 | [مبير] | قوة التيار الكهربائي بالفولطية |
| 220-230 فولط [مبير] | | |
| 1000-4000 | [الحد الأدنى:1] | السرعة المقدرة |
| 110 4-1/4" | [مم] [بوصة] | الحد الأقصى لقطر الفرشاة |
| 100 4" | [مم] [بوصة] | الحد الأقصى لعرض الفرشاة |
| 19 3/4" | [مم] [بوصة] | قطر عمود الدوران |
| 3,1 6.84 | [كجم] [رطل] | الوزن |
| □ / II | | فئة الأمان |
| 86,9 | [ديسيبل] | الضغط الصوتي |
| 97,9 | [ديسيبل] | قوة الصوت |
| 1,5 | [م/ث ²] | الاهتزاز المقدر |

قواعد السلامة العامة

معلومات الضجيج

تحذير قم بقراءة كافة تحذيرات السلامة وكافة التعليمات. قد يتسبب الفشل في اتباع التحذيرات والتعليمات المسرودة أدناه في صدمة كهربائية أو حريق، و/أو إصابة خطيرة.



احرص دائماً على ارتداء أداة حماية الأذن إذا كان الضغط الصوتي يتجاوز 85 ديسيبل.



احفظ كافة التحذيرات والتعليمات للرجوع إليها مستقبلاً. يشير مصطلح "العدة الكهربائية" في التحذيرات إلى العدة الكهربائية (السلكية) التي تعمل عبر موصلات الكهرباء الرئيسية الخاصة بك أو العدة الكهربائية (اللاسلكية) التي تعمل بالبطارية.

إعلان المطابقة CE

نعلن تحت مسؤوليتنا وحدنا أن المنتج الموصوف ضمن "مواصفات الأداة الكهربائية" يتوافق مع كل الأحكام ذات الصلة بتوجيهات 2006/42/EC بما في ذلك التعديلات ويتوافق مع المعايير التالية: EN 60745-1، EN 60745-2-3.

سلامة منطقة العمل

- حافظ على منطقة العمل نظيفة ومضاءة جيداً. المناطق غير المنظمة أو المظلمة قد تتسبب في إصابات.
- لا تشغل هذه العدة الكهربائية في الأماكن القابلة للانفجار، مثل عند وجود مواد سريعة الاشتعال أو غازات أو غبار. تصنع العدة الكهربائية هذه شرارات قد تؤدي إلى إشعال الغبار أو الأبخرة.
- احرص على بقاء الأطفال أو المتفرجين بعيداً أثناء تشغيل العدة الكهربائية. قد تتسبب الملهبات في فقدانك للتركيز.

السلامة الكهربائية

- يجب أن تتطابق قوايس العدة الكهربائية مع مأخذ التيار. لا تقم بتعديل القابيس بأي شكل. لا تستخدم مهايئ قوايس مع العدة الكهربائية الموزعة (الموصولة بالأرض). تقلل القوايس غير المعدلة ومأخذ التيار المطابقة من خطر حدوث صدمة كهربائية.

Wu Cunzhen

Wu Cunzhen

المدير العام

Merit Link International AG
Stabio, Switzerland, 04.12.2018

تحذير - لتقليل خطر الإصابة، ينبغي أن يقرأ المستخدم دليل التعليمات!



محافظت از محیط زیست

به جای اینکه مواد خام را مثل زباله دور بیندازید، آن ها را
بازیافت کنید.



ابزار شارژی، لوازم جانبی و بسته بندی را باید برای بازیافت
به روش زیست محیطی طبقه بندی کرد.

اجزای پلاستیکی برای بازیافت طبقه بندی شده برچسب گذاری می شوند.
این دستورالعمل ها روی کاغذ بازیافت شده تولید شده بدون کالر چاپ می
شوند.

حمل ابزارهای شارژی

- در طول حمل ابزار از وارد کردن هر گونه ضربه مکانیکی به بسته بندی مطلقاً بپرهیزید.
- هنگام قرار دادن دستگاه در بسته یا خارج کردن آن، استفاده از هیچ گونه فناوری ای که باعث دستکاری در منگنه بسته بندی شود، مجاز نیست.

سرعت لازم به مواد بستگی دارد و امتحان کردن عملی قابل تعیین است.

هنگام کار با ابزار با سرعت پایین به مدت طولانی، باید به مدت 3 دقیقه صبر کنید تا دمای آن کاهش یابد. برای این کار، حداکثر سرعت را تنظیم کرده و ابزار را در حالت دور درجا رها کنید.

• برس 26 را چندین بار بچرخانید - باید آزادانه بچرخد، بدون اینکه به هیچ قسمتی از ابزار برقی تماس داشته باشد.

راه اندازی اولیه ابزار شارژی

همیشه از ولتاژ تغذیه صحیح استفاده کنید: ولتاژ تغذیه نیرو باید مطابق با اطلاعات ذکر شده روی پلاک شناسایی ابزار شارژی باشد.

روشن / خاموش کردن ابزار شارژی

روشن کردن:

قسمت پشتم سوییچ روشن/خاموش 2 را فشار دهید و همان طور که آن را در همان وضعیت نگه داشته اید، سوییچ روشن/خاموش 2 را به سمت جلو حرکت دهید. قسمت جلویی سوییچ روشن/خاموش 2 را فشار دهید تا در وضعیت فشرده شده ثابت شود.

خاموش کردن:

قسمت پشتی سوییچ روشن / خاموش 2 را فشار دهید.

توصیه هایی درباره عملکرد ابزار شارژی

انتخاب برس

برسی (سیم، نایلون، سمباده، یا برس های دیگر) انتخاب کنید که که برای انجام کار مناسب باشد.

نوع استفاده هر برس روی بسته آن نوشته شده است، همچنین می توانید با یک فروشنده مشورت کنید.

توصیه های کلی

• دستگاه را روشن کنید و اجازه دهید تا موتور به حداکثر سرعت خود برسد، و سپس به آرامی برس 26 را بر روی قطعه کار مورد نظر قرار دهید.

• فشار بیش از حد به ابزار برقی وارد نکنید، این کار باعث ایجاد نتیجه بهتر نمی شود بلکه باعث اضافه باری موتور شده و برس 26 را نیز سریع تر فرسوده می کند.

• ابزار برقی را با سرعت ثابت، با حرکت متوسط، بدون انحراف، یا حرکت های نوسانی یا تکان شدید حرکت دهید.

• توصیه می شود یک بار بطور آزمایشی بر روی قطعه ای دیگر کار کنید تا بهترین سرعت کار برای ماده مورد نظر را بدست آورید.

• زمانی که برس 26 فرسوده می شود، می توانید همانگونه که در بالا نیز بیان شد جای غلطک جلویی 12 را تنظیم کنید.

مکش گرد و غبار در طول کارکرد ابزار شارژی

جمع کننده گرد و غبار تراکم گرد و غبار را در هوا کاهش داده و از تجمع گرد و غبار در محیط کاری پیشگیری می کند.

در هنگام کار با ابزار برقی/شارژی، همیشه از یک جاروبرقی مناسب برای جمع آوری گرد و غبار ناشی از کار استفاده کنید. یک آداپتور مخصوص برای اتصال جاروبرقی به آداپتور 18 مورد استفاده قرار می گیرد.



ویژگی های طراحی ابزار شارژی

محافظت در برابر راه اندازی مجدد

محافظت در برابر راه اندازی مجدد - از راه اندازی مجدد ابزار برقی پس از قطع برق جلوگیری می کند. پس از قطع برق، برای جلوگیری از راه اندازی خودکار ابزار برقی باید آن را کاملاً خاموش کرد.

استارت نرم

استارت نرم (سیستم محدود کننده آغاز جریان) امکان استارت آرام ابزار برقی را ایجاد می کند - هرزگرد بتدریج می چرخد و هیچ شتاب اضافی و تکان ناگهانی رخ نمی دهد: در زمان آغاز به کار دستگاه، هیچ بار ناگهانی به موتور وارد نمی شود.

تنظیم کننده چرخش

تنظیم کننده چرخش (تنظیم بار چرخش) باعث می شود تا علیرغم نیروی فشار بر روی سطح کار میزان چرخش تنظیم باشد - میزان چرخش یکنواخت هرزگرد تضمین کننده بهترین کیفیت کار است.

اهرم / کلید انتخابگر سرعت

با استفاده از اهرم / کلید انتخابگر سرعت 17، می توانید سرعت لازم برای پره همزن را (همچنین حین کار) انتخاب کنید.

اقدامات پیشگیرانه / مراقبتی از ابزار شارژی

قبل از انجام هر کاری روی این ابزار باید آن را از برق جدا کنید.

تمیز کردن ابزار شارژی

یکی از شرایط لازم برای استفاده ایمن و طولانی مدت از ابزار برقی این است که آن را تمیز نگه دارید. مرتب با جریان هوای فشرده از طریق شیارهای تهویه 1، ابزار را تمیز کنید.

هنگام برس کاری، چوب های دارای چسب چسب زین، خاک اره و تراشه می توانند به اجزای ابزار برقی بچسبند. در طول این نوع کارها باید:

- تمیز بودن سطح داخلی روکش محافظ 7 را بررسی کنید.
 - غلطک 12 و 15 را تمیز نگه دارید - سطح آنها باید تمیز باشد و آزادانه بچرخند.
 - خروجی لوله خارج کننده گرد و غبار 16 را بررسی کنید که مسدود نشده باشد.
 - شیار تهویه 1 را بررسی کنید که مسدود نشده باشد (بخصوص در قسمت پایینی دستگاه برقی).
- اگر اجزای فوق مسدود هستند آنها را تمیز کنید.

خدمات پس از فروش و خدمات کاربردی

خدمات پس از فروش ما پاسخگوی سؤالات شما درباره نگهداری و تعمیر محصول شما و همچنین قسمت های یدکی آن است. اطلاعات مربوط به

- 1 شیار های تهویه
- 2 کلید روشن/ خاموش
- 3 پیچ
- 4 صفحه
- 5 مهره پشت بند دسته اضافه
- 6 دسته کمکی
- 7 پوشش محافظتی
- 8 پوشش
- 9 قفل محور چرخنده
- 10 کاهش دهنده
- 11 اهرم ثابت کننده
- 12 غلطک جلو
- 13 مهره خروسکی
- 14 قفل
- 15 غلطک پشت
- 16 تزویجگر زدودن غبار
- 17 اهرم / کلید انتخابگر سرعت
- 18 جاروبرقی را نشان
- 19 میخ *
- 20 آچار آلن *
- 21 نصب کننده تیغه
- 22 مهره
- 23 محور چرخنده
- 24 پیچ یا چفت
- 25 فلنج
- 26 برس *
- 27 واشر

* اضافی اختیاری

- روکش محافظ 7 را در موقعیت مورد نظر قرار دهید و اهرم ثابت کننده 11 را بکشید، همانگونه که در شکل 2.1 نشان داده شده است.
- برای جدا کردن روکش محافظ 7، مراحل بالا را بصورت معکوس تکرار کنید.
- اگر اهرم ثابت کننده 11، روکش محافظ 7 را در جای خود ثابت نکرد، با استفاده از یک آچار، مهره 22 را سفت کنید (مهره به همراه دستگاه ارائه نشده است) (به شکل 2.2 مراجعه کنید).

دسته اضافی (به شکل 3 مراجعه کنید)

هنگام کار همیشه از دسته اضافی 6 استفاده کنید.

- صفحه 4 را قرار دهید و پیچ 3 را سفت کنید (به شکل 3.1 مراجعه کنید).
- دستگیره اضافی 6 را همانطور که در صفحه 4 مطابق شکل 3.2 نشان داده شده است پیچ کنید.
- مهره پشت بند 5 را سفت کنید.
- عملیات جدا کردن را به ترتیب معکوس انجام دهید.

نصب یا جدا کردن آداپتور برای اتصال به جارو برقی (به شکل 4 مراجعه کنید)

آداپتور 18 را مطابق شکل 4 نصب یا جدا کنید.

تنظیم جای غلطک پشتی (به شکل 5 مراجعه کنید)

پیشنهاد می شود زمانی که برس فرسوده می شود، جای غلطک 12 جلویی تنظیم شود.

- مهره خروسکی 13 را شل کنید (به شکل 5.1 مراجعه کنید)
- غلطک جلویی 12 را به سمت بالا و پایین حرکت دهید تا در حین استفاده، شکل برس 26 کمی تغییر کند، و هر دو غلطک 12 و 15 با سطح کار تماس داشته باشند (به شکل 5.2-5.3 مراجعه کنید).
- مهره خروسکی 13 را سفت کنید (به شکل 5.1 مراجعه کنید)

نصب / جایگزین کردن برس ها (به شکل 6-7 مراجعه کنید)

پس از نصب هرگونه وسایل جانبی، پیش از آغاز کار آن را آزمایش کنید - ابزار برقی را روشن کنید و اجازه دهید حداقل 30 ثانیه در حالت درجا کار کند. کار با برس ها در حالت اجرای چرخش محوری یا شعاعی و ایجاد لرزش زیاد در دستگاه اکیدا ممنوع است.



پوشیدن دستکش های محافظ برای نصب یا تعویض برس ها توصیه می شود.



- قفل 14 را فشار دهید و روکش 8 را خارج کنید، مطابق شکل 6.1.
- قفل هرزگرد 9 را فشار دهید و نگه دارید، سعی کنید هرزگرد 23 را بچرخانید تا مطمئن شوید که نمی چرخد (به شکل 6.2 مراجعه کنید).
- واشر 27 را با هرزگرد 23 نصب کنید. هر دو میخ های 19 را بر روی هرزگرد 23 قرار دهید (به شکل 7.1 مراجعه کنید). توجه: استفاده از میخ 19 آسیب دیده (خمیدگی ها، تراشه ها، و غیره)، میخ های با طول یا شکل مختلف و یا نصب برس 26 تنها با استفاده از یک میخ 19 اکیدا ممنوع است.
- با استفاده از آچار آلن 20، برس 26، پیوند 25 و پیچ را در پیچ سفت کننده 24 قرار دهید (به شکل 7.2 مراجعه کنید). توجه: پیچ 24 به سمت چپ سفت می شود.
- قفل هرزگرد 9 را آزاد کنید.
- روکش 8 را قرار دهید. توجه: روکش 8 باید بدون انحراف تنظیم شود، و نگهدارنده 14 باید روی آن قرار گیرد.

همه لوازم جانبی به تصویر کشیده شده و توضیح داده شده به عنوان تحویل کالای استاندارد در بسته محصول قرار دارند.

نصب و تنظیم اجزای ابزار شارژی

قبل از انجام هر کاری روی این ابزار باید آن را از برق جدا کنید.

اجزای چفت و بست را خیلی محکم نکنید تا به شیارها آسیب نرسد.



صفحه محافظ

برس کاری بدون روکش محافظ 7 اکیدا ممنوع است، سمت بسته روکش محافظ 7 همیشه باید به سمت اپراتور باشد.



نصب / جدا کردن روکش محافظ (به شکل 1-2 مراجعه کنید)

- اهرم ثابت کننده 11 را، همانگونه که در شکل 1.1 نشان داده شده حرکت دهید.
- روکش محافظ 7 را بر روی دهانه هرزگرد قرار دهید و از قرار گرفتن دسته ی نصب 21 در شیار طولی دهانه هرزگرد اطمینان حاصل کنید (به شکل 1.2 مراجعه کنید).

- قطعاتی که دارای آزیست هستند نباید برس کاری شوند.
- کاهش سرعت چرخش برس از طریق اعمال اینرسی، با استفاده از قفل هرزگرد اکیداً ممنوع است. استفاده از قفل هرزگرد به این منظور باعث خرابی ابزار برقی می شود و ضمانت آن را باطل می کند

معنی

قبل از نصب یا تنظیم ابزار شارژی، اتصال آن را از برق جدا کنید.



هشدار: مواد شیمیایی محتوی موجود در غبار تولید شده حین سنگ زنی، برش، اره کاری، پرداخت کاری، دریل یا هر فعالیت صنعت ساخت و ساز ممکن است موجب سرطان یا نقص



مادرزادی و یا صدمه به توانایی باروری شود. بون برخی مواد شیمیایی باید باشد:

نماد

جهت حرکت.



- پیش از انجام هر گونه کار تعمیر یا تعویض دستگاه، ابتدا باید دوشاخه از پریز کشیده شود.

جهت چرخش.



- دو اکسید سیلیسیوم شفاف و دیگر محصولات بنایی در آجرهای دیوار و سیمان؛ آرسنیک کروم (CCA) در چوب با پرداخت شیمیایی. میزان ضرر این مواد بسته به میزان فراوانی کار شما با آنها است. اگر قصد کاهش تماس با این مواد شیمیایی را دارید، لطفاً در محلی با تهویه مناسب کار کنید و باید از دستگاه های دارای گواهی ایمنی (مانند ماسک ضدغبار طراحی شده با فیلتر کوچک غبار) استفاده نمایید.

قفل.



به ولتاژ برق توجه داشته باشید: در اتصال برقی/شارژی باید مطمئن شوید که ولتاژ برق با ولتاژ مشخص شده روی پلاک مشخصات فنی ابزار یکسان باشد. اگر ولتاژ برق بیشتر از ولتاژ مناسب باشد موجب سانحه برای اپراتور می شود و دستگاه نیز خراب خواهد شد. بنابراین، اگر از ولتاژ برق مطمئن نیستید هرگز دلخواهانه به هر منبع برقی دستگاه را وصل نکنید. برعکس، هنگامی که ولتاژ برق پایین تر از حد ولتاژ موردنیاز باشد، موتور دستگاه آسیب خواهد دید.

قفل باز.



ممنوع.



عایق دوپل / کلاس محافظت II / II



نمادهای مورد استفاده در این دفترچه راهنما

نمادهای زیر در این دفترچه راهنما استفاده شده است لطفاً معنای آن ها را به خاطر داشته باشید. تفسیر درست نمادها باعث استفاده صحیح و ایمن از ابزار شارژی می شود.

توجه. مهم.



علامتی که تأیید می کند این محصول مطابق با شرایط اساسی دستورالعمل های اتحادیه اروپا و استانداردهای هماهنگ اتحادیه اروپا است.



معنی

نماد

برچسب شماره سریال:

CT ... - مدل؛

XX - تاریخ ساخت؛

XXXXXXXX - شماره سریال.

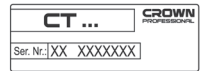

از عینک ایمنی استفاده کنید.



همه قوانین و شرایط ایمنی را بخوانید.



در طول عملکرد، گرد و غبار جمع شده را خارج کنید.



از عینک ایمنی استفاده کنید.



ابزار شارژی را به همراه زیاله های خانگی دور نیندازید.



از محافظ گوش استفاده کنید.



کاربرد اختصاصی ابزار شارژی

این ابزار برقی برای ساییدن خشک و برس کاری مواد مختلف طراحی شده است.



از ماسک ضد گرد و غبار استفاده کنید.

دستورالعمل ها، توضیحات و مشخصات ارائه شده برای این ابزار برقی / شارژی را مطالعه کنید. عدم پیروی از تمامی دستورالعمل های فهرست شده در ادامه ممکن است شوک الکتریکی، آتش سوزی و یا صدمات جدی را به همراه داشته باشد.

• از قطعات یدکی که به طور خاص توسط تولیدکننده این ابزار طراحی و توصیه نشده اند استفاده نکنید.

برقی/شارژی شما است به تنهایی اجرای ایمن دستگاه را تضمین نمی کند. سرعت اسمی قطعه یدکی باید حداقل برابر یا حداکثر سرعت مشخص شده روی ابزار برقی/شارژی باشد. قطعاتی با سرعت بیشتر از سرعت اسمی خود ممکن است بشکند و پرتاب شوند.

• قطر خارجی و ضخامت قطعه یدکی باید در محدوده ظرفیت ابزار برقی/شارژی شما باشد. قطعاتی با اندازه گیری نامناسب، به درستی قابل محافظت و یا کنترل نیستند.

• اندازه محور چرخ ها، فلنج ها، پد ضامن یا هر قطعه یدکی دیگر باید متناسب با شفت ابزار برقی/شارژی باشد. قطعات یدکی دارای سوراخ های محوری که با سخت افزار سوار شده ی ابزار برقی/شارژی تناسب ندارند بدون تعادل خوانده بود، به شدت می لرزند و ممکن است کنترل آنها از دست خارج شود.

• از قطعات آسیب دیده استفاده نکنید. پیش از هر بار استفاده، قطعاتی مانند چرخ سمپاده را برای وجود ترک یا پریدیگی، پد ضامن برای ترک، پارگی یا فرسودگی، برس سیمی را برای شلی یا ترک سیم ها بررسی کنید.

• اگر ابزار برقی/شارژی با قطعات آن زمین خورده است، برای یافتن صدمات آن را بررسی کنید یا قطعات سالم روی آن نصب کنید. پس از بررسی و نصب یک قطعه، موقعیت خود و سایر افراد را دور از صفحه ی قطعه ی چرخنده تنظیم کنید و ابزار را در حداکثر سرعت بی باری به مدت یک دقیقه روشن کنید. معمولاً طی این زمان تست قطعات آسیب دیده از هم می شکند.

• تجهیزات محافظتی شخصی بپوشید. بسته به نوع استفاده، از محافظ صورت، دستکش ایمنی یا عینک ایمنی استفاده کنید. در صورت لزوم، ماسک غبار، محافظ شنوایی، دستکش و پیشبند کار بپوشید که قادر به محافظت در برابر ذرات ریز ساییده یا قطعات کار باشند. عینک محافظ چشم باید قادر به محافظت در برابر خرده های ریز شنواری باشد که حین فعالیت های مختلف تولید می شوند. ماسک یا دهان بند ضدغبار باید مانعی در برابر ذرات تولید شده حین کار شما باشد. قرارگیری طولانی مدت در معرض سروصدا می شود می تواند موجب از دست رفتن شنوایی شود.

• افراد ناظر را در فاصله ی ایمن از محل کار نگه دارید. هر فردی که وارد محل کار می شود باید تجهیزات محافظتی شخصی بپوشد. ذرات قطعات کار یا قطعات شکسته ی دستگاه ممکن است پرتاب شوند و در نزدیکی محل کار موجب صدمات جدی شوند.

• هنگام کار در صورتی که قطعات برش ممکن است با سیم کثی های پنهان یا سیم خود دستگاه تماس پیدا کنند، ابزار برقی/شارژی را تنها با سطوح نگهداری دارای عایق نازک دارید. قطعات برش که با سیم "اداری جریان" تماس پیدا می کنند ممکن است موجب "جریان پیدا کردن" قطعات فلزی بدون حفاظ ابزار برقی/شارژی و ایجاد شوک الکتریکی در فرد اپراتور شوند.

• سیم را در وضعیتی قرار دهید که دور از قطعات در حال چرخش باشد. اگر کنترل را از دست دهید، ممکن است سیم قطع شود یا به مانعی برخورد کند و دست یا بازوی شما به سمت قطعه ی در حال چرخش کشیده شود.

• هرگز تا زمانی که قطعه به توقف کامل درنیامده است، ابزار برقی/شارژی را کنار نگذارید. ممکن است قطعه ی در حال چرخش به زمین گیر کند و کنترل ابزار را از دست شما خارج کند.

• ابزار برقی/شارژی را هنگامی که پهلوی خود راه می برید روشن نکنید. تماس ناگهانی با قطعه ی در حال چرخش ممکن است لباس شما را گیر بیاورد و قطعه را به سمت بدن شما بکشاند.

• درپچه های هوا ی ابزار برقی/شارژی را مرتباً تمیز کنید. فن موتور غبار را به درون محفظه می کشد و تجمع بیش از حد ذرات فلزی پودری می تواند است سبب ایجاد صدمات الکتریکی شود.

• ابزار برقی/شارژی را در نزدیکی مواد قابل اشتعال روشن نکنید. جرقه ها ممکن است سبب شعله ور شدن این مواد شوند.

• از آب یا دیگر خنک کننده ها ممکن است موجب مرگ در اثر برق و یا شوک الکتریکی شود.

• لگد زدن و هشدارهای مربوطه

لگد زدن واکنشی ناگهانی به گیر کردن یا فشار وارد شدن بر چرخ در حال چرخش، پد ضامن، برس یا هر قطعه ی دیگر است. فشار دادن یا گیر کردن ممکن است موجب حبس سریع قطعات در حال چرخش شود که خود حرکت کنترل نشده و اجباری ابزار برقی/شارژی در جهت مخالف چرخش قطعه و به سمت محل گرفتگی را به دنبال دارد.

برای مثال، اگر چرخ سمپاده به قطعه کار گیر کند، لبه ی چرخ که وارد محل فشار می شود ممکن است سطح ماده را حفر کند و چرخ به بالا بپرد یا لگد بزند. چرخ همچنین ممکن است به سمت فرد اپراتور و یا خلاف جهت وی پرتاب شود که به جهت حرکت چرخ در محل فشار بستگی دارد. چرخ سمپاده همچنین ممکن است تحت این شرایط بشکند.

لگد زدن نتیجه استفاده نادرست و/یا روش کار یا شرایط اجرای نامصحیح باشد و با رعایت موارد احتیاطی ذیل قابل پیشگیری است.

• ابزار برقی/شارژی را به طور محکم در دست خود حفظ کنید و بدن و بازوی خود را در موقعیتی قرار دهید که به شما امکان مقاومت در برابر نیروی لگد زدن را بدهد. همیشه در صورت امکان برای حداکثر قدرت کنترل در مقابل لگد زدن یا واکنش گشتاور حین شروع به کار از دستگیره کمکی استفاده کنید. اپراتور در صورت انجام اقدامات احتیاطی می تواند واکنش گشتاور یا نیروی لگد زدن را کنترل کند.

• هرگز دست خود را در نزدیکی قطعه ی در حال چرخش قرار ندهید. ممکن است قطعه لگد بزند و به دست شما برخورد کند.

• بدن خود را در ناحیه ای که ابزار برقی/شارژی ممکن است حین لگد زدن حرت کند قرار ندهید. لگد زدن ابزار را به جهتی مخالف با حرکت چرخ در نقطه فشار سوق می دهد.

• هنگام کار در زاویه ها، کار با اشیای تیز و غیره دقت ویژه داشته باشید. از پرتاب و گیر کردن قطعات جلوگیری کنید. زاویه ها، اشیای تیز یا پرتاب می توانند موجب گیر کردن قطعه ی در حال چرخش و از دست رفتن کنترل ابزار یا لگد زدن آن شوند.

• تیغه ی اره زنجیری مخصوص کنده کاری چوب یا تیغه اره دنداندار به ابزار متصل نکنید. چنین تیغه هایی موجب لگدزنی پیاپی و از دست رفتن کنترل می شوند.

• هشدارهای ایمنی مخصوص عملیات های برس سیمی

لطفاً توجه داشته باشید که برس می تواند حتی در حین کارهای عادی نیز باعث پراکندگی سیم شود. به ابزار برقی فشار زیاد از حد وارد نکنید، این کار باعث ساییدگی و پراکندگی سیم می شود. سیم پراکنده شده می تواند به راحتی به لباس های نازک وارد شود و پوست را نیز شکافت دهد.

• هیچ ماده خارجی نباید بین برس سیمی و بدنه محافظ وجود داشته باشد. راهنمای مونتاژ برس ها در دنبال کنید جهت فلش روی برس باید همانند جهت فلش روی کاهنده ابزار برقی باشد.

• هنگام کار بر روی قطعات کوچک و سبک، آنها را به صورت ایمن ثابت نگه دارید. اگر این قطعات بیش از حد کوچک هستند که نمی توانید آنها را ثابت نگه دارید، از کار کردن بر روی آنها خودداری کنید. قطعات بزرگ باید دارای پایه و تکیه گاه کافی باشند، شل نباشند، و انتهای آنها نباید تکان بخورند.

• استفاده از ابزار برقی بصورت وارونه یا ثابت در یک مکان اکیداً ممنوع است - این کار می تواند خطرناک باشد و آسیب های جدی ایجاد کند.

های تغییر داده نشده و پریزهای متناسب با دوشاخه خطر برق گرفتگی را کاهش می دهند.

• از تماس بدنی با سطوح متصل به زمین مثل لوله ها، رادیاتورها، گاز و پمپاچاج اجتناب کنید. اگر بدن شما با زمین اتصال پیدا کند، خطر برق گرفتگی افزایش می یابد.

• ابزارهای برقی/شارژی را در معرض باران یا در محیط های مرطوب و خیس قرار ندهید. آبی که به داخل ابزار برقی/شارژی نفوذ می کند، خطر برق گرفتگی را افزایش می دهد.

• از سیم استفاده مناسب نکنید. هرگز از کابل برای حمل، کشیدن، یا از پریز جدا کردن ابزار استفاده نکنید. کابل را از حرارت، روغن، لبه های تیز یا اجسام دارای حرکت، دور نگه دارید. کابل های خراب یا کابل هایی که در جایی گیر کرده اند، باعث افزایش خطر برق گرفتگی می شوند.

• وقتی از ابزار در محیط بیرون استفاده می کنید، از کابل اضافی مخصوص محیط بیرون استفاده کنید. استفاده از کابل مخصوص محیط بیرون خطر برق گرفتگی را کاهش می دهد.

• اگر مجبور هستید از ابزار در محیط مرطوب استفاده کنید، حتماً از کلب محافظ جان (RCD) منبع تغذیه حفاظت شده استفاده کنید. استفاده از RCD خطر برق گرفتگی را کاهش می دهد. توجه به جای واژه "کلید محافظ جان (RCD)" ممکن است از واژه های "قطع کننده مدار زمین مدار شکن (GFCI)" یا "قطع کننده مدار زمین نشت شکن (ELCB)" استفاده شود.

• هشدار! هرگز سطوح فلزی داخل جعبه دنده، محافظ و غیره را لمس نکنید، زیرا لمس کردن سطوح فلزی ممکن است با امواج الکترومغناطیسی تداخل ایجاد کند و در نتیجه موج موجب حادثه و جراحت شود.

ایمنی فردی

• هوشیار باشید، همیشه مراقب آنچه انجام می دهید باشید و از عقل سلیم در حین کار بهره ببرید. هرگز زمانی که خسته هستید یا تحت تأثیر دارو، الکل یا درمان هستید از ابزار برقی/شارژی استفاده نکنید. یک لحظه بی توجهی در هنگام کار با ابزارهای برقی/شارژی ممکن است منجر به آسیب جدی در فرد شود.

• از تجهیزات حفاظت فردی استفاده کنید. همیشه از محافظ چشم استفاده کنید. تجهیزات حفاظتی مثل ماسک ضد غبار، کفش ایمنی ضد لغزش، کلاه ایمنی یا محافظ گوش که در شرایط مناسبی استفاده شوند خطر آسیب های فردی را کاهش می دهند.

• از شروع برنامه ریزی نشده اجتناب کنید. قبل از اتصال وسیله برقی به منبع تغذیه یا باتری یا هنگام برداشتن و حمل ابزار، مطمئن شوید که سوئیچ در وضعیت خاموش قرار گرفته است. حمل ابزارهای برقی/شارژی در حالی که انگشت شما روی سوئیچ است یا به برق زدن وسایل برقی در حالی که روی وضعیت روشن قرار دارند، حادثه ساز است.

• هر گونه کلیت تنظیم یا آچار را قبل از روشن کردن وسیله برقی/شارژی جدا کنید. اگر آچار یا کلیت تنظیم در هنگام روشن شدن دستگاه متصل به دستگاه باقی بماند، باعث وارد آمدن آسیب به فرد می شود.

• هرگز خود را در هنگام استفاده از دستگاه خم نکنید یا نکشید. همیشه پاهای خود را به صورت مناسب و متعادل نگه دارید. این کار باعث کنترل بهتر ابزار برقی/شارژی در موقعیت های غیر قابل پیش بینی می شود.

• لباس مناسب بپوشید. از پوشیدن لباس گشاد یا جواهرات خودداری کنید. موها، لباس و دستکش های خود را از قسمت های در حال حرکت دور نگه دارید. لباس گشاد، جواهرات یا موی بلند ممکن است در بین اجزای در حال حرکت گیر کنند.

• اگر دستگاه ها طوری ارائه شده اند که قابل اتصال به سیستم غبارگیر و امکانات جمع شونده هستند، مطمئن شوید که این تجهیزات به صورت صحیح، متصل و مورد استفاده قرار گیرند. استفاده از سیستم غبارگیر خطرات مربوط به وجود گرد و غبار را کاهش می دهد.

• اجازه ندهید آشنایی ناشی از استفاده مکرر از دستگاه باعث اعتماد به نفس کاذب در شما و نادیده گرفتن اصول ایمنی شود. یک اقدام از روی بی دقتی می تواند باعث آسیب جدی در کسری از ثانیه شود.

• هشدار! ابزارهای برقی/شارژی می توانند در حین کار میدان الکترومغناطیسی تولید کنند. این میدان ممکن است تحت شرایط خاصی با برخی پروتزهای پزشکی فعال یا منفعل تداخل ایجاد کند. برای کاهش خطرات جدی و کشنده، توصیه می کنیم افراد دارای پروتزهای پزشکی قبل از کار با دستگاه با پزشک خود و تولید کننده پروتز مشورت کنند.

استفاده از ابزار برقی/شارژی و مراقبت

• افراد دارای استعداد ذهنی و روانی پایین مثل کودکان در صورتی که تحت نظارت یا آموزش لازم توسط افرادی که مسئول ایمنی آنها هستند نباشند، نمی توانند با این ابزار کار کنند.

• به ابزار برقی/شارژی فشار وارد نکنید. از ابزار برقی/شارژی مناسب با نوع کاربری مورد نظر استفاده کنید. ابزار مناسب کار را بهتر و ایمن تر و با سرعتی که برای آن طراحی شده است، انجام می دهد.

• اگر با سوئیچ روشن و خاموش نمی توانید ابزار را خاموش یا روشن کنید، هرگز از ابزار استفاده نکنید. هر ابزاری را که نتوانید به وسیله سوئیچ کنترل کنید، خطرناک است و باید تعمیر شود.

• قبل از هر گونه تنظیمات، تغییر در لوازم جانبی یا جمع کردن وسیله، دو شاخه ابزار برقی/شارژی را از منبع تغذیه و/یا یک باتری جدا کنید. چنین اقدامات ایمنی خطر روشن شدن دستگاه به صورت تصادفی را کاهش می دهند.

• ابزارهای برقی/شارژی که از آنها استفاده نمی کنید، دور از دسترس کودکان قرار دهید و اجازه ندهید افراد نا آشنا با ابزارهای برقی/شارژی یا دستورالعمل های آن با این ابزارها کار کنند. ابزارهای برقی/شارژی در دست افراد آموزش ندیده خطرناک هستند.

• از ابزار برقی/شارژی خوب نگهداری کنید. هر گونه عدم توازن یا اتصال قطعات متحرک، شکستگی قطعات و دیگر شرایطی را که ممکن است عملکرد ابزار برقی/شارژی را تحت تأثیر قرار دهد، بررسی کنید. در صورت آسیب دیدگی، ابزار برقی/شارژی را قبل از استفاده تعمیر کنید. بسیاری از حوادث به دلیل نگهداری ضعیف ابزارهای برقی/شارژی اتفاق می افتند.

• ابزارهای برقی را تمیز و تیز نگه دارید. ابزارهای برقی که به صورت صحیح نگهداری می شوند و لبه های آن تیز است، کمتر گیر می کنند و قابل کنترل تر هستند.

• از ابزار برقی/شارژی، لوازم جانبی و بیت ابزار و غیره مطابق با این دستورالعمل و با توجه به شرایط کاری و نوع کار استفاده کنید. استفاده از ابزار در انجام کارهایی که با کاربری ابزار تناسب ندارد، می تواند خطرناک باشد.

• دستگیره ها و سطوح چاقب را خشک، تمیز و عاری از هر گونه روغن و چربی نگه دارید. دستگیره ها و سطوح چاقب لغزنده مانع کارکردن ایمن و کنترل ابزار در موقعیت های غیر قابل پیش بینی می شوند.

• توجه داشته باشید که هنگامی که با یک ابزار برقی/شارژی کار می کنید، دسته کمکی را به صورت صحیح نگه دارید، که به شما امکان کنترل بهتر ابزار را می دهد. بنابراین، درست نگه داشتن وسیله می تواند خطر حادثه و آسیب را کمتر کند.

سرویس

• ابزار برقی/شارژی را توسط تعمیرکار دارای صلاحیت که فقط از قطعات تعویضی اصلی استفاده می کند، سرویس کنید. این کار ایمنی و نگهداری درست وسیله را تضمین می کند.

• برای روان کاری و تعویض لوازم جانبی از دستورالعمل ها پیروی کنید.

هشدارهای ویژه ایمنی

هشدارهای ایمنی رایج برای استفاده از دستگاه فرز ساب و برش

• این ابزار برقی/شارژی دارای کارکرد ابزارهایی از قبیل پرداخت کننده، سنگ زنی، برس سمعی، صیقلکار یا برش است. تمامی هشدارهای ایمنی،

مشخصات ابزار شارژی

CT13551-110RSV

ماشین صیقل کاری

| | | |
|---------------|---------------------------|----------------------|
| 422545 | [220-230 ولت ~60/50 هرتز] | کد محصول |
| 1400 | [وات] | توان اسمی |
| 815 | [وات] | توان خروجی |
| 6.6 | [220-230 ولت [آمپر] | شدت جریان بر حسب ولت |
| 1000-4000 | [دور بر دقیقه] | سرعت چرخش |
| 110 4-1/4" | [میلی متر] [اینچ] | حداکثر Ø برس |
| 100 4" | [میلی متر] [اینچ] | حداکثر عرض برس |
| 19 3/4" | [میلی متر] [اینچ] | هرزگرد Ø |
| 3,1 6.84 | [کیلوگرم] [پوند] | وزن |
| □ / II | | کلاس ایمنی |
| 86,9 | [دسی بل (آمپر)] | فشار صدا |
| 97,9 | [دسی بل (آمپر)] | توان آکوستیک |
| 1,5 | [متر/مجنور ثانیه] | لرزش سنگین |

قوانین ایمنی عمومی

اطلاعات نويز

هشدار! هشدارهای ایمنی و تمام دستورالعمل ها را مطالعه کنید. عدم رعایت هشدارها و دستورالعمل ها ممکن است منجر به برق گرفتگی، آتش سوزی و/ یا آسیب جدی شود.



همیشه در صورتی که فشار صدا بیش از 85 dB(A) است، از تجهیزات محافظت از گوش استفاده کنید.



تمامی هشدارها و دستورالعمل ها را برای مراجعات بعدی نگهداری کنید. واژه "ابزار برقی" در هشدارها به ابزار برقی (سیم) متصل به برق شهری یا ابزار برقی (بی سیم) شارژی اشاره می کند.

CE اعلامیه تطابق

با مسئولیت خود اعلام می کنیم محصول توضیح داده شده در "مشخصات ابزار شارژی" با شرایط مربوط به دستورالعمل های 2006/42/EC ، از جمله اصلاحات آن ها مطابقت داشته و از استانداردهای زیر تبعیت می کند: EN 60745-2-3, EN 60745-1.

امنیت منطقه کاری

- محل کار را تمیز و روشن نگه دارید. محیط های کاری به هم ریخته و تاریک حادثه ساز هستند.
- ابزارهای برقی را در محیط های قابل انفجار، مثلاً در حضور مایعات، گازها یا غبارهای قابل اشتعال راه اندازی نکنید. ابزارهای برقی/شارژی جرقه هایی تولید می کنند که ممکن است باعث آتش گرفتن غبارها یا گازها شوند.
- وقتی با این ابزار کار می کنید، از کودکان و تماشاگران بخواهید دور بایستند. عواملی که حواس شما را پرت می کنند، ممکن است باعث از دست دادن کنترل شما در هنگام کار شوند.

Wu Cunzhen

Wu Cunzhen

مدیر عامل

Merit Link International AG
Stabio, Switzerland, 04.12.2018

نکات ایمنی مربوط به برق

- دوشاخه ابزار برقی/شارژی باید با پریز مطابقت داشته باشد. هرگز دوشاخه را به هیچ صورت تغییر ندهید. هرگز از دوشاخه های آداپتور برای ابزارهای برقی/شارژی که متصل به زمین هستند، استفاده نکنید. دوشاخه

هشدار- برای کاهش خطر آسیب، کاربر باید دستورالعمل های زیر را مطالعه کند!





Merit Link International AG
P.O. Box 641, CH-6855 Stabio
Switzerland
www.meritlink.com